

Vacuostato meccanico a membrana

ZSM1-115



Caratteristiche

Modello	ZSM1-115
Caratteristiche del sensore	Sensori allo stato solido
Fluido	Aria, gas inerti
Max. pressione	0.5MPa
Campo pressione di esercizio	-27 ÷ -80kPa
Isteresi	Max. 15kPa
Ripetibilità	±10%
Temperatura d'esercizio	-5 ÷ 60 °C (Senza congelamento)
Alimentazione	10 ÷ 8Vcc
Indicatore ottico	ON: quando l'uscita è attivata
Cavo	3
Attacco	R(PT) 1/8
Peso	65g

Caratteristiche elettriche

ZSM1-115

Alimentazione	10 ÷ 8Vcc
Uscita (Collettore aperto)	30V, Max. 100mA
Consumo di corrente	< 16mA (24Vcc)

Codici di ordinazione

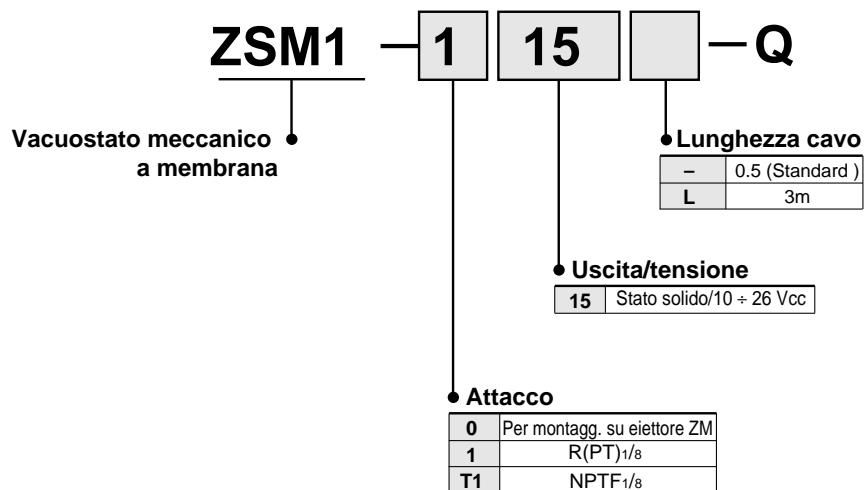

Circuito

ZSM1-115

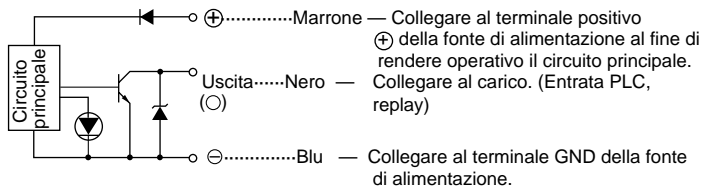

Cablaggio

ZSM1-115

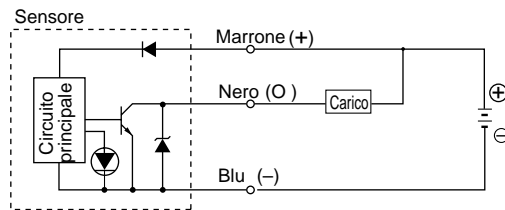

Collegamento con PLC Terminale comune di tipo "C".

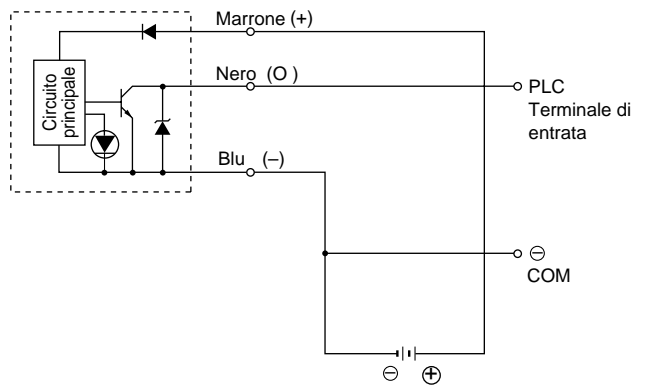

PS

ZSE
ISE

PS

ISA

IS

ZSM

PF

IF

Dimensioni

ZSM1-115

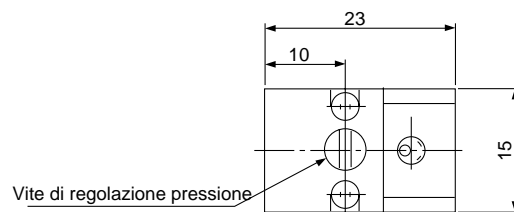
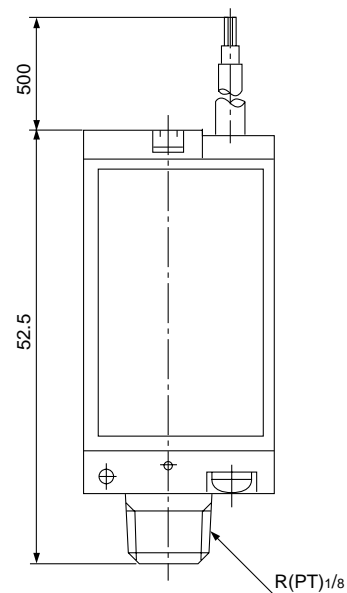
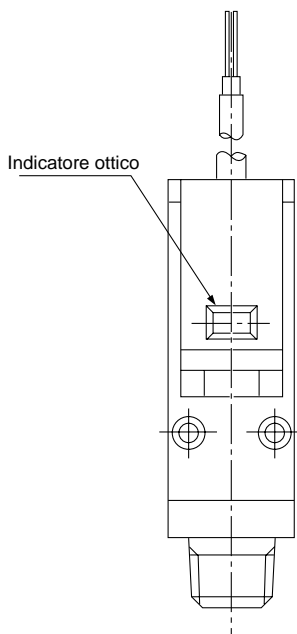

⚠ Avvertenze

Leggere attentamente prima dell'uso. Istruzioni di sicurezza e precauzioni generali riferite ai prodotti oggetto del presente catalogo a pag. 0-26 e pag. 0-27. Precauzioni di tutte le serie a pag.3.0-7 e pag. 3.0-9.

Connessioni

⚠ Attenzione

- 1 Non applicare forze eccessive sul cavo.
- 2 I vacuostati a membrana sono privi di circuito di protezione integrato. In caso di carichi induttivi o di cavi con lunghezza superiore a 5m (Codice. CD-P11) utilizzare un vacuostato con dispositivo di protezione.

3 Schema interno del dispositivo di protezione cavi

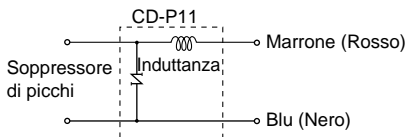

4 Collegamento circuito di protezione

Collegare i cavi del corpo del sensore con il lato del circuito di protezione con la scritta "SWITCH". I cavi dovrebbero essere il più corto possibile: max. 1 metro.

Installazione/Connessioni

⚠ Precauzione

- 1 Tenere fermo il componente quando si effettuano le connessioni elettriche. Non applicare carichi eccessivi ai cavi.
- 2 Evitare cadute e non applicare forze eccessive.
- 3 Serrare il sensore manualmente usando la chiave sul raccordo.
- 4 È possibile montare orizzontalmente o verticalmente.

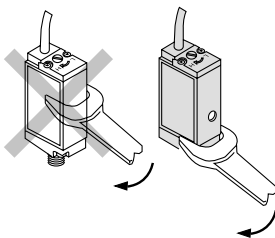

Alimentazione pneumatica

⚠ Attenzione

- 1 Evitare di aspirare pezzi contenenti acqua. In caso contrario, si potrebbe danneggiare il componente.

Procedura di regolazione

⚠ Precauzione

1 Impostazione pressione vuoto

Impostare la minima pressione che possa garantire la presa del pezzo. Se la pressione impostata è troppo bassa, il sensore si attiverà anche se l'aspirazione del pezzo non è avvenuta. Se la pressione impostata è troppo alta, il sensore non si attiva anche se l'aspirazione del pezzo è avvenuta.

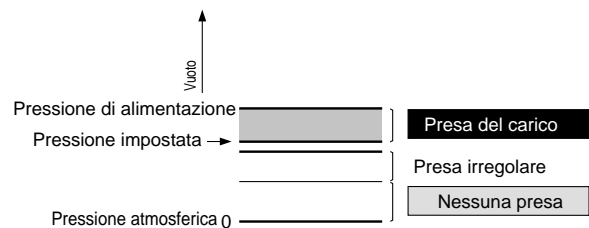

2 Isteresi

L'isteresi è la differenza di pressione tra il valore di intervento e quello in cui l'uscita commuta da ON a OFF. La pressione impostata è quella selezionata per il passaggio dalla condizione OFF a quella ON.

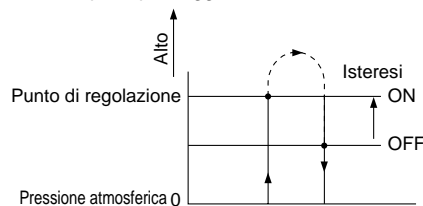

3 Numero di giri della vite di regolazione della pressione di intervento

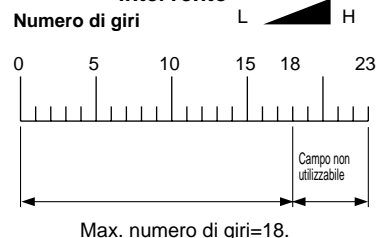

⚠ Precauzione

1 Come impostare il livello di vuoto

Il dispositivo di regolazione è usato per l'impostazione della pressione di intervento. Una rotazione in senso orario aumenta l'impostazione della pressione di intervento.

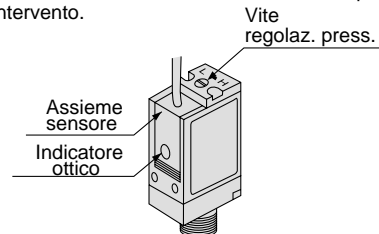

Ambiente

⚠ Attenzione

- 1 Evitare l'applicazione in presenza di forti campi magnetici esterni. Ciò potrebbe causare malfunzionamenti.
- 2 Non usare in ambienti esposti agli schizzi di acqua o olio poiché ciò potrebbe danneggiare il circuito elettrico del sensore.