

Slitta compatta

Serie *MXH* / $\varnothing 6, \varnothing 10, \varnothing 16, \varnothing 20$

L'utilizzo di una guida lineare a ricircolo di sfere permette di ottenere un'eccellente rigidità, linearità e precisione antirotante.

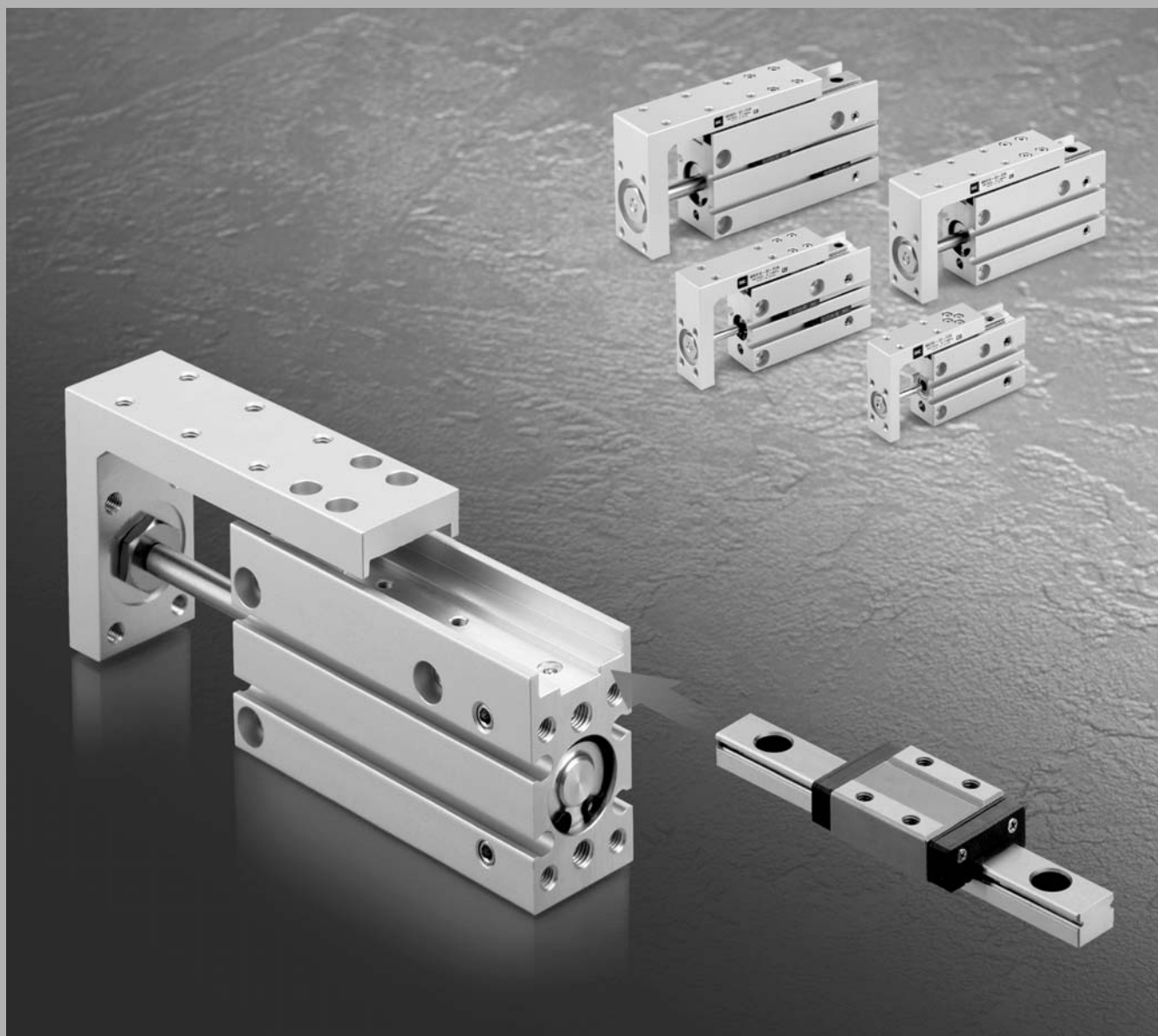

Gamma

| Modello | Diametro interno (mm) | Corse standard (mm) | | | | | | | | |
|--------------|-----------------------|---------------------|----|----|----|----|----|----|----|----|
| | | 5 | 10 | 15 | 20 | 25 | 30 | 40 | 50 | 60 |
| MXH6 | 6 | • | • | • | • | • | • | • | • | • |
| MXH10 | 10 | • | • | • | • | • | • | • | • | • |
| MXH16 | 16 | • | • | • | • | • | • | • | • | • |
| MXH20 | 20 | • | • | • | • | • | • | • | • | • |

L'utilizzo di una guida lineare a ricircolo di un'eccellente rigidità, linearità e pre

Slitta compatta **Serie**

Migliorata resistenza ai momenti

Il momento ammissibile è circa 6 volte maggiore di quello della Serie MXU

Corse fino a 60 mm standard

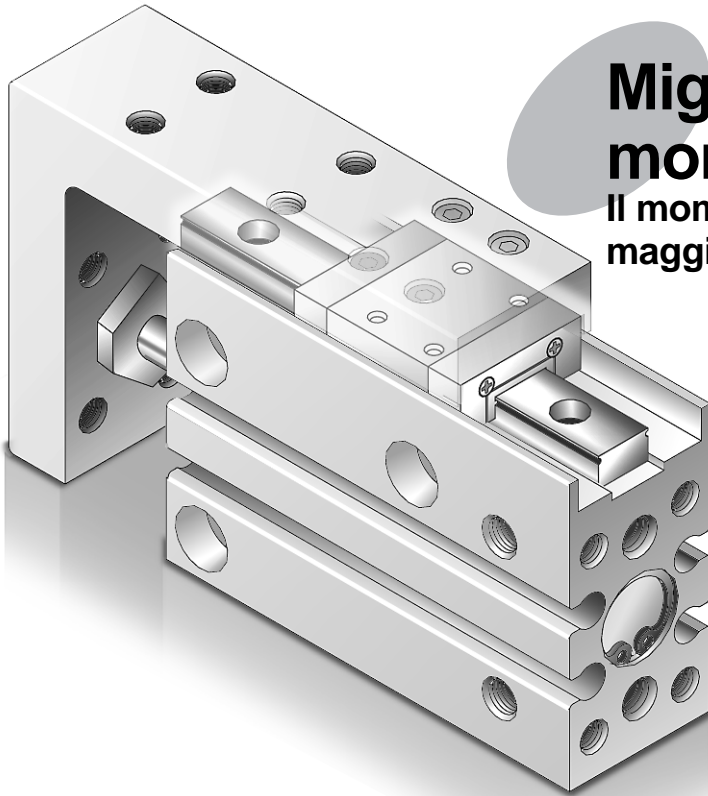

| Parallelismo di scorrimento | Corse (mm) | |
|-----------------------------|------------|--------|
| | 5+30 | 40+60 |
| | ≤0,05mm | ≤0,1mm |

Il montaggio è possibile da 4 direzioni

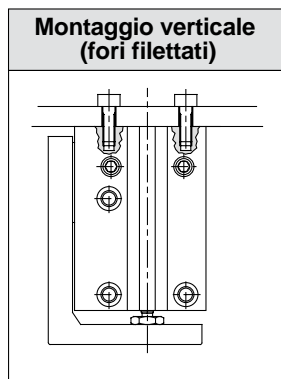
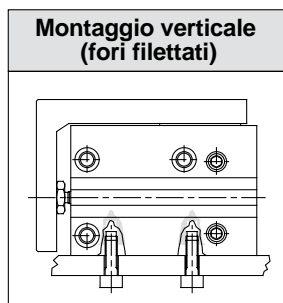
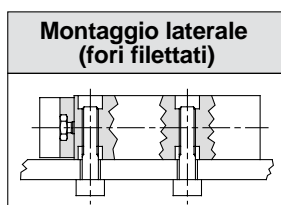
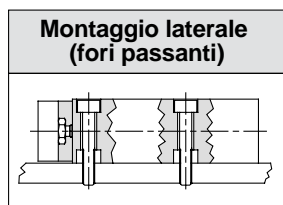

Alimentazione possibile da 3 direzioni

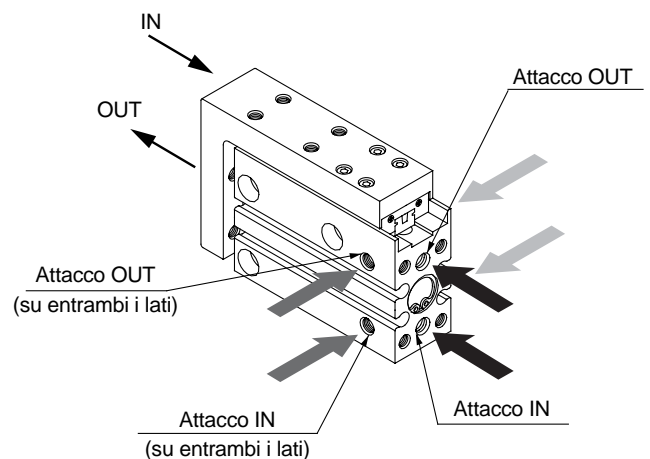

sfere permette di ottenere
cisione antirotante.



MXH / ø6, ø10, ø16, ø20

Adatto per montaggio in batteria

Esempio di applicazione

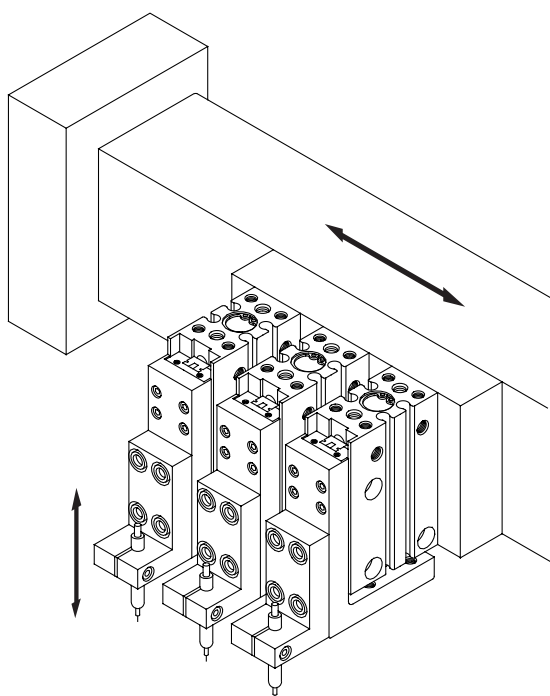

Numerose varianti di sensori magnetici

Si possono montare sensori REED, sensori allo stato solido
e sensori con LED indicatore a 2 colori

Modello ø20 standard

Gamma

| Modello | Diametro interno (mm) | Corse standard (mm) | | | | | | | | |
|---------|-----------------------|---------------------|----|----|----|----|----|----|----|----|
| | | 5 | 10 | 15 | 20 | 25 | 30 | 40 | 50 | 60 |
| MXH6 | 6 | • | • | • | • | • | • | • | • | • |
| MXH10 | 10 | • | • | • | • | • | • | • | • | • |
| MXH16 | 16 | • | • | • | • | • | • | • | • | • |
| MXH20 | 20 | • | • | • | • | • | • | • | • | • |

Slitta
compatta

Serie MXH

ø6, ø10, ø16, ø20

Codici di ordinazione

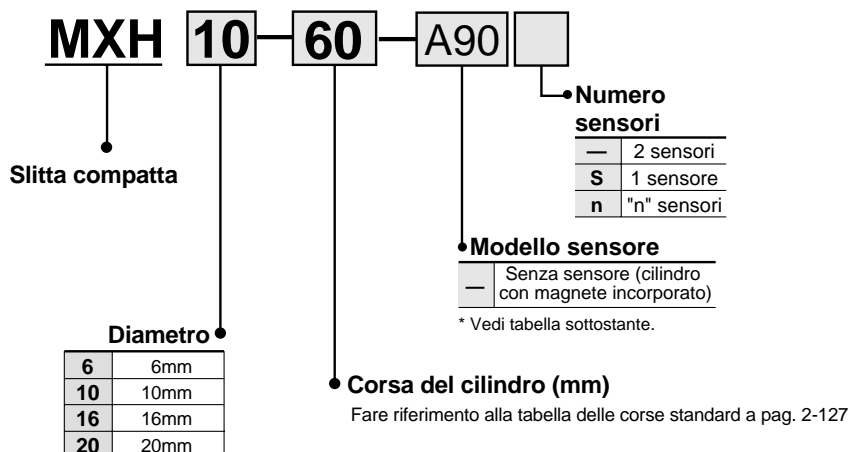

Sensori magnetici

| Tipo | Funzione speciale | Connessione elettrica | LED | Uscita | Tensione di carico | | | Modello sensore | | Lunghezza del conduttore (m)* | | | Carico applicabile | |
|--------------|---|-----------------------|-----|---------------------|--------------------|-----|-------|-----------------|----------|-------------------------------|-------|-------|--------------------|----------|
| | | | | | cc | ca | ≤100V | Direzione cavo | | 0,5 (-) | 3 (L) | 5 (Z) | | |
| | | | | | | | | Perpend. | In linea | | | | | |
| Reed | — | Grommet | No | 2 fili | 24V | 5V | ≤100V | A90V | A90 | ● | ● | — | Circuiti *IC | Relè PLC |
| | | | | | | 12V | | A93V | A93 | ● | ● | — | | |
| Reed | — | Grommet | Si | 3 fili (NPN equiv.) | — | 5V | — | A96V | A96 | ● | ● | — | Circuiti *IC | — |
| | | | | | | — | — | — | — | — | — | | | |
| Stato solido | — | Grommet | Si | 3 fili (NPN) | 24V | 12V | — | M9NV | M9N | ● | ● | — | — | Relè PLC |
| | | | | 3 fili (PNP) | | | | M9PV | M9P | ● | ● | — | | |
| | | | | 2 fili | | | | M9BV | M9B | ● | ● | — | | |
| | Indicazione diagnostica (indicatore bicolore) | | | 3 fili (NPN) | | | | M9NWV | M9NW | ● | ● | ○ | | |
| | 3 fili (PNP) | | | M9PWV | | | | M9PW | ● | ● | ○ | | | |
| | 2 fili | | | M9BWV | | | | M9BW | ● | ● | ○ | | | |

* Indicazioni di lunghezza del cavo
 0,5m Nil (Esempio) A93
 3m L (Esempio) A93L
 5m Z (Esempio) M9NWZ

* I sensori allo stato solido contrassegnati da "○" sono prodotti su ordinazione

* IC = integrati

Slitta Compatta Serie **MXH**



Dati tecnici

1MPa: 10bar

| | | | | |
|---|--|----------------------|-----------|----------------------|
| Diametro (mm) | 6 | 10 | 16 | 20 |
| Larghezza della guida (mm) | 5 | 7 | 9 | 12 |
| Fluido | Aria | | | |
| Funzionamento | Doppio effetto | | | |
| Attacchi | M5 | | | |
| Minima pressione di esercizio | 0.12MPa (1.2bar) | 0.06MPa (0.61bar) | | 0.05MPa (0.51bar) |
| Massima pressione di esercizio | 0.7MPa (7.1bar) | | | |
| Pressione di prova | 1.05MPa (10.7bar) | | | |
| Temperatura di esercizio | Senza sensore magnetico: -10 a 70°C (senza gelare) Con sensore magnetico: -10 a 60°C (senza gelare) | | | |
| Velocità | 50÷500mm/s | | | |
| Energia cinetica ammissibile J (kgf·cm) | 0.0125(0.127) | 0.025(0.25) | 0.05(0.5) | 0.1(1.0) |
| Lubrificazione | Non richiesta | | | |
| Ammortizzo | Paracolpi elastici su entrambi i lati | | | |
| Tolleranza sulla corsa | +1.0 0 | | | |
| Sensori magnetici (opzionali) | Sensore Reed D-A9□ Sensore allo stato solido D-M9□ | | | |

Corse standard

| Diametro interno (mm) | Corse standard (mm) |
|-----------------------|-----------------------------------|
| 6, 10, 16, 20 | 5, 10, 15, 20, 25, 30, 40, 50, 60 |

Forza teorica

(N)

| Diametro interno (mm) | Ø dello stelo (mm) | Direzione | Area pistone (mm ²) | Pressione di esercizio MPa | | |
|-----------------------|--------------------|-----------|---------------------------------|----------------------------|------|------|
| | | | | 0,3 | 0,5 | 0,7 |
| 6 | 3 | OUT | 28,3 | 8,49 | 14,2 | 19,8 |
| | | IN | 21,2 | 6,36 | 10,6 | 14,8 |
| 10 | 4 | OUT | 78,5 | 23,6 | 39,3 | 55,0 |
| | | IN | 66,0 | 19,8 | 33,0 | 46,2 |
| 16 | 6 | OUT | 201 | 60,3 | 101 | 141 |
| | | IN | 172 | 51,6 | 86,0 | 121 |
| 20 | 8 | OUT | 314 | 94,2 | 157 | 220 |
| | | IN | 264 | 79,2 | 132 | 185 |

Corse minima per il montaggio dei sensori magnetici

(mm)

| Numero di sensori magnetici montati | Modelli applicabili | | |
|-------------------------------------|---------------------|-----------------|-------------------|
| | D-A9□ D-A9□V | D-M9□ D-M9□V | D-M9□W D-M9□WV |
| 1 | 5 | 5 | 5 |
| 2 | 10 | 5 | 10 |

Peso

(g)

| Modello | Corse (mm) | | | | | | | | |
|--------------|------------|-----|-----|-----|-----|-----|-----|-----|-----|
| | 5 | 10 | 15 | 20 | 25 | 30 | 40 | 50 | 60 |
| MXH6 | 62 | 67 | 76 | 81 | 91 | 96 | 111 | 125 | 140 |
| MXH10 | 117 | 125 | 140 | 148 | 162 | 170 | 192 | 215 | 238 |
| MXH16 | 216 | 227 | 247 | 258 | 279 | 290 | 323 | 353 | 386 |
| MXH20 | 437 | 455 | 486 | 505 | 542 | 560 | 597 | 656 | 700 |

Serie MXH

Scostamento della tavola

Scostamento della tavola dovuto al momento verticale

Scostamento della tavola (freccia) quando un carico agisce sulla sezione contrassegnata dalla freccia a corsa totale

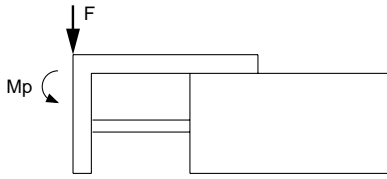

MXH6

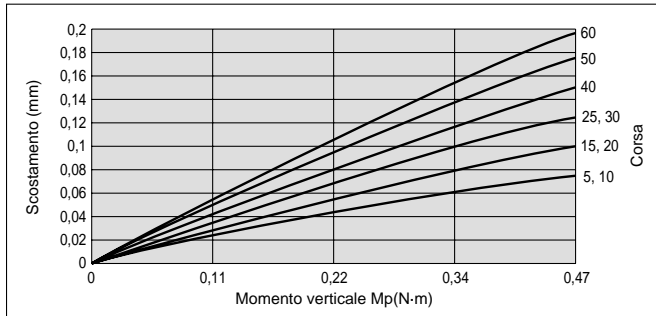

MXH10

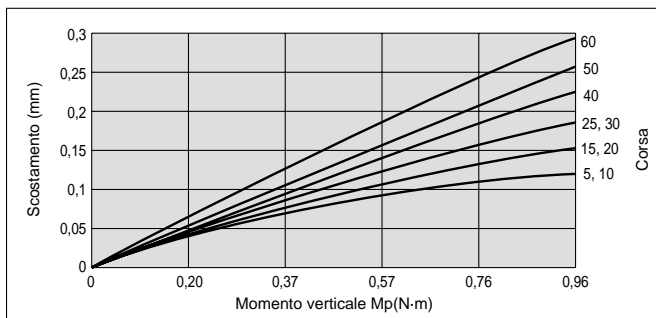

MXH16

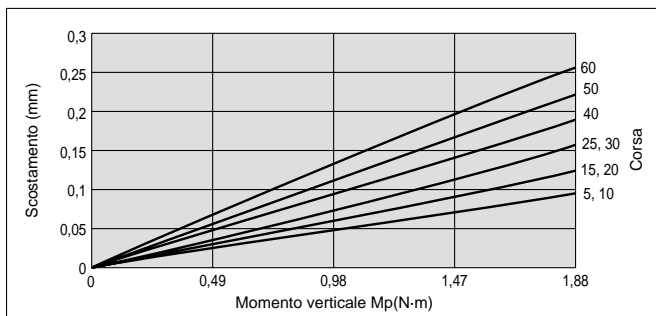

MXH20

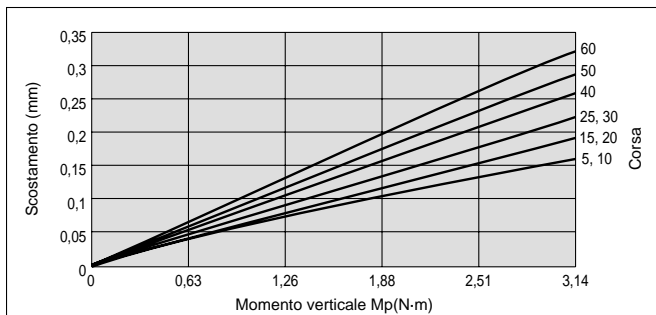

Scostamento della tavola dovuto al momento orizzontale

Scostamento della tavola (freccia) quando un carico agisce sulla sezione contrassegnata dalla freccia a corsa totale

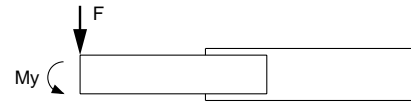

MXH6

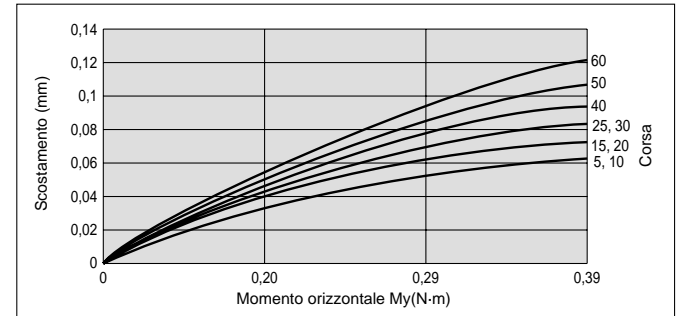

MXH10

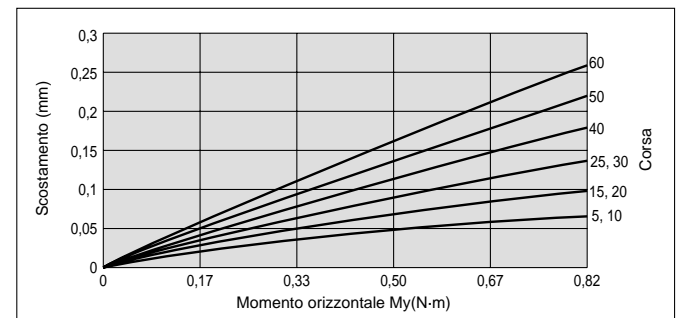

MXH16

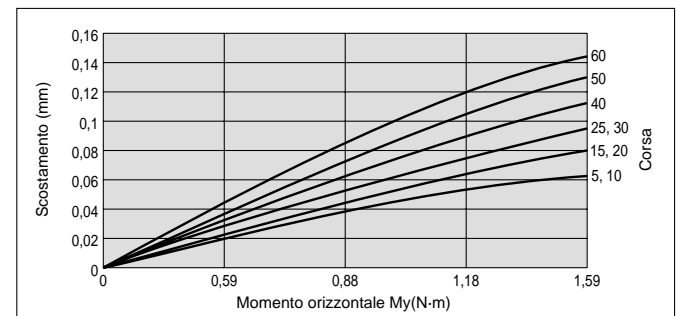

MXH20

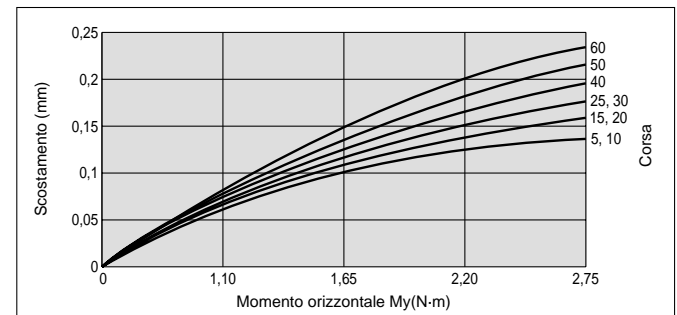

⚠️ Precauzioni

- La selezione del diametro non si può fare solo con i grafici sopraindicati. Per la selezione del diametro impiegare il metodo di selezione del modello illustrato a pagina 2-130 e 2-131
- Lo scostamento può aumentare dopo l'azione di un impatto. Quando la tavola è soggetta ad un impatto, si può verificare la distorsione permanente dell'unità di guida.

Precisione della tavola

| Parallelismo di scorrimento | Corsa (st) | |
|-----------------------------|------------|--------|
| | 5÷30 | 40÷60 |
| | ≤0.05mm | ≤0.1mm |

| Modello | Momenti ammissibili (N-m) | | |
|--------------|---------------------------|---------------------|------------------------|
| | Momento verticale | Momento orizzontale | Momento torcente M_r |
| | M_p | M_y | 0.59 |
| MXH6 | 0.47 | 0.39 | 1.37 |
| MXH10 | 0.96 | 0.82 | 2.75 |
| MXH16 | 1.88 | 1.59 | 5.49 |
| MXH20 | 3.14 | 2.75 | |

Scostamento della tavola dovuto al momento torcente

Scostamento della tavola (su A) quando un carico agisce sulla sezione F contrassegnata dalla freccia a corsa totale

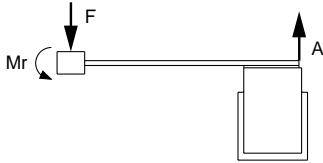

MXH6

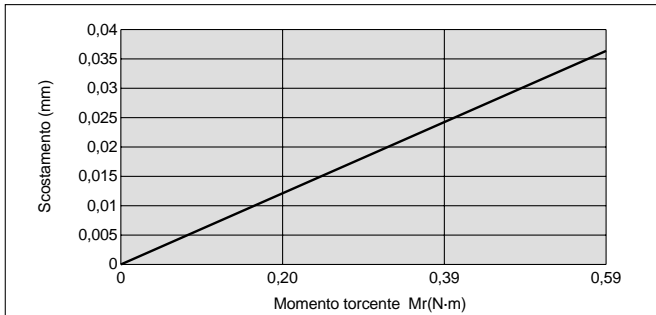

MXH10

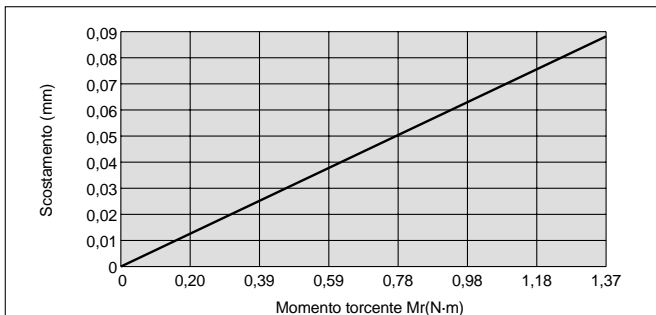

MXH16

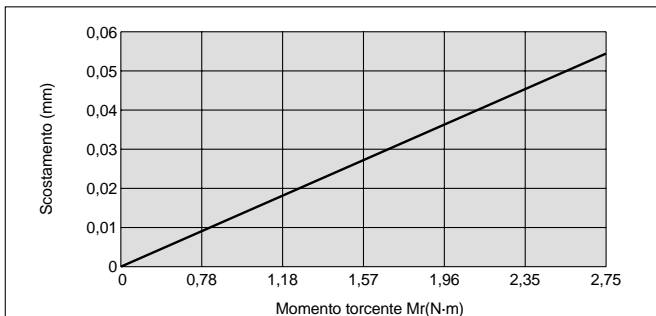

MXH20

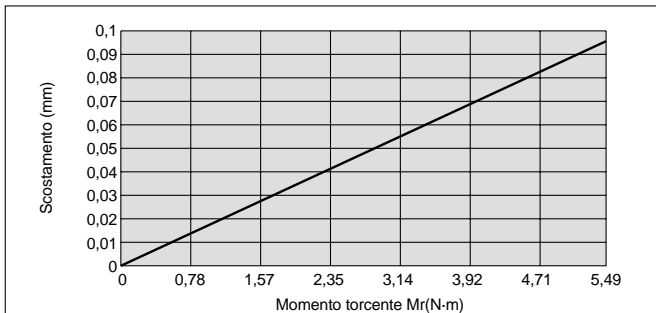

Serie MXH

Metodo di selezione del modello

⚠ Precauzioni È necessario verificare separatamente la forza teorica. Vedi la relativa tabella a pagina 2-129

Condizioni per la selezione: Determinare le condizioni per la selezione in ordine, cominciando dalla riga superiore della tabella e scegliendo uno dei grafici di selezione.

| Posizione di montaggio | Verticale | | | Orizzontale | | | | | | | | |
|-----------------------------|------------|------------|------------|-------------|-----|-----|------------|-----|-----|------------|-----|-----|
| | | | | | | | | | | | | |
| Velocità massima mm/s | fino a 100 | fino a 300 | fino a 500 | fino a 100 | | | fino a 300 | | | fino a 500 | | |
| Eccentricità del carico εmm | - | | | 50 | 100 | 200 | 50 | 100 | 200 | 50 | 100 | 200 |
| Grafico di selezione | 1 | 2 | 3 | 4 | 5 | 6 | 7 | 8 | 9 | 10 | 11 | 12 |

* L: Scostamento (distanza tra l'asse del cilindro e baricentro del carico)
La direzione L può anche essere in diagonale (vedi disegno a destra)

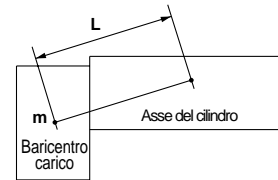

Grafici di selezione da 1 a 3 (Montaggio verticale)

Grafico 1 Velocità massima ≤100 (mm/s)



Grafico 3 Velocità massima ≤500 (mm/s)



Grafico 2 Velocità massima ≤300 (mm/s)

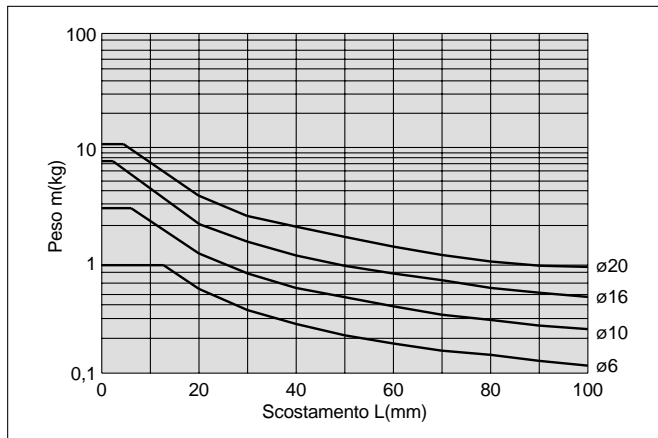

Grafici di selezione da 4 a 12 (Montaggio orizzontale)

Velocità massima $\leq 100\text{mm/s}$

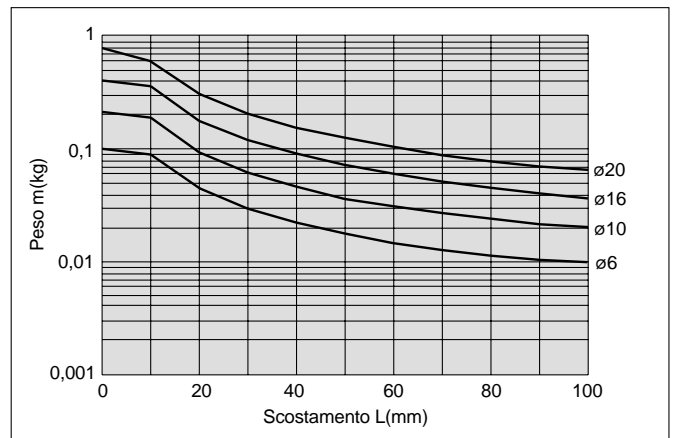
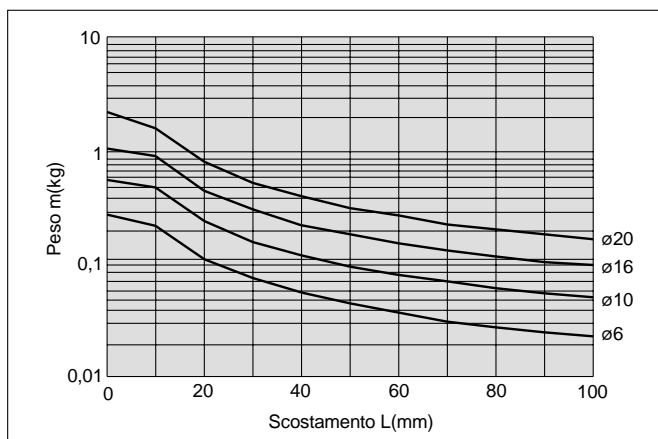
Grafico 4 Eccentricità di carico 50mm

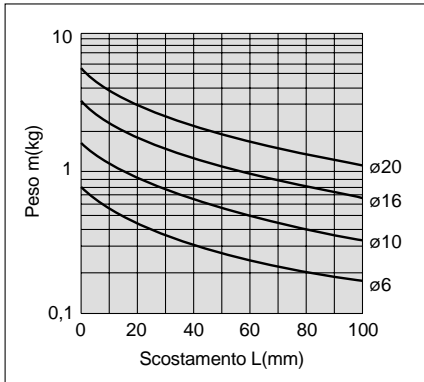

Velocità massima $\leq 300\text{mm/s}$

Grafico 7 Eccentricità di carico 50mm

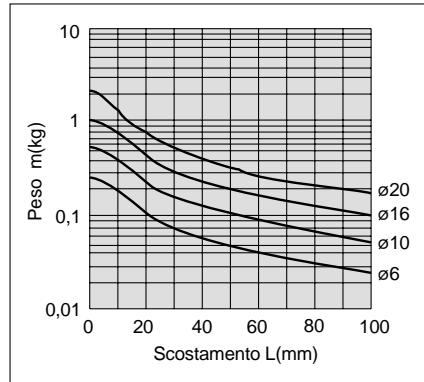

Velocità massima $\leq 500\text{mm/s}$

Grafico 10 Eccentricità di carico 50mm



Grafico 5 Eccentricità di carico 100mm



Grafico 8 Eccentricità di carico 100mm

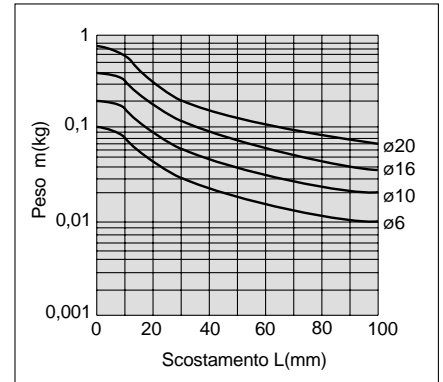

Grafico 11 Eccentricità di carico 100mm

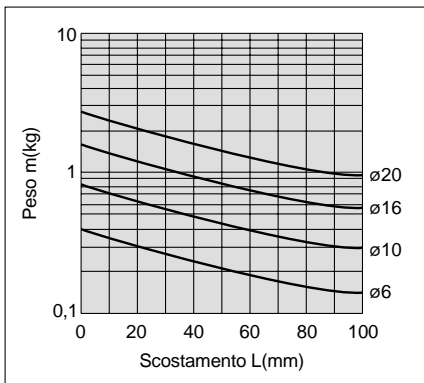

Grafico 6 Eccentricità di carico 200mm

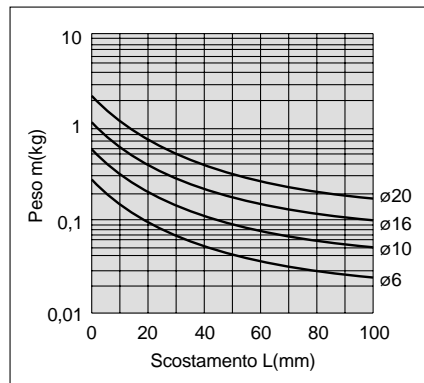

Grafico 9 Eccentricità di carico 200mm

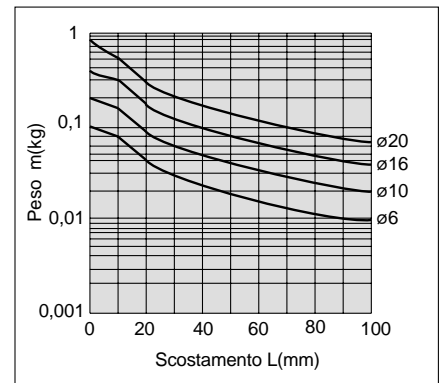

Grafico 12 Eccentricità di carico 200mm

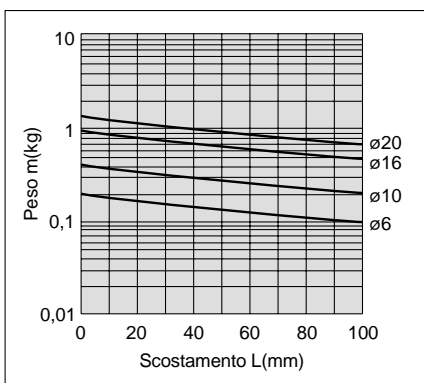

Esempi di selezione

① Condizioni di selezione

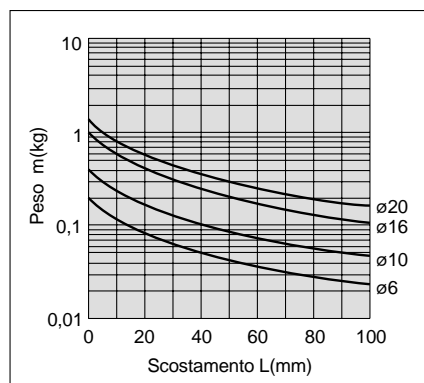
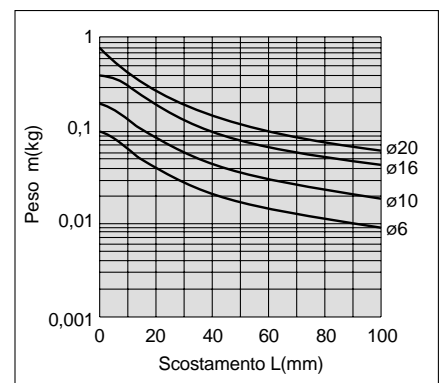
{ Montaggio: verticale
 Velocità massima: 500mm/s
 Scostamento: 40mm
 Peso del carico: 0,1kg

② Condizioni di selezione

{ Montaggio: orizzontale
 Velocità massima: 500mm/s
 Eccentricità del carico: 50mm
 Scostamento: 30mm
 Peso del carico: 0,1kg

Vedi il grafico 3 basato su un montaggio verticale e una velocità di 500mm/s.

Nel grafico 3, trovare l'intersezione tra uno scostamento di 40mm e un peso del carico di 0,1kg il cui risultato è la determinazione di un ø20.

Vedi il grafico 10 basato su un montaggio orizzontale, una velocità di 500 e un'eccentricità del carico di 50mm.

Nel grafico 10, trovare l'intersezione tra uno scostamento di 30mm e un peso del carico di 0,1kg il cui risultato è la determinazione di un ø16.

Serie MXH

Costruzione

MXH6 (ø6)

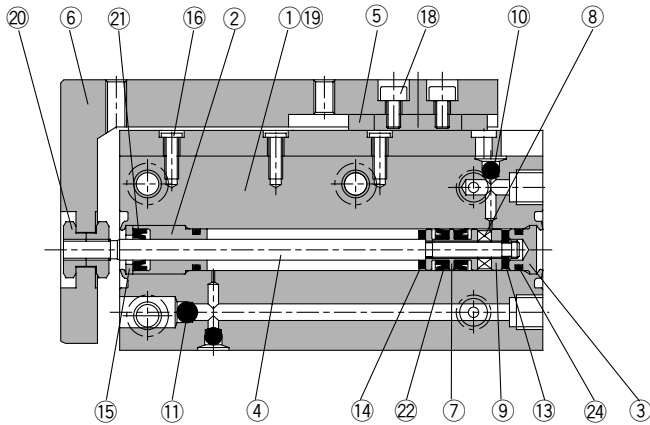

MXH10 (ø10)

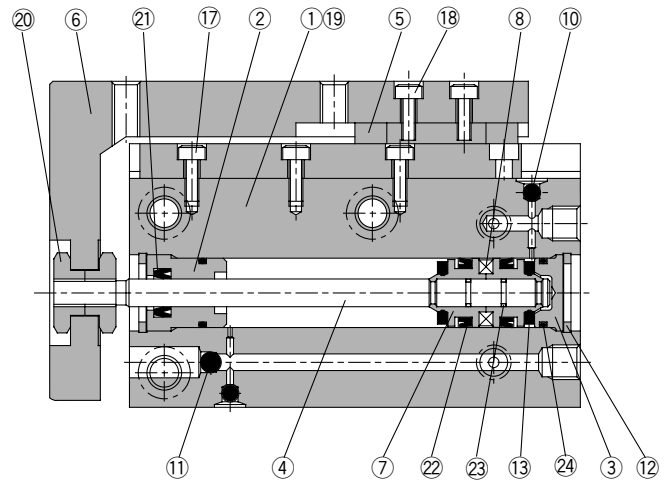

MXH16, 20 (ø16, ø20)

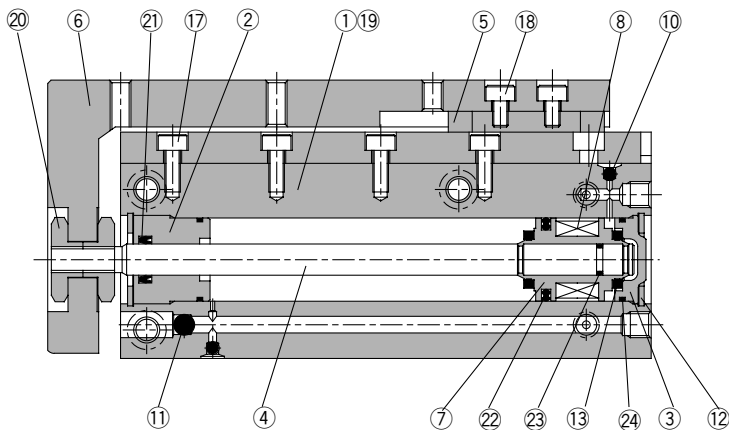

Componenti

| N. | Descrizione | Materiale | Nota |
|----|--------------------|--|-----------------------------------|
| 1 | Canna | Lega di alluminio | Anodizzato duro |
| 2 | Testata anteriore | Ottone | ø6, ø10 Nichelato |
| 3 | Testata posteriore | Ottone | ø16, ø20 cromato bianco |
| 4 | Stelo | Lega di alluminio | |
| 5 | Guida lineare | Acciaio inossidabile | Anodizzato a revestimento pesante |
| 6 | Tavola | — | — |
| 7 | Pistone | Ottone | ø6, ø10 |
| | | Lega di alluminio | ø16, ø20 |
| 8 | Magnete | Materiale magnetico | ø6, ø10 Nichelato |
| | | Gomma sintetica | ø16, ø20 |
| 9 | Supp. magn. | Ottone | ø6 |
| 10 | Sfera d'acciaio A | Acciaio ad alto tenore di carbonio con cromo | |
| 11 | Sfera d'acciaio B | Acciaio ad alto tenore di carbonio con cromo | |

Componenti

| N. | Descrizione | Materiale | Nota |
|----|---------------------------|---------------------------------|-------------------------|
| 12 | Seeger | Acciaio da utensili al carbonio | ø10, ø16, ø20 |
| 13 | Paracolpi | Uretano | |
| 14 | Paracolpi | Uretano | |
| 15 | Ritenz. guarnizione | Acciaio inossidabile | ø6 |
| 16 | Vite | Acciaio al carbonio | ø6 zincato nero |
| 17 | Vite ad esagono incassato | Acciaio cromo molibdeno | ø10, ø16, ø20 nichelato |
| 18 | Vite ad esagono incassato | Acciaio cromo molibdeno | Nichelato |
| 19 | Tappo a esagono incassato | Acciaio cromo molibdeno | Nichelato |
| 20 | Dado | Ottone | Nichelato |
| 21 | Guarnizione dello stelo | NBR | |
| 22 | Guarnizione del pistone | NBR | |
| 23 | Guarnizione | NBR | ø10, ø16, ø20 |
| 24 | Guarnizione | NBR | |

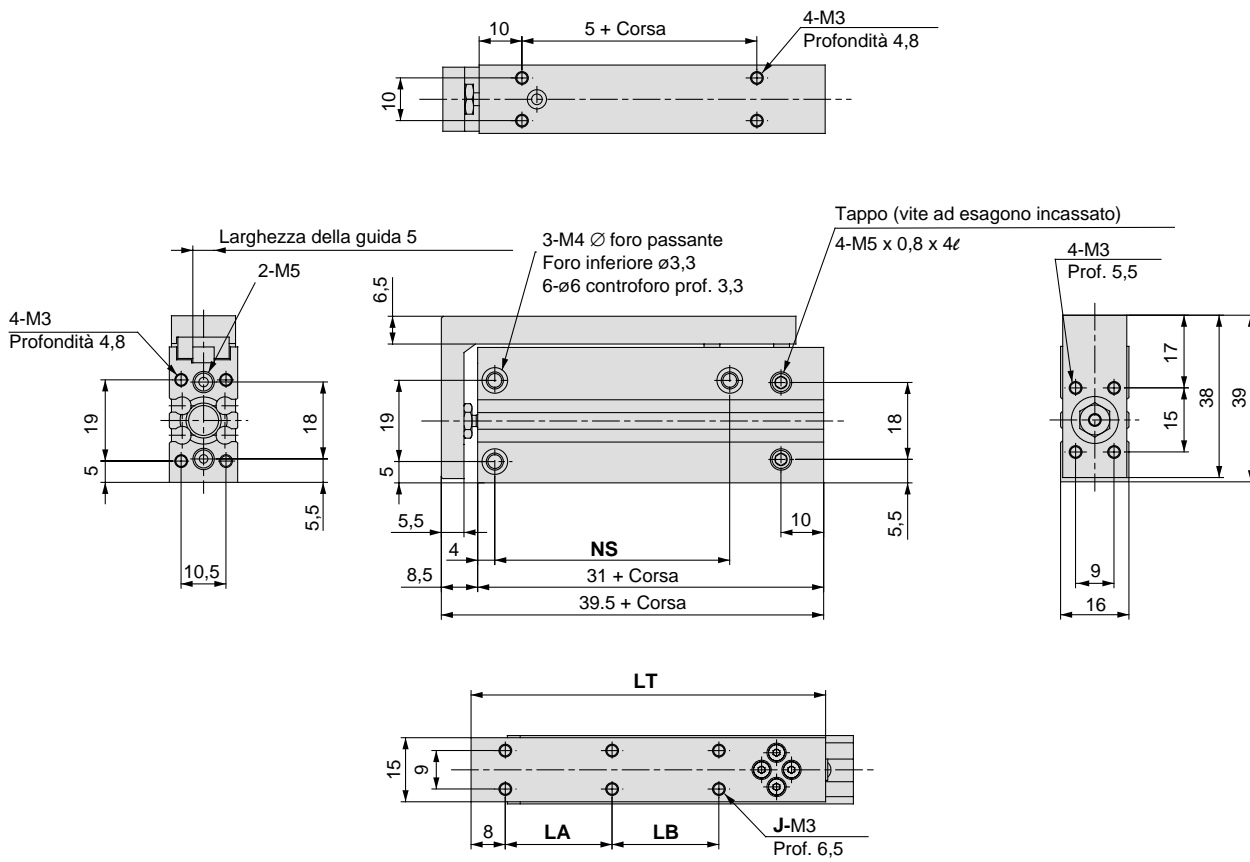

| Corsa(mm) | J | LA | LB | LT | NS |
|-----------|---|----|----|----|----|
| 5 | 4 | 10 | — | 42 | 14 |
| 10 | 4 | 10 | — | 42 | 14 |
| 15 | 4 | 20 | — | 52 | 24 |
| 20 | 4 | 20 | — | 52 | 24 |
| 25 | 4 | 30 | — | 62 | 30 |
| 30 | 4 | 30 | — | 62 | 30 |
| 40 | 6 | 20 | 20 | 72 | 45 |
| 50 | 6 | 25 | 25 | 82 | 55 |
| 60 | 6 | 30 | 30 | 92 | 60 |

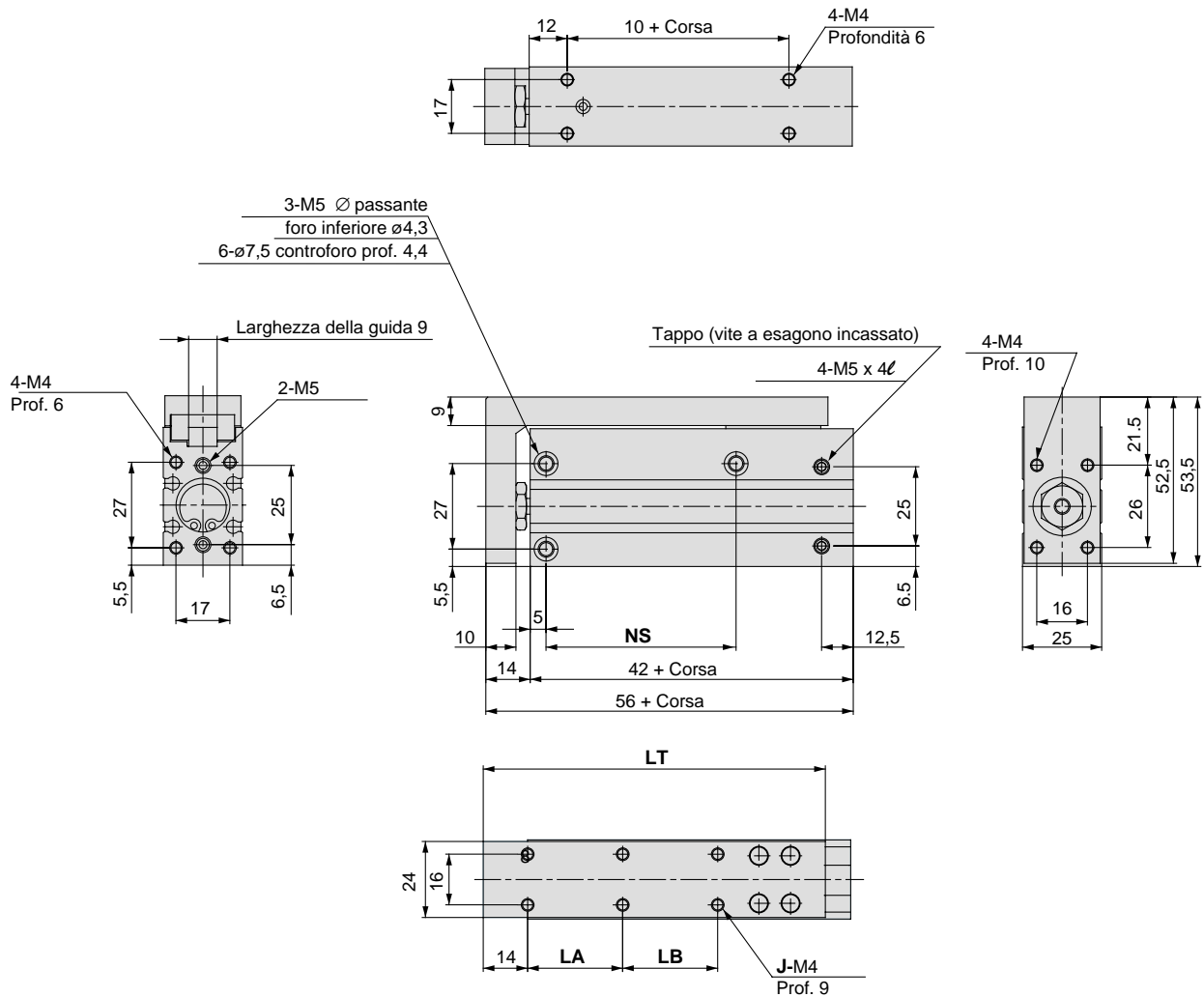

| Corsa (mm) | J | LA | LB | LT | NS |
|------------|---|----|----|-----|----|
| 5 | 4 | 10 | — | 58 | 20 |
| 10 | 4 | 10 | — | 58 | 20 |
| 15 | 4 | 20 | — | 68 | 30 |
| 20 | 4 | 20 | — | 68 | 30 |
| 25 | 4 | 30 | — | 78 | 40 |
| 30 | 4 | 30 | — | 78 | 40 |
| 40 | 6 | 20 | 20 | 88 | 50 |
| 50 | 6 | 25 | 25 | 98 | 60 |
| 60 | 6 | 30 | 30 | 108 | 60 |

Serie MXH

Dimensioni/ø20

(mm)

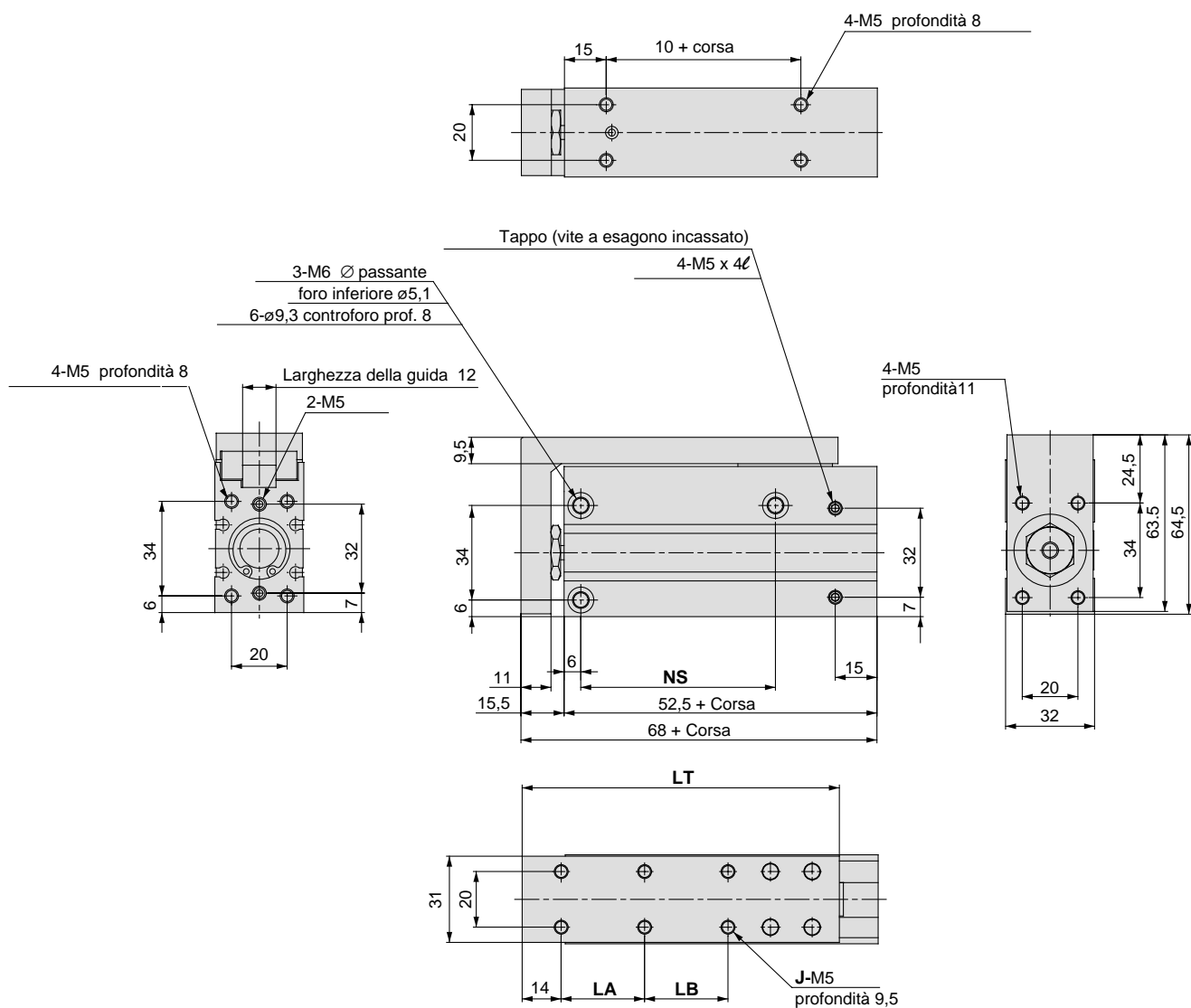

| Corsa (mm) | J | LA | LB | LT | NS |
|------------|---|----|----|-----|----|
| 5 | 4 | 10 | — | 64 | 20 |
| 10 | 4 | 10 | — | 64 | 20 |
| 15 | 4 | 20 | — | 74 | 25 |
| 20 | 4 | 20 | — | 74 | 25 |
| 25 | 4 | 30 | — | 84 | 40 |
| 30 | 4 | 30 | — | 84 | 40 |
| 40 | 6 | 20 | 20 | 94 | 50 |
| 50 | 6 | 25 | 25 | 104 | 70 |
| 60 | 6 | 30 | 30 | 114 | 70 |

Serie MXH

Specifiche dei sensori magnetici

Sensori magnetici/Posizione corretta di montaggio per il rilevamento di fine corsa

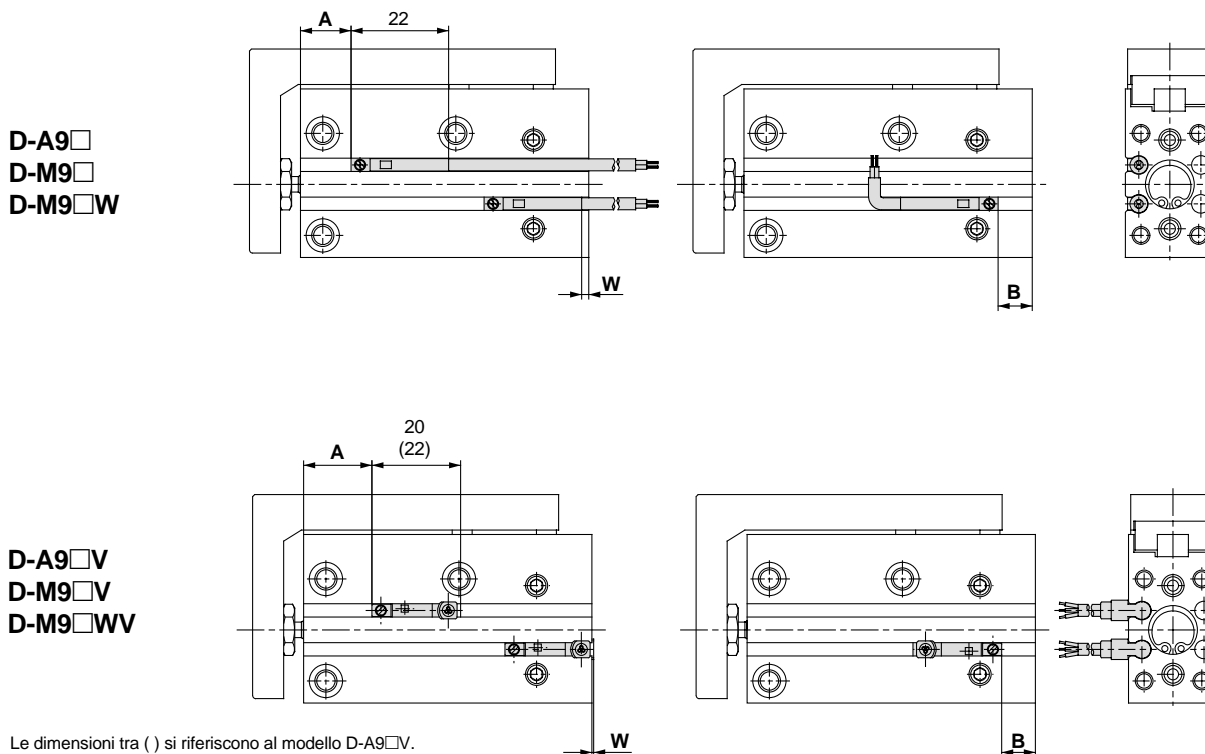

Tipo doppio effetto

(mm)

| Diametro (mm) | D-A9□, D-A9□V | | | D-M9□W, D-M9□ | | | D-M9□WV, D-M9□V | | |
|------------------|---------------|------|------|---------------|------|-------|-----------------|------|-------|
| | A | W | B | A | W | B | A | W | B |
| 6 | 12,5 | 3,5 | 2,0 | 16,5 | 7,5 | -2,5 | 16,5 | 5,5 | -2,5 |
| 10 | 11,0 | -2,0 | -3,5 | 15,0 | 2,0 | -7,5 | 15,0 | 0 | -7,5 |
| 16 | 18,0 | -2,0 | -4,0 | 22,0 | 2,0 | -8,0 | 22,0 | 0 | -8,0 |
| 20 | 26,0 | -4,5 | -6,5 | 30,0 | -0,5 | -10,5 | 30,0 | -2,5 | -10,5 |

Nota 1) Le dimensioni negative della tabella si riferiscono a montaggi che non superano il corpo del cilindro.

Nota 2) In caso di corse da 5 e 10mm, può verificarsi che un sensore non si posizioni in OFF o che 2 sensori si posizionino contemporaneamente su ON a causa del campo di funzionamento.

Tarare i sensori da 1 a 4 mm al di sotto dei valori riportati nella tabella.

Serie MXH

Montaggio dei sensori magnetici

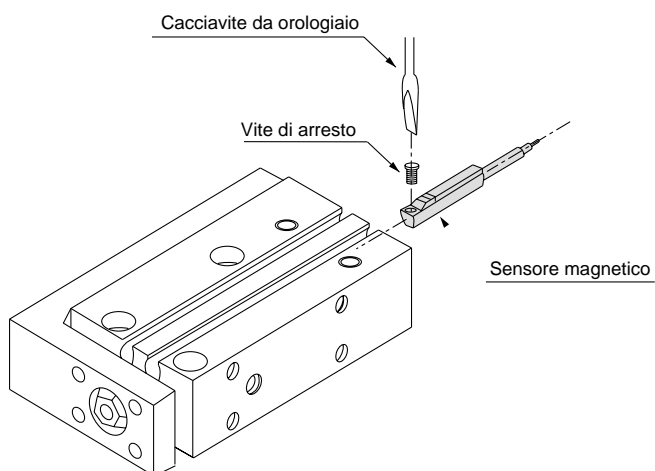

⚠ Precauzioni

Utensile per il montaggio del sensore magnetico

- Per stringere la vite di arresto del sensore magnetico (in dotazione con il sensore) impiegare un cacciavite di precisione di dimensione da 5-6mm.

Coppia di serraggio

- Stringere con una coppia da 0,10 a 0,20N·m.

Nota) Quando si impiegano gli attacchi laterali, non è possibile montare sensori magnetici di tipo D-F9 sul lato su cui si collega pneumaticamente.

Posizioni della scanalatura del sensore magnetico

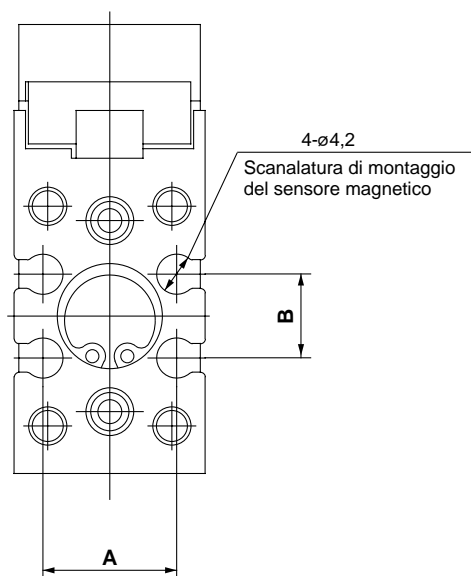

| Diametro (mm) | (mm) | |
|---------------|------|------|
| | A | B |
| 6 | 10 | 6,9 |
| 10 | 14 | 8,8 |
| 16 | 19 | 13,7 |
| 20 | 26 | 17,1 |



Serie MXH Slitta compatta/Precauzioni 1

Leggere attentamente prima di utilizzare il prodotto

Montaggio dei sensori

Montaggio posizione ravvicinata

⚠ Precauzione

① Nelle slitte compatte con sensori magnetici di tipo D-A9□ o D-M9□, vi è la possibilità che possano funzionare in modo anomalo se la distanza di montaggio è inferiore rispetto alle dimensioni riportate in tabella.

Tabella1 (mm)

| Ø (mm) | d | L |
|--------|----|----|
| MXH6 | 5 | 21 |
| MXH10 | 5 | 25 |
| MXH16 | 10 | 35 |
| MXH20 | 15 | 47 |

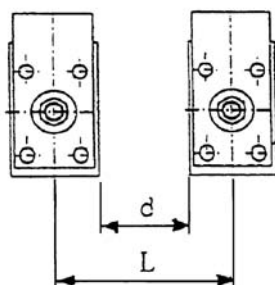

Precauzioni per il funzionamento

⚠ Precauzione

- ① Prestare particolare attenzione a non interferire nel campo di funzionamento del cursore con parti del corpo quali mani o dita. Vi è la possibilità di lesioni a causa della forte spinta del cilindro in uscita.
- ② Utilizzare i componenti nei campi di massima massa movimentabile e di momenti ammissibili.
- ③ Applicare il carico lungo l'asse del componente.
- ④ Utilizzare un regolatore di velocità tarato a $a \leq 500\text{m/s}$.

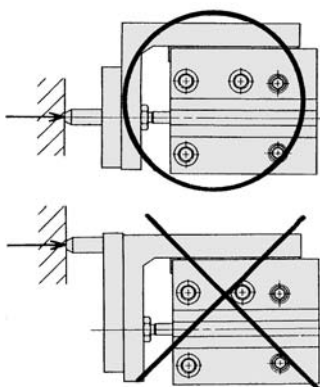

- ④ Assicurarsi di inserire un controllo della velocità e di regolare la velocità a 500 mm/s o meno.

Direzione di funzionamento

⚠ Precauzione

① La slitta compatta può essere collegata da 3 diverse direzioni. Verificare con la posizione degli attacchi e la direzione di funzionamento.

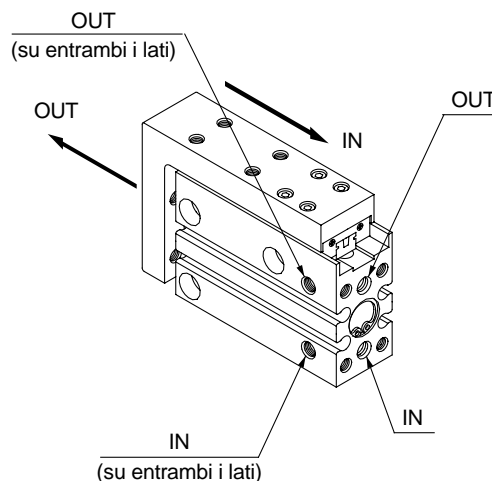

Gioco in direzione della corsa

⚠ Precauzione

• Poiché la connessione tra lo stelo e la piastra è flottante/snodato, vi è la possibilità di 0.15mm di gioco nella direzione della corsa.

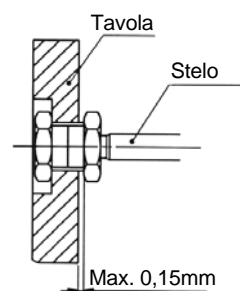

Connessione tra stelo e piastra



Serie MXH Slitta compatta/Precauzioni 2

Leggere attentamente prima di utilizzare il prodotto

Montaggio

⚠ Precauzione

① Serrare le viti di montaggio nei limiti consentiti.

Montaggio slitta compatta

4 direzioni di montaggio. Selezionare la direzione di montaggio più idonea in relazione all'applicazione ecc.

Montaggio laterale (fori passanti)

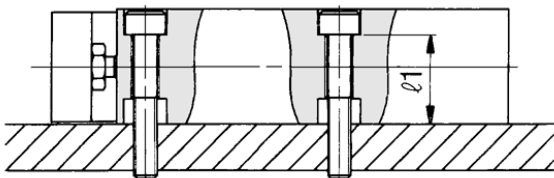

| Modello | Vite di fissaggio | Max coppia di serraggio Nm | ℓ_1 |
|--------------|-------------------|----------------------------|----------|
| MXH6 | M3 | 1,1 {11} | 12,7 |
| MXH10 | M4 | 2,5 {25} | 15,6 |
| MXH16 | M4 | 2,5 {25} | 20,6 |
| MXH20 | M5 | 5,1 {52} | 24,0 |

Montaggio laterale (fori filettati)

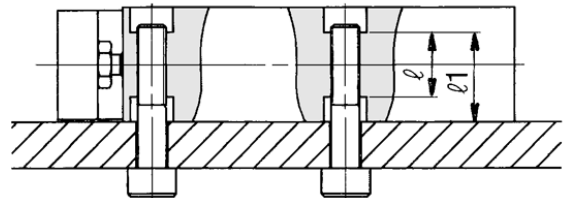

| Modello | Bulloni | Max coppia di serraggio Nm | ℓ_1 | ℓ |
|--------------|---------|----------------------------|----------|--------|
| MXH6 | M4 | 2,5 {25} | 12,7 | 9,4 |
| MXH10 | M5 | 5,1 {52} | 15,6 | 11,2 |
| MXH16 | M5 | 5,1 {52} | 20,6 | 16,2 |
| MXH20 | M6 | 8,1 {83} | 24,0 | 16,0 |

Montaggio verticale (fori filettati)

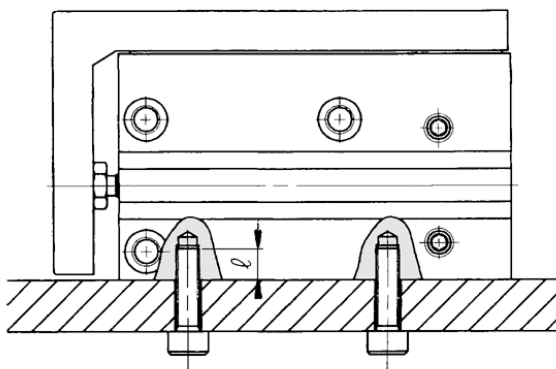

| Modello | Vite di fissaggio | Max coppia di serraggio | ℓ |
|--------------|-------------------|-------------------------|--------|
| MXH6 | M3 | 1,1 {11} | 4,8 |
| MXH10 | M4 | 2,5 {25} | 6 |
| MXH16 | M4 | 2,5 {25} | 6 |
| MXH20 | M5 | 5,1 {52} | 8 |

Montaggio assiale (fori filettati)

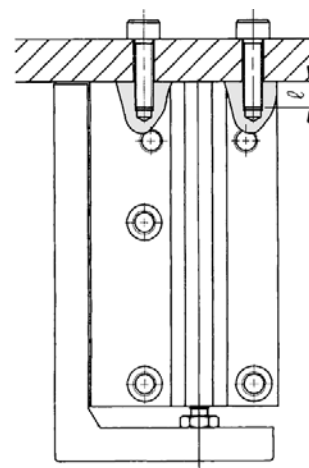

| Modello | Vite di fissaggio | Max coppia di serraggio | ℓ |
|--------------|-------------------|-------------------------|--------|
| MXH6 | M3 | 1,1 {11} | 4,8 |
| MXH10 | M4 | 2,5 {25} | 6 |
| MXH16 | M4 | 2,5 {25} | 6 |
| MXH20 | M5 | 5,1 {52} | 8 |



Serie MXH Slitta compatta/Precauzioni 3

Leggere attentamente prima di utilizzare il prodotto

Montaggio

⚠ Precauzione

- ① Quando si monta una slitta compatta, stringere bene le viti con un momento della forza il cui valore rientri nei limiti della gamma.

Montaggio del pezzo in lavorazione

2 direzioni di montaggio.

Montaggio frontale

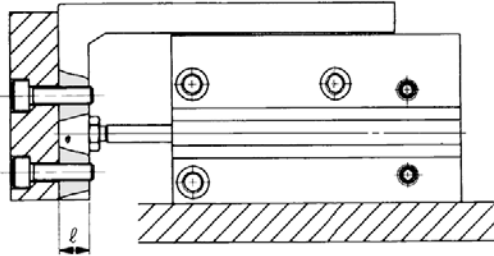

Montaggio dall'alto

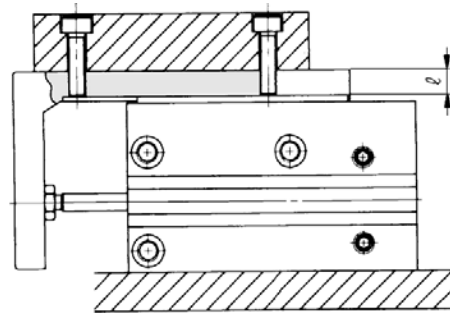

| Modello | Vite di fissaggio | Max coppia di serraggio Nm | ℓ |
|--------------|-------------------|----------------------------|-----|
| MXH6 | M3 | 1,1 {11} | 5,5 |
| MXH10 | M4 | 2,5 {25} | 7,5 |
| MXH16 | M4 | 2,5 {25} | 10 |
| MXH20 | M5 | 5,1 {52} | 11 |

| Modello | Vite di fissaggio | Max coppia di serraggio Nm | ℓ |
|--------------|-------------------|----------------------------|-----|
| MXH6 | M3 | 1,1 {11} | 6,5 |
| MXH10 | M4 | 2,5 {25} | 8 |
| MXH16 | M4 | 2,5 {25} | 9 |
| MXH20 | M5 | 5,1 {52} | 9,5 |

Montaggio del pezzo in lavorazione

I pezzi in lavorazione possono essere montati da due diverse direzioni. Il carico può essere montato su due lati del componente.

- Prestare particolare attenzione a non applicare momenti eccessivi sulla piastra. Evitare impatti che potrebbero danneggiare la guida.
- Durante l'applicazione di adattatori sulla piastra, stringere le viti come indicato in figura.
- Graffi o scalfiture sullo stelo, possono causare malfunzionamenti o trafilamenti d'aria.

