

Pinza pneumatica ad apertura angolare

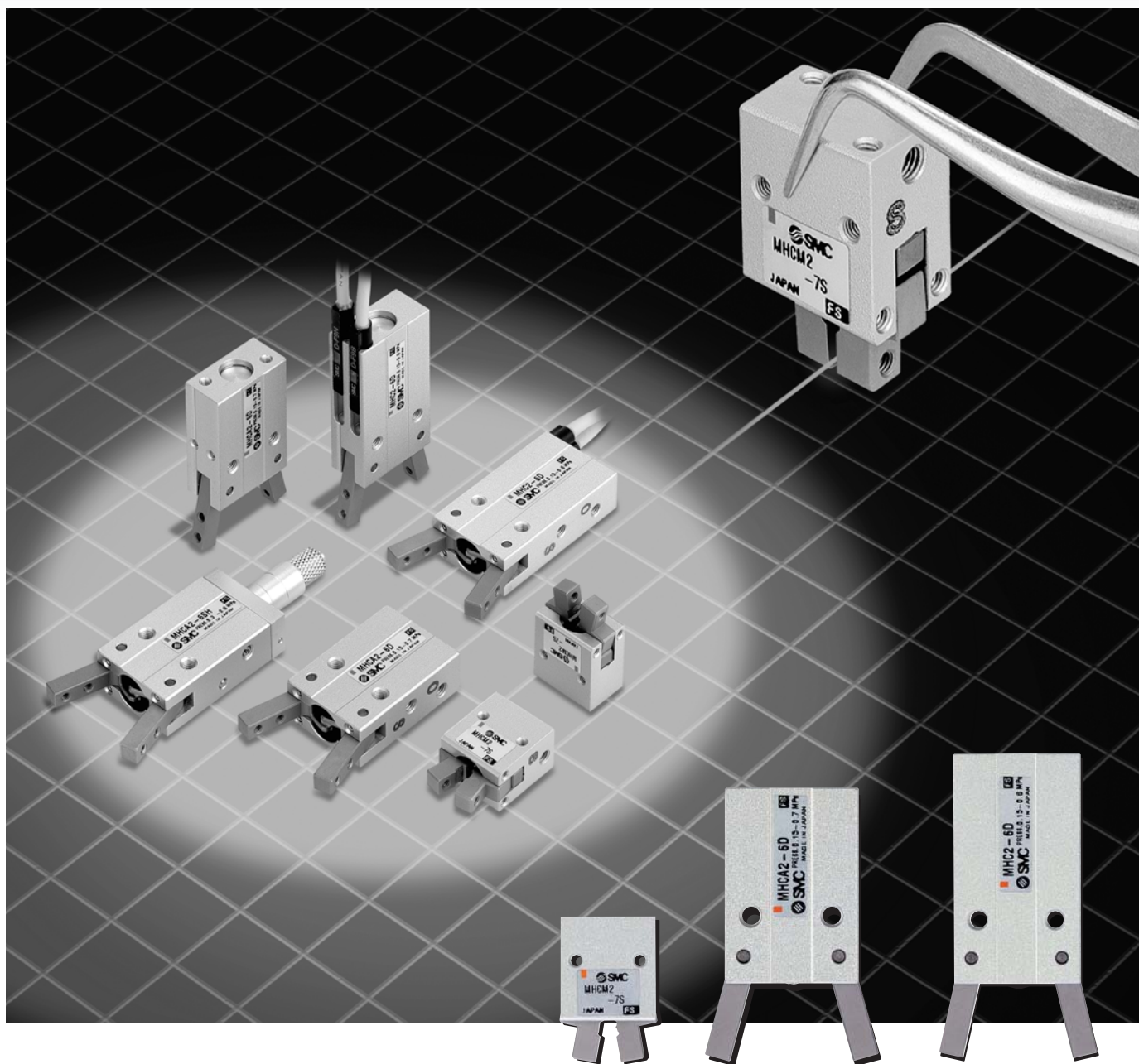

Pinza pneumatica ad apertura angolare **Serie MHC** disponibile ora con diametro 6.
Serie MHCM2 ulteriormente miniaturizzata

Serie MHC2/MHCA2/MHCM2

Pinza pneumatica ad apertura angolare

Serie MHC2/MHCA2/MHCM2

MHC2-6 □

Possibilità di installare un sensore.

48mm x 20mm x 10mm 22g

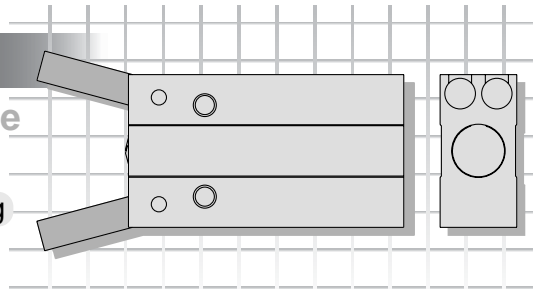

(Scala 1:1)

MHCA2-6 □

Corpo corto.

41mm x 20mm x 10mm 19g

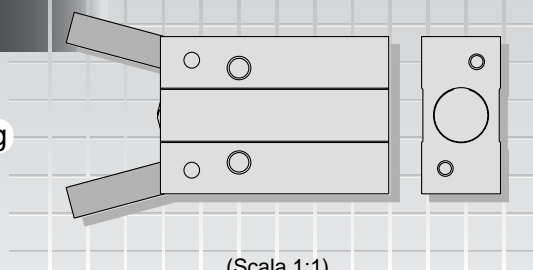

(Scala 1:1)

MHCM2-7S

Il modello più piccolo e leggero della serie MHC.

23mm x 15mm x 10mm 9.5g

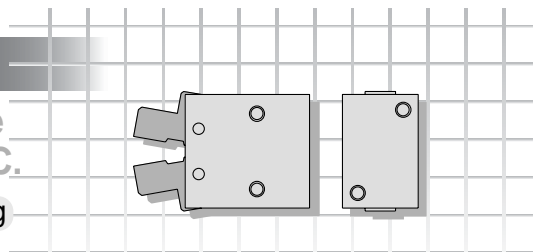

(Scala 1:1)

Tipi di corpo (solo per MHCA2-6)

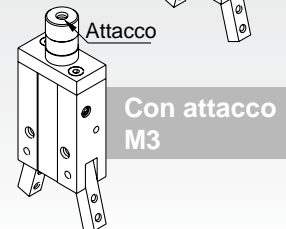
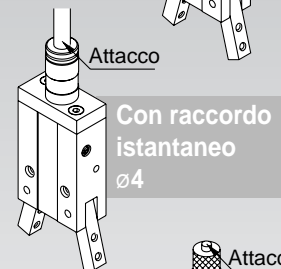
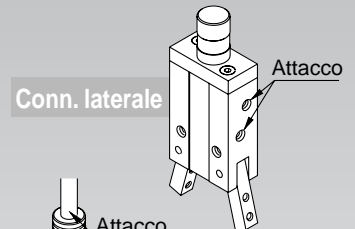

Varianti



Modello	MHC2-6 □	MHCA2-6 □	MHCM2-7S
Diametro cilindro	ø6	ø6	ø7
Effetto	Doppio effetto Semplice effetto (normalmente aperto)		Semplice effetto (normalmente aperto)
Angolo d'apertura/chiusura (entr. lati)	30° ÷ -10°		20° ÷ -7°
Momento di presa (a 0.5 MPa)	0.038N•m (doppio effetto) 0.024N•m (semplice effetto)		0.017N•m
Ripetibilità	±0.02mm		
Max. frequenza d'esercizio	180c.p.m		
Peso	22g <small>Nota)</small>	19g	9.5g
Sensore	Sensore allo stato solido (2-fili, 3-fili)	—	—
Tipi di corpo	—	Risalto di centraggio	—

Nota) Non comprende il peso del sensore.

Serie MHC2/MHCA2/MHCM2

Scelta del modello

Scelta del modello

Procedimento di selezione

Passo 1 Verificare la forza di presa

Passo 2 Conferma del momento di inerzia dell'accessorio

Passo 1 Conferma della forza di presa

Verifica condizioni

Calcolo della forza di presa necessaria

Scelta del modello in base al grafico della forza di presa

Esempio Peso del carico: **0.01kg**

Tipo di presa: esterna

Criteri di scelta del modello in base al peso del carico

- Benché esistano differenze che dipendono da fattori quali la forma e il coefficiente d'attrito tra gli accessori e i carichi, si consiglia di selezionare un modello (Nota 1) capace di fornire una forza di presa da 10 a 20 volte superiore rispetto al peso del carico.
 - Inoltre, in caso di forti accelerazioni o impatti, è necessario un margine maggiore di sicurezza.
- (Nota 1) Per maggiori informazioni, vedere spiegazione della scelta del modello.
- Esempio:** Se si desidera impostare la forza di presa a 10 volte il peso del carico.
 Forza di presa richiesta = $0.01\text{kg} \times 10 \times 9.8\text{m/s}^2$
 = Circa $\geq 0.98\text{N}$

MHC2-6D/MHCA2-6D

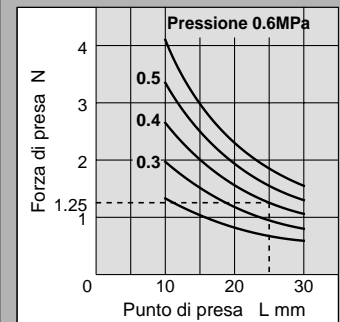

- Selezione del MHC2-6D. La forza di presa di 1.25N si ottiene dall'intersezione della distanza dal punto di presa $L = 25\text{mm}$ e una pressione di 0.4MPa.
- La forza di presa è 12.7 superiore rispetto al peso del carico, e soddisfa un valore di impostazione della forza di presa di 10 volte o più.

Lunghezza punto di presa: **25mm**

Pressione d'esercizio: **0.4MPa**

Illustrazione della scelta del modello

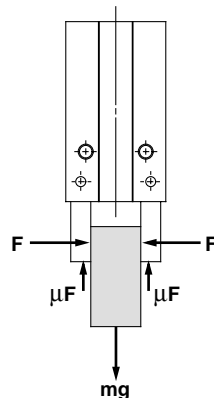

Forza di presa almeno da 10 a 20 volte il peso del carico

La forza di presa "da 10 a 20 volte superiore" rispetto al carico, raccomandata da SMC viene calcolata con un margine di sicurezza di $a = 4$, che evita che avvengano impatti durante il trasporto.

Quando $\mu = 0.2$	Quando $\mu = 0.1$
$F = \frac{mg}{2 \times 0.2} \times 4$	$F = \frac{mg}{2 \times 0.1} \times 4$
$= 10 \times mg$	$= 20 \times mg$

10 x peso del carico

20 x peso del carico

Quando si afferra un carico come si mostra nella figura sulla sinistra e con le seguenti definizioni,

F: Forza di presa (N)

μ : Coefficiente d'attrito tra accessori e carico

m: Massa del carico (kg)

g: Accelerazione gravitazionale (= 9.8m/s^2)

mg: Peso del carico (N)

le condizioni nella quali il carico non cade sono

$$2 \times \mu \times F > mg$$

Numero di dita

e pertanto

$$F > \frac{mg}{2 \times \mu}$$

Con "a" come margine di sicurezza, F si determina come segue:

$$F = \frac{mg}{2 \times \mu} \times a$$

(Nota) · Anche nei casi in cui il coefficiente d'attrito è superiore a $\mu = 0.2$, per ragioni di sicurezza, SMC raccomanda di selezionare una forza di presa che sia almeno da 10 a 20 volte il peso del carico.
 · È necessario prevedere un margine di sicurezza superiore per urti e accelerazioni forti, ecc.

Passo 1 Forza di presa effettiva: Serie MHC□2 Forza di presa esterna

●Forza di presa effettiva

I valori indicati nei grafici si riferiscono alla forza di presa espressa da entrambe le dita in contatto con il carico da movimentare.

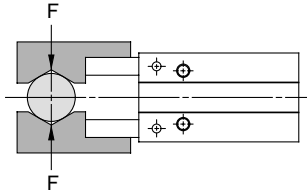

Presca esterna

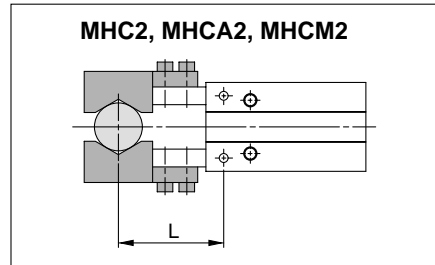

MHC2-6D/MHCA2-6D

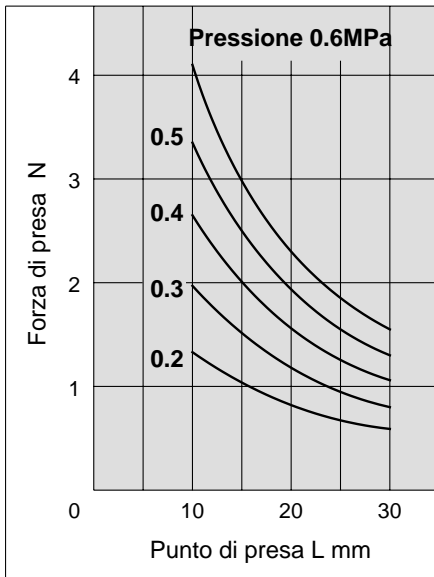

MHC2-6S/MHCA2-6S

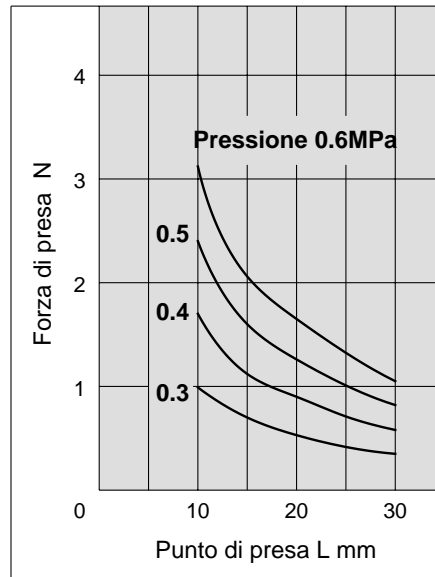

MHCM2-7S

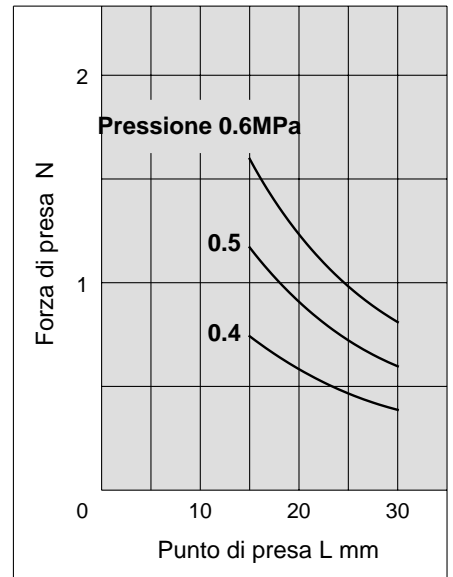

Serie MHC2/MHCA2/MHCM2

Passo Conferma del momento di inerzia dell'accessorio

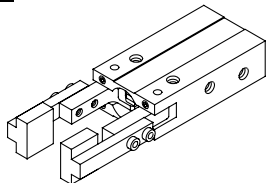

Verificare il momento d'inerzia dei due accessori.
Per esempio, calcolando il momento d'inerzia dell'accessorio della foto sulla destra, dividere in due parallelepipedi rettangolari, la parte A e la parte B.

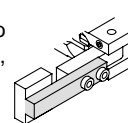

Parte A

Parte B

Procedimento	Formula	Esempio						
<p>1. Calcolare le condizioni d'esercizio e le dimensioni dell'accessorio.</p>	<p>Parte A</p> <p>Parte B</p>	<p>Impianto operativo: MHC2-6D a = 20 (mm) b = 3 (mm) c = 4 (mm) d = 4 (mm) e = 5 (mm) f = 6 (mm)</p>						
<p>2. Calcolare il momento d'inerzia dell'accessorio.</p>	<p>Parte A</p> <p>Calcolo del peso $m_1 = a \times b \times c \times \text{Densità relativa}$</p> <p>Momento d'inerzia attorno all'asse Z1 $I_{Z1} = \{m_1 (a^2 + b^2) / 12\} \times 10^{-6}$</p> <p>Momento d'inerzia attorno all'asse Z $I_A = I_{Z1} + m_1 r_1^2 \times 10^{-6}$</p> <p>Parte B</p> <p>Calcolo del peso $m_2 = d \times e \times f \times \text{Densità relativa}$</p> <p>Momento d'inerzia attorno all'asse Z2 $I_{Z2} = \{m_2 (d^2 + e^2) / 12\} \times 10^{-6}$</p> <p>Momento d'inerzia attorno all'asse Z $I_B = I_{Z2} + m_2 r_2^2 \times 10^{-6}$</p> <p>Pertanto il momento di inerzia totale è $I = I_A + I_B$ (*: Costante di inversione unità)</p>	<p>L'accessorio è in alluminio (densità relativa=2.7), $r_1 = 16.4$ (mm).</p> <p>$m_1 = 20 \times 3 \times 4 \times 2.7 \times 10^{-6}$ $= 6.48 \times 10^{-4}$ (kg)</p> <p>$I_{Z1} = \{6.48 \times 10^{-4} \times (20^2 + 3^2) / 12\} \times 10^{-6}$ $= 2.21 \times 10^{-8}$ (kg·m²)</p> <p>$I_A = 2.21 \times 10^{-8} + 6.48 \times 10^{-4} \times 16.4^2 \times 10^{-6}$ $= 0.20 \times 10^{-6}$ (kg·m²)</p> <p>$r_2 = 23.5$(mm)</p> <p>$m_2 = 4 \times 5 \times 6 \times 2.7 \times 10^{-6}$ $= 3.24 \times 10^{-4}$ (kg)</p> <p>$I_{Z2} = \{3.24 \times 10^{-4} \times (4^2 + 5^2) / 12\} \times 10^{-6}$ $= 1.11 \times 10^{-9}$ (kg·m²)</p> <p>$I_B = 1.11 \times 10^{-9} + 3.24 \times 10^{-4} \times 23.5^2 \times 10^{-6}$ $= 0.18 \times 10^{-6}$ (kg·m²)</p> <p>$I = 0.20 \times 10^{-6} + 0.18 \times 10^{-6}$ $= 0.38 \times 10^{-6}$ (kg·m²)</p>						
<p>3. Verificare nella tabella che il momento d'inerzia di un accessorio sia compreso nel campo ammissibile.</p>	<p>MHC2-6D/MHCA2-6D</p> <table border="1"> <tr> <td>Velocità di apertura e chiusura dita</td> <td>Momento d'inerzia ammissibile dell'accessorio</td> </tr> <tr> <td>Senza regolatore di flusso</td> <td>0.5×10^{-6} Kg·m²</td> </tr> <tr> <td>Con regolatore di flusso 3/4 a 1 e 1/2 rotazione contraria dalla posizione totalmente chiusa</td> <td>1.5×10^{-6} Kg·m²</td> </tr> </table> <p>Momento d'inerzia dell'accessorio > Momento d'inerzia ammissibile</p>	Velocità di apertura e chiusura dita	Momento d'inerzia ammissibile dell'accessorio	Senza regolatore di flusso	0.5×10^{-6} Kg·m ²	Con regolatore di flusso 3/4 a 1 e 1/2 rotazione contraria dalla posizione totalmente chiusa	1.5×10^{-6} Kg·m ²	<p>Momento d'inerzia dell'accessorio 0.38×10^{-6} (kg·m²) < Momento d'inerzia ammissibile senza regolatore di flusso 0.5×10^{-6} (kg·m²)</p> <p>L'accessorio può essere utilizzato senza regolatore di flusso.</p>
Velocità di apertura e chiusura dita	Momento d'inerzia ammissibile dell'accessorio							
Senza regolatore di flusso	0.5×10^{-6} Kg·m ²							
Con regolatore di flusso 3/4 a 1 e 1/2 rotazione contraria dalla posizione totalmente chiusa	1.5×10^{-6} Kg·m ²							

Simbolo

Simbolo	Definizione	Unità
Z	Asse centrale della rotazione del dito	—
Z1	Asse contenente il baricentro della parte A dell'accessorio e parallela a Z	—
Z2	Asse comprendente il baricentro della parte B ed è parallelo a Z	—
I	Momento d'inerzia ammissibile dell'accessorio	kg·m ²
Iz1	Momento d'inerzia attorno all'asse Z1 della parte A dell'accessorio	kg·m ²
Iz2	Momento d'inerzia attorno all'asse Z2 della parte B dell'accessorio	kg·m ²
IA	Momento d'inerzia attorno all'asse Z della parte A dell'accessorio	kg·m ²
IB	Momento d'inerzia attorno all'asse Z della parte B dell'accessorio	kg·m ²
m1	Peso della parte A dell'accessorio	kg
m2	Peso della parte B dell'accessorio	kg
r1	Distanza tra gli assi Z e Z1	mm
r2	Distanza tra gli assi Z e Z2	mm

Campo del momento d'inerzia dell'accessorio

MHC2-6D/MHCA2-6D

Velocità di apertura e chiusura dita	Momento d'inerzia ammissibile dell'accessorio	Peso (Guida)
Senza regolatore di flusso ^{Nota)}	0.5 x 10 ⁻⁶ kg·m ²	< 2g
Con regolatore di flusso 3/4 a 1 e 1/2 rotazione contraria dalla pos. total. chiusa	1.5 x 10 ⁻⁶ kg·m ²	≤3.5g

MHC2-6S/MHCA2-6S

Velocità di apertura e chiusura dita	Momento d'inerzia ammissibile dell'accessorio	Peso (Guida)
Senza regolatore di flusso ^{Nota)}	0.5 x 10 ⁻⁶ kg·m ²	< 2g
Con regolatore di flusso 3/4 a 1 e 1/2 rotazione contraria dalla pos. total. chiusa	1.5 x 10 ⁻⁶ kg·m ²	≤3.5g

MHCM2-7S

Velocità di apertura e chiusura dita	Momento d'inerzia ammissibile dell'accessorio	Peso (Guida)
Senza regolatore di flusso ^{Nota)}	0.3 x 10 ⁻⁶ kg·m ²	< 2g
Con regolatore di flusso 1/2 ÷ 1 3/4 rotazione contraria dalla pos. total. chiusa	1.0 x 10 ⁻⁶ kg·m ²	≤3.3g

*Regolatore di flusso applicabile — Pinza pneumatica a collegamento diretto AS1211F-M3
Utilizzare un modello meter-in.

Nota) In caso di MHCM2-7S, prevedere uno spazio aggiuntivo poiché il regolatore di flusso sporge dalla superficie superiore del corpo di circa 0.6 mm.

Nota) A volte il carico potrebbe non venir afferrato nel modo più adeguato proprio a causa di un'eccessiva velocità di apertura e chiusura. Utilizzare, quindi, un regolatore di flusso meter-in per la regolazione della velocità di apertura e chiusura.

Pinza pneumatica ad apertura angolare

Serie **MHC2-6/MHCA2-6**

Codici di ordinazione

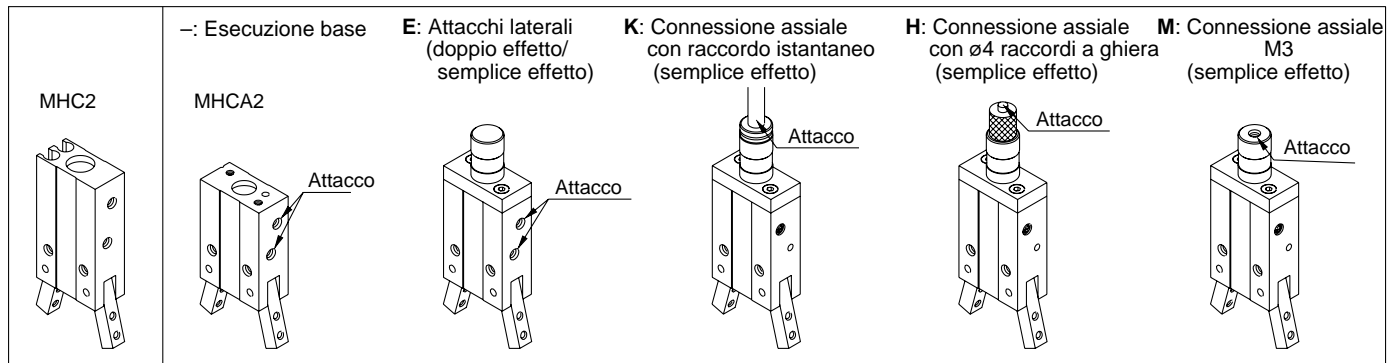
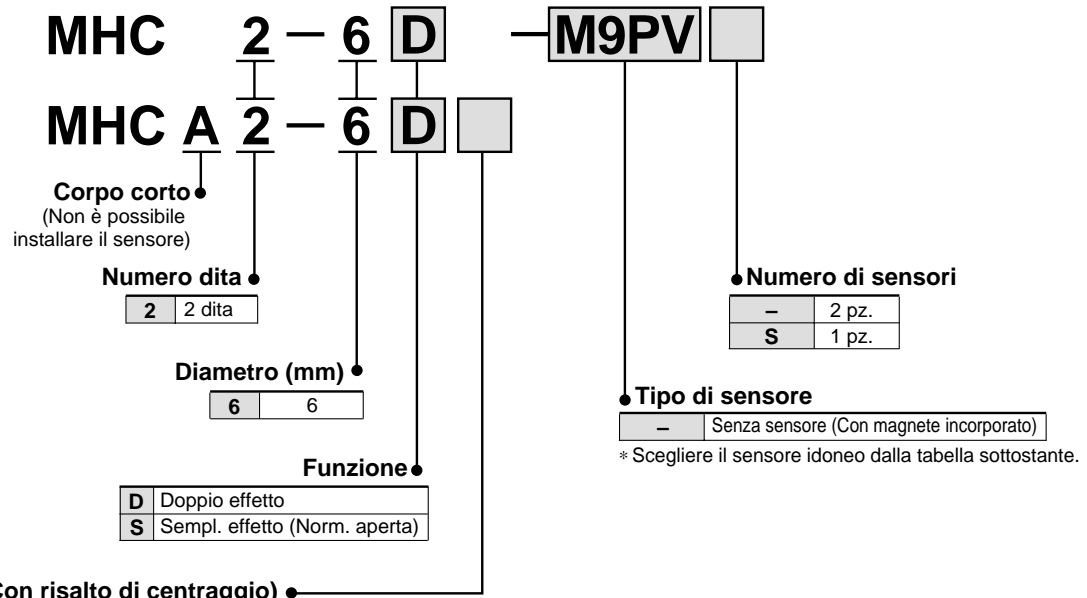

Sensori applicabili

Tipo	Funzione speciale	Connessione elettrica	Led	Uscita	Tensione di carico			Tipo di sensore		Lunghezza cavo (m)*			Nota 1) Cavo flessibile (-61)	Applicazioni		
					cc	ca		Direzione conn.elettrica		0.5 (-)	3 (L)	5 (Z)				
Sensori allo stato solido	-	Grommet	Si	3 fili (NPN)	24V	12V	-	Perpendicolare	M9NV	M9N	●	●	○	○	-	Relè PLC
				In linea				M9PV	M9P	●	●	○				
								M9BV	M9B	●	●	○				

*Lunghezza cavi: 0.5m..... - (Esempio) M9N
3m..... L (Esempio) M9NL
5m..... Z (Esempio) M9NZ

*I sensori allo stato solido indicati con "O" si realizzano su richiesta.
Nota 1) Per ordinare il cavo flessibile, introdurre -61 dopo il codice.

Questi sensori sono stati cambiati.
Contattare SMC o riferirsi a www.smcworld.com

M9N → M9N
M9P → M9P
M9B → M9B

(Esempio) Per ordinare con una pinza pneumatica

MHC2-6D-M9NVS-**61**

●Cavo flessibile

Per ordinare solo un sensore

D-M9PL-**61**

●Cavo flessibile

Pinza pneumatica ad apertura angolare Serie MHC2-6/MHCA2-6



MHC2-6

MHCA2-6

MHCA2-6
Attacco assiale
(Con raccordo flessibile)

Caratteristiche

Fluido		Aria
Press. di esercizio	Doppio effetto	0.15 ÷ 0.6MPa
	Semplice effetto/Norm. aperta	0.3 ÷ 0.6MPa
Temperatura d'esercizio		-10 ÷ 60°C
Ripetibilità		±0.02mm
Max frequenza d'esercizio		180c.p.m
Lubrificante		Senza lubrificazione
Funzione		Doppio effetto, semplice effetto (Normalmente aperta)
Sensore (su richiesta) ^{Nota)}		Sensori stato solido (3 fili, 2 fili)

Nota) Ulteriori informazioni sui sensori da p. 6-15

Modello

Funzione	Modello	∅ cilindro (mm)	Momento di presa ^{Nota)} (Valore effettivo) N·m	Angolo di apertura/ chiusura (Sui due lati)	Nota 2)
					Peso g
Doppio effetto	MHC2-6D	6	0.038	30° - 10°	22
	MHCA2-6D	6			19
Semp. effetto (Norm. aperta)	MHC2-6S	6	0.024	30° - 10°	22
	MHCA2-6S	6			19

Nota 1) Alla pressione di 0.5MPa

Nota 2) Tranne il peso del sensore

Simbolo

Doppio effetto

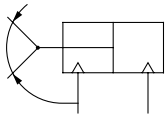

Semplice effetto

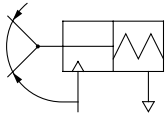

Su richiesta

● Accessori per corpo/Con innesto di centraggio

Simbolo	Posizione di connessione	Attacco	Modello applicabile	
		MHCA2-6	Doppio effetto	Semp. effetto
-	Standard	M3	●	●
E	Attacchi laterali	M3	●	●
K	Connessione assiale	Con raccordo istantaneo ∅4	—	●
H		Con raccordi a ghiera ∅4	—	●
M		M3	—	●

Serie MHC2-6/MHCA2-6

Costruzione

MHC2-6

Doppio effetto/con dita aperte

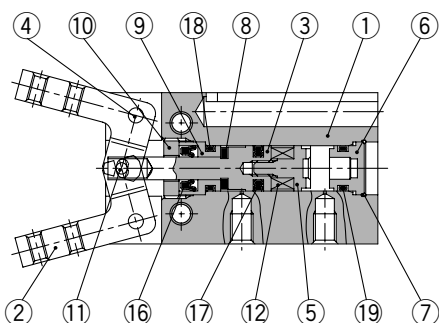

Doppio effetto/con dita chiuse

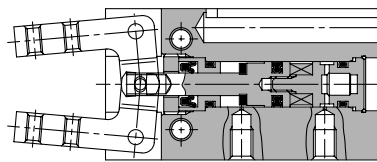

Semplice effetto

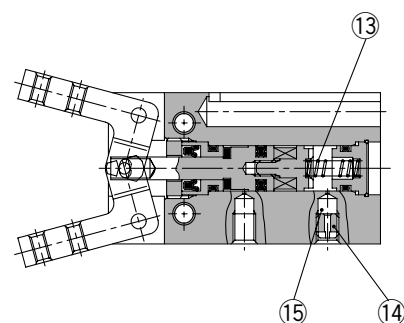

Componenti

N.	Descrizione	Materiale	Nota
1	Corpo	Lega d'alluminio	Anodizzato duro
2	Dito	Acciaio inox	Resistente al calore
3	Pistone	Acciaio inox	
4	Albero	Acciaio inox	Nitridato
5	Fermo magnete	Acciaio inox	
6	Coperchio	Lega d'alluminio	Anodizzato duro
7	Graffetta	Acciaio inox	
8	Paracolpi	Gomma uretanica	
9	Alloggiamento	Ottone	Nichelato per elettrolisi
10	Blocco fissaggio	Acciaio inox	

Componenti

N.	Descrizione	Materiale	Nota
11	Microrullo	Acciaio per cuscinetti al carbonio-cromo	
12	Anello magnetico	Magnete terre rare	Nichelato
13	Molla	Acciaio armonico	Zinco cromato
14	Tappo di scarico	Ottone	Nichelato per elettrolisi
15	Filtro di scarico	Resina	
16	Guarnizione stelo	NBR	
17	Tenuta pistone	NBR	
18	Guarnizione	NBR	
19	Guarnizione	NBR	

Parti di ricambio

Descrizione	Codice kit	Componenti principali	Nota
Kit guarnizioni	MHC6-PS	16, 17, 18, 19	

MHCA2-6 (Corpo corto)

Doppio effetto/con dita aperte

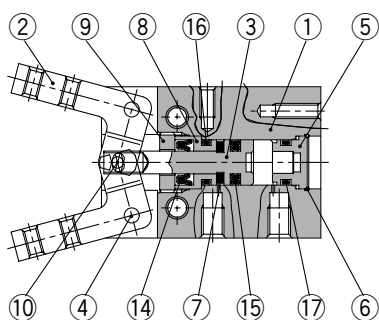

Doppio effetto/con dita chiuse

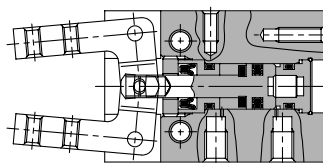

Semplice effetto

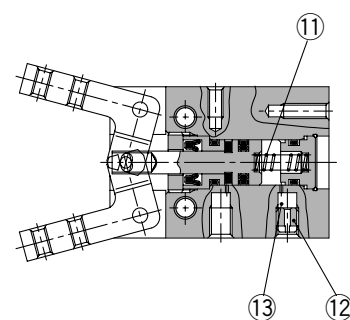

Componenti

N.	Descrizione	Materiale	Nota
1	Corpo	Lega d'alluminio	Anodizzato duro
2	Dito	Acciaio inox	Resistente al calore
3	Pistone	Acciaio inox	
4	Albero	Acciaio inox	Nitridato
5	Coperchio	Lega d'alluminio	Anodizzato duro
6	Graffetta	Acciaio inox	
7	Paracolpi	Gomma uretanica	
8	Alloggiamento	Ottone	Nichelato per elettrolisi
9	Blocco fissaggio	Acciaio inox	

Componenti

N.	Descrizione	Materiale	Nota
10	Microrullo	Acciaio per cuscinetti al carbonio-cromo	
11	Molla	Acciaio armonico	Zinco cromato
12	Tappo di scarico	Ottone	Nichelato per elettrolisi
13	Filtro di scarico	Resina	
14	Guarnizione stelo	NBR	
15	Tenuta pistone	NBR	
16	Guarnizione	NBR	
17	Guarnizione	NBR	

Parti di ricambio

Descrizione	Codice kit	Componenti principali	Nota
Kit guarnizioni	MHCA6-PS	14, 15, 16, 17	

Dimensioni

MHC2-6 □

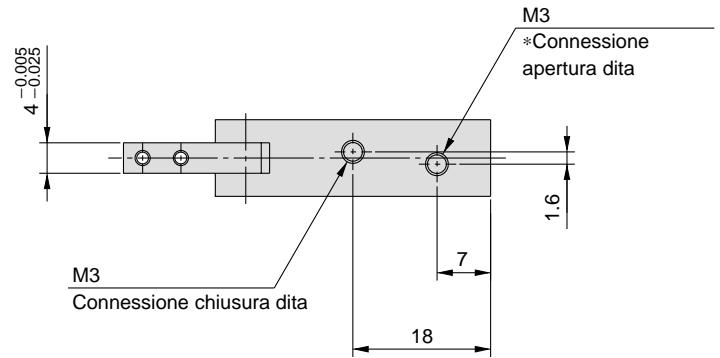

*Nel caso di MHC2-6S, l'attacco di apertura delle dita è un attacco di scarico.

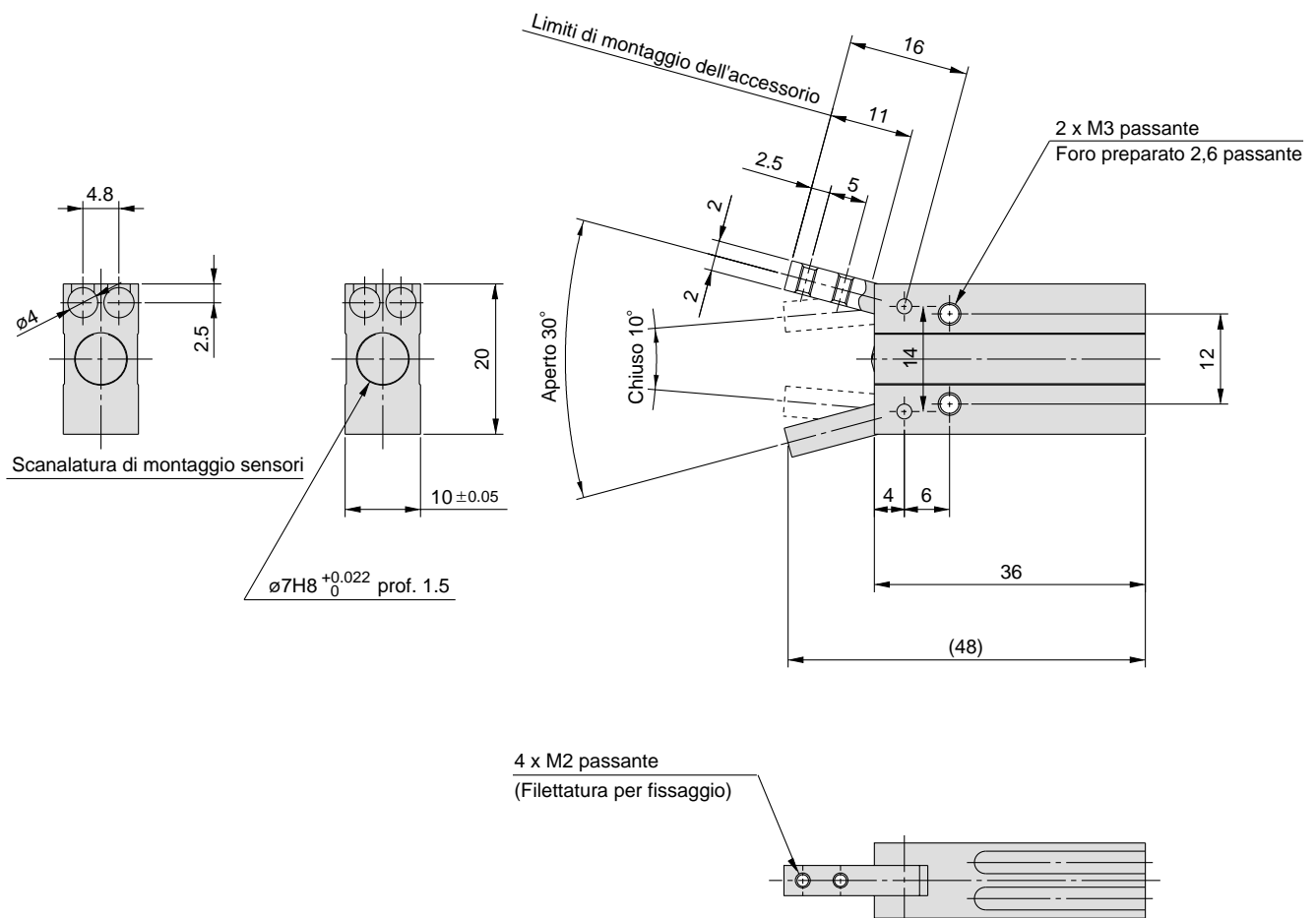

Serie MHC2-6/MHCA2-6

Dimensioni

MHCA2-6 □ (Corpo corto)

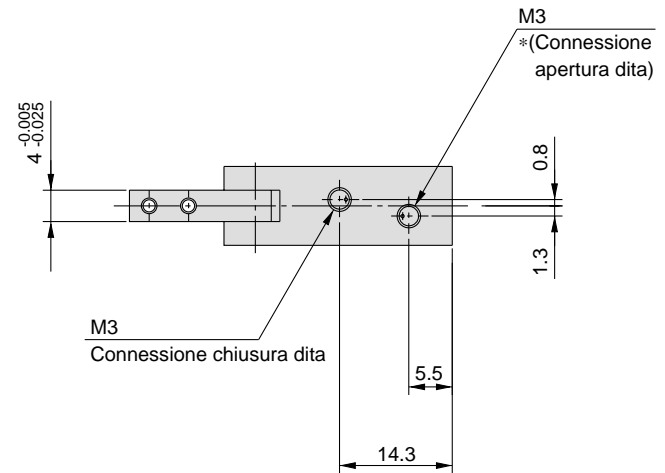

*Nel caso di MHCA2-6S, l'attacco di apertura delle dita è un attacco di sfianto.

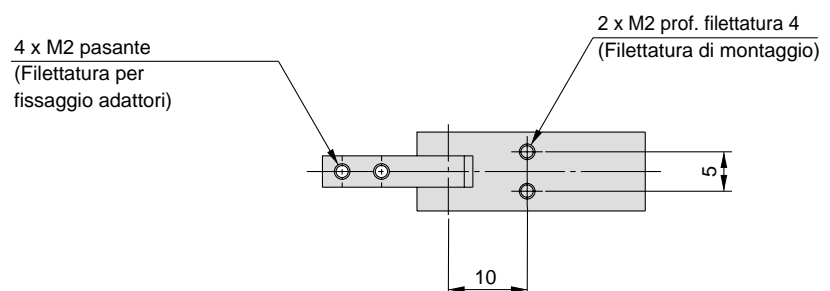
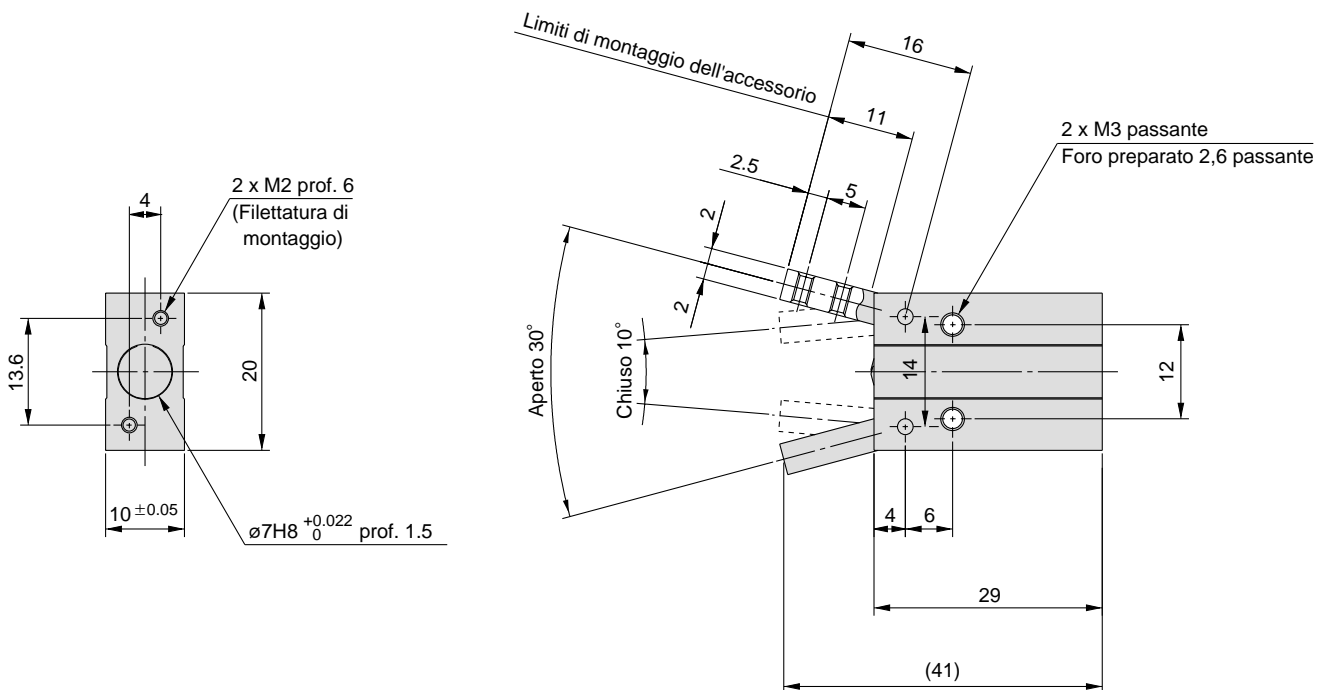

Isteresi dei sensori

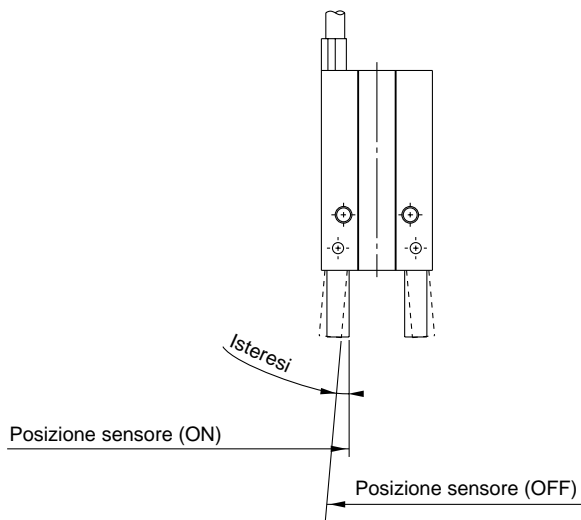

Isteresi

Modello	D-M9□(V)
MHC2-6□	4°

Montaggio sensori

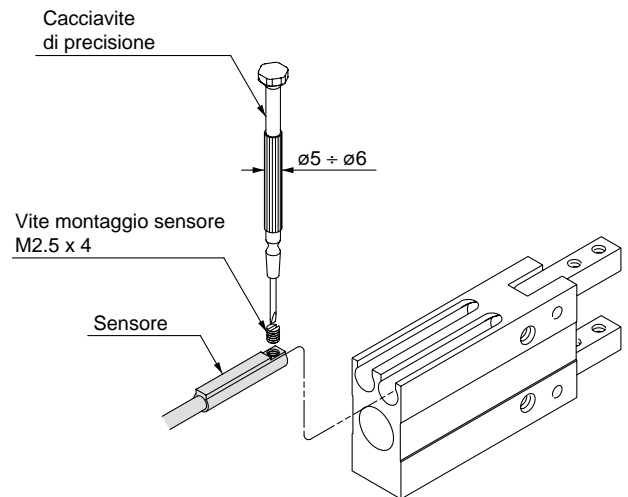

Nota) Usare un cacciavite di 5 + 6 mm di diametro di presa. La coppia di serraggio deve essere di 0,05 + 0.1N.m. Quando la vite comincia ad offrire resistenza, serrarla di ulteriori 90° circa.

Sporgenza del sensore dalla superficie del corpo

- Nella tabella sottostante si mostra la sporgenza del sensore dalla fine della superficie del corpo.
- Utilizzarla come riferimento per il montaggio, ecc.

Tipo di cavi		In linea	Perpendicolare
Modello	Illustrazione		
	Posizione delle dita	D-M9	D-M9□V
MHC2-6□	Aperto	6.5	4.5
	Chiudere	9	7

Corpo: Innesto di centraggio

Modello applicabile

Simbolo	Posizione di connessione	Tipo di attacco per connessione	Modello applicabile	
			Doppio effetto	Semplice effetto
E	Attacchi laterali	M3	●	●
H	Connessione assiale	Con raccordi a ghiera $\varnothing 4$	—	●
K		Con raccordo istantaneo $\varnothing 4$	—	●
M		M3	—	●

Connessione laterale [E]

MHCA2-6□E

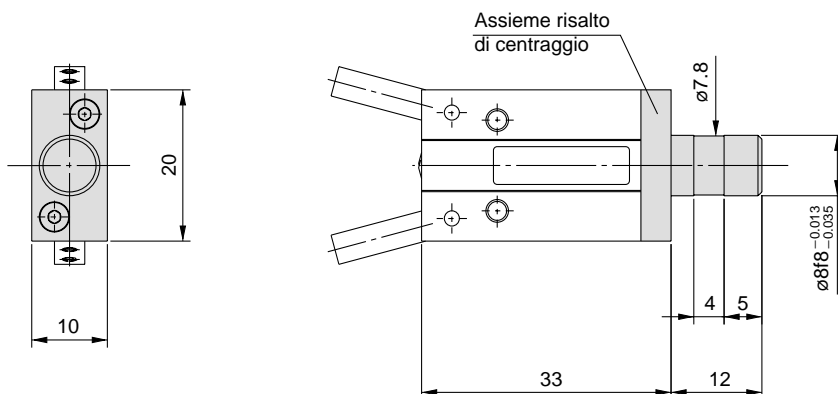

*Le caratteristiche e le dimensioni sopra sono uguali a quelle del modello standard.

Attacco assiale (con raccordo flessibile) [H]

MHCA2-6SH

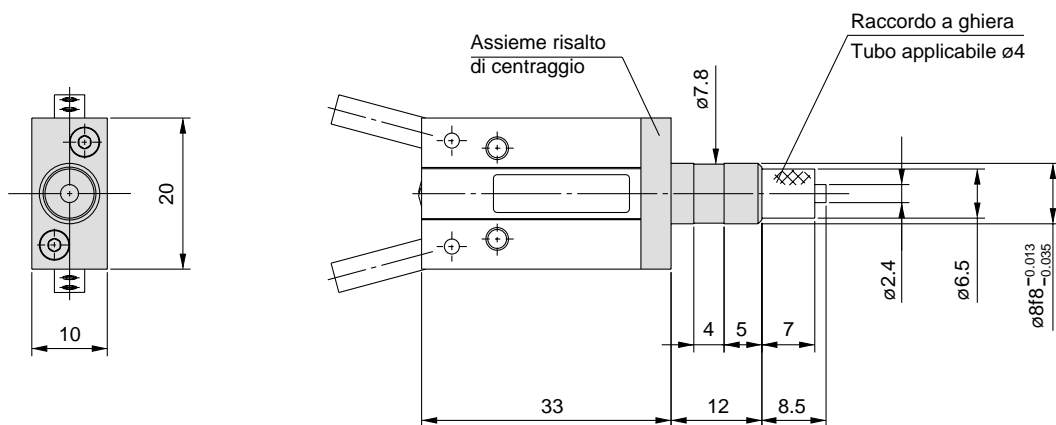

*Le caratteristiche e le dimensioni sopra sono uguali a quelle del modello standard.

Tubo applicabile

Descrizione/Modello	Tubi in nylon	Tubi in nylon morbido	Tubi in poliuretano	Tubi a spirale in poliuretano
Caratteristiche	T0425	TS0425	TU0425	TCU0425B-1
Diametro esterno mm	4	4	4	4
Max. pressione d'esercizio MPa	1.0	0.8	0.5	0.5
Min. raggio di curvatura mm	13	12	10	-
Temperatura d'esercizio °C	-20 ÷ 60	-20 ÷ 60	-20 ÷ 60	-20 ÷ 60
Materiale	Nylon 12	Nylon 12	Poliuretano	Poliuretano

Attacco assiale (con raccordo istantaneo) [K]

MHCA2-6SK

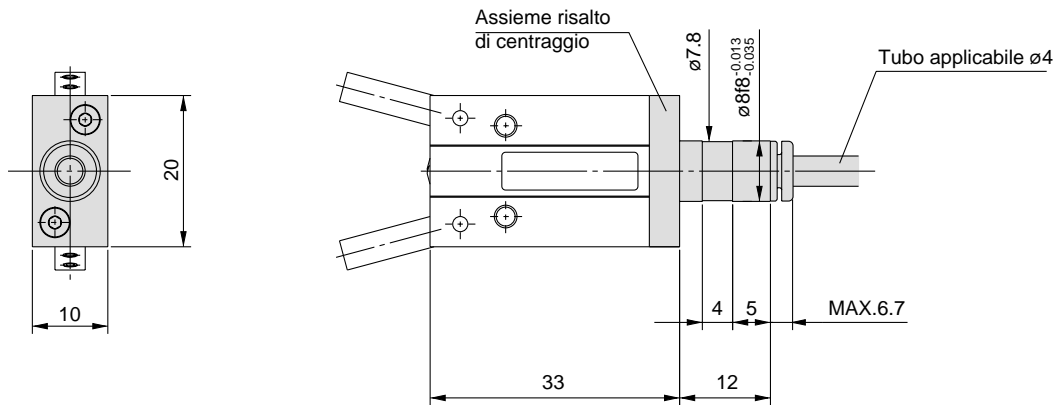

*Le caratteristiche e le dimensioni sopra sono uguali a quelle del modello standard.

Tubo applicabile

Descrizione, modello	Tubi in nylon	Tubi in nylon morbido	Tubi in poliuretano	Tubi a spirale in poliuretano
Caratteristiche	T0425	TS0425	TU0425	TCU0425B-1
Diametro esterno mm	4	4	4	4
Max. pressione d'esercizio MPa	1.0	0.8	0.5	0.5
Min. raggio di curvatura mm	13	12	10	-
Temperatura d'esercizio °C	-20 ÷ 60	-20 ÷ 60	-20 ÷ 60	-20 ÷ 60
Materiale	Nylon12	Nylon12	Poliuretano	Poliuretano

Attacco assiale (con attacco M3) [M]

MHCA2-6SM

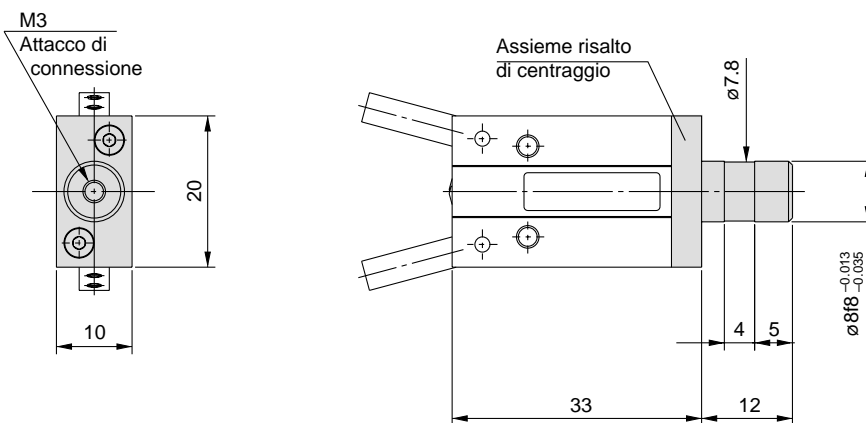

*Le caratteristiche e le dimensioni sopra sono uguali a quelle del modello standard.

Pesi

Modello	Con risalto di centraggio (simbolo)			
	E	H	K	M
MHCA2-6□□	23	23	23	23

(g)

Pinza
pneumatica
ad apertura
angolare

Tipo compatto **MHCM2-7S**

Codici di ordinazione

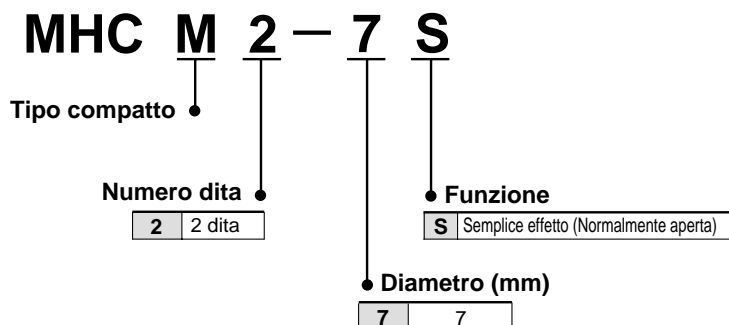
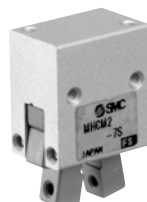

Caratteristiche

Fluido	Aria
Pressione di esercizio	0.4 ÷ 0.6MPa
Temperatura d'esercizio	-10 ÷ 60°C
Ripetibilità	±0.02mm
Max frequenza d'esercizio	180c.p.m.
Lubrificante	Senza lubrificazione
Funzione	Semplice effetto (Normalmente aperta)

Simbolo

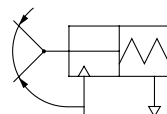

Modello

Funzione	Modello	Diam. cilindro (mm)	Momento di presa ^{Nota)} (Valore effettivo) N·m	Angolo di apertura/chiusura (Sui due lati)	Peso g
Semplice effetto (Normalmente aperta)	MHCM2-7S	7	0.017	20° ÷ -7°	9.5

Nota) Alla pressione di 0.5MPa

Costruzione/MHCM2-7S (Tipo compatto)

Semplice effetto/dita aperte

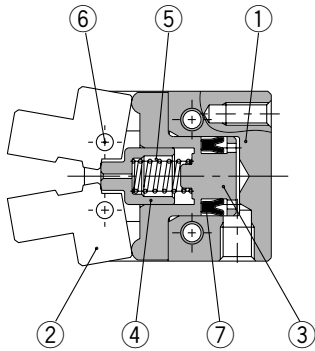

Dita chiuse

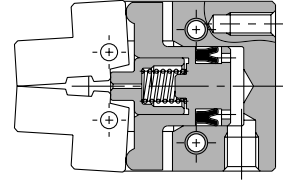

Componenti

N.	Descrizione	Materiale	Nota	Codici delle parti di ricambio
1	Corpo	Lega d'alluminio	Anodizzato duro	
2	Dito	Acciaio inox	Resistente al calore	
3	Pistone	Acciaio inox	Resistente al calore	
4	Spintore	Acciaio inox		
5	Molla	Acciaio armonico	Zinco cromato	
6	Microrullo	Acciaio per cuscinetti al carbonio-cromo		
7	Tenuta pistone	NBR		MYN-4

Dimensioni

MHCM2-7S

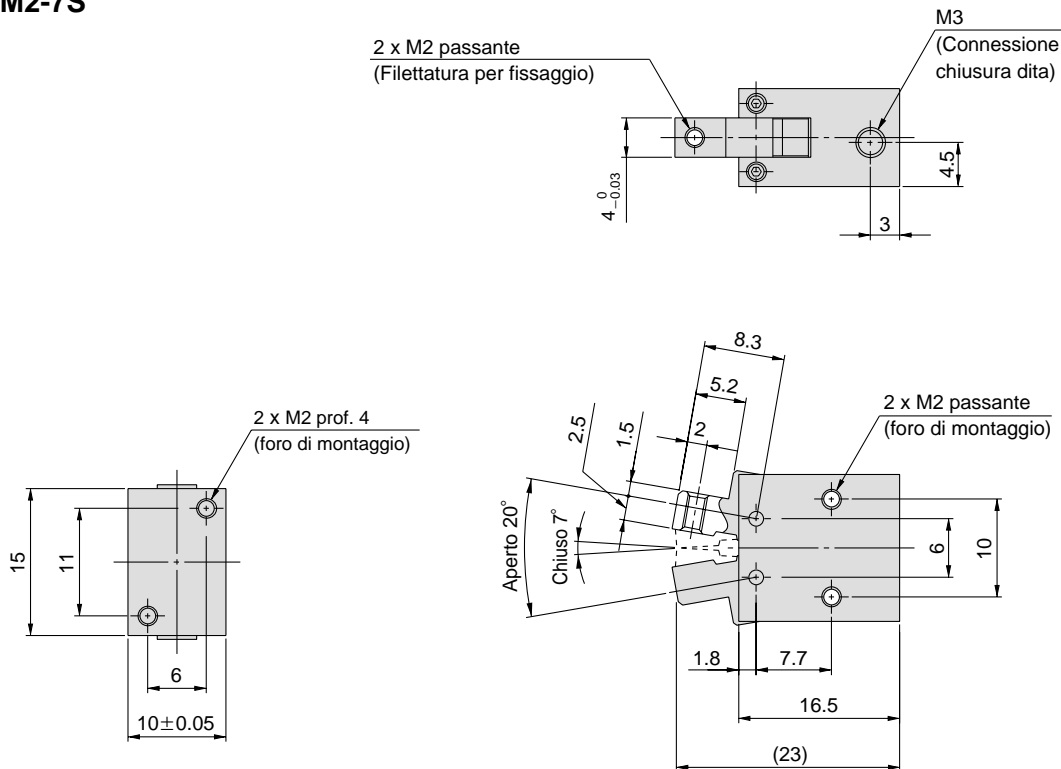

Serie MHC2

Caratteristiche comuni dei sensori

Caratteristiche dei sensori

Tipo	Sensori stato solido
Tempo di risposta	≤ 1ms
Resistenza agli urti	1000m/s ²
Resistenza d'isolamento	≥50MΩ a 500Vcc (tra cavo e corpo)
Tensione di isolamento	1000Vca per 1 min. (tra cavo e corpo)
Temperatura d'esercizio	-10 ÷ 60°C
Grado di protezione	IEC529 standard IP67, JISC0920 struttura impermeabile

Lunghezza cavi

Lunghezza cavi

(Esempio)

D-M9P L

●Lunghezza cavo

-	0.5m
L	3m
Z	5m

Nota 1) Lunghezza cavi Z: 5m sensori applicabile
Sensori stato solido: tutti i modelli si realizzano su richiesta.
(di serie).

Nota 2) Per ordinare il cavo flessibile, introdurre -61 dopo il codice.

(Esempio) D-M9PL-61

●Cavo flessibile

Variazione dei colori dei cavi di connessione

Il colore dei cavi di connessione SMC è stato modificato in conformità con le norme IEC947-5-2 vigenti per produzioni successive al Settembre 1996.

Durante la fase di collegamento, prestare particolare attenzione al colore dei cavi e quindi alle relative polarità, soprattutto nel periodo di tempo in cui colorazione vecchia e colorazione nuova coesistono

2 fili

	Vecchio	Novità
Uscita (+)	Rosso	Marrone
Uscita (-)	Nero	Blu

3 fili

	Vecchio	Novità
Alimentazione	Rosso	Marrone
GND	Nero	Blu
Uscita	Bianco	Nero