

Cilindro per manipolazioni con il vuoto

Serie **ZCUK**

Cilindro con montaggio universale, dotato di stelo cavo per l'applicazione del vuoto. Caratteristica principale:

cilindro pneumatico + ventosa per il vuoto

Lo stelo del cilindro CUK è dotato di una cavità che rende possibile l'installazione della ventosa.

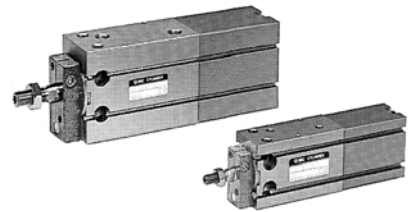

Non è necessario prevedere un condotto per il vuoto all'estremità dello stelo.

Il contorno della ventosa è pulito e il meccanismo forma un insieme compatto.

Stelo antirotazione

Versione standard con guida
Precisione antirotazione
(senza carico: con stelo in rientro sul lato della piastra schermante):
ø10, ø16 ±0.8°
ø20, ø25, ø32 ±0.5°

Non applicare un carico laterale sullo stelo.
Lo stelo è cavo per cui, in caso di carico laterale, può subire piegamenti o rotture.

Sensore

Sensori reed:
D-A9□(cavo, entrata orizzontale)
D-A9□V(cavo, entrata perpendicolare)

Sensori allo stato solido:
D-M9□, D-M9□W (cavo, entrata orizzontale)
D-M9□V, D-M9□WV (cavo, entrata perpendicolare)

Sistema di connessione al lato del vuoto

Connessione sul coperchio

Lo stelo non fuoriesce dalla parte posteriore (connessione del vuoto) ed inoltre il tubo di connessione del vuoto non si muove durante il funzionamento del cilindro.

Campo di pressione (attacco per il vuoto) :

-101kPa ÷ 0.6MPa Pressurizzare solo quando il vuoto è stato scaricato, comunque la pressione deve essere inferiore a quella utilizzata nel cilindro.

Connessione sullo stelo

Più leggera della connessione su coperchio.
Utilizzabile per soffiaggio aria.

Campo di pressione (attacco per il vuoto):
-101kPa ÷ 0.6MPa

Ventosa (diametro ventosa: ø2 ÷ ø50)

<Filettatura femmina> <Filettatura maschio>

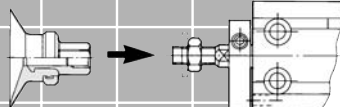

<Montaggio diretto>

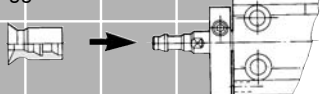

<Raccordo a resca>



Cilindro per manipolazioni con il vuoto

Serie ZCUK

Codici di ordinazione

Base ZCUK C 16 20 D

Con sensore ZCDUK C 16 20 D A90 S

Anello magnetico incorporato

Esec. (tipo di conn. su lato per vuoto)/(forma estr. stelo)

- C — Conn. sul coperchio/Fil. maschio
- D — Conn. sul coperchio/Montaggio diretto ventosa
- Q — Conn. sullo stelo/Fil. maschio
- R — Conn. sullo stelo/Montaggio diretto ventosa

Diametro (mm)

- 10 — 10mm
- 16 — 16mm
- 20 — 20mm
- 25 — 25mm
- 32 — 32mm

Diametro—Corsa (mm)

- 10, 16 — 5, 10, 15, 20, 25, 30
- 20, 25, 32 — 5, 10, 15, 20, 25, 30, 40, 50

Funzione

- D — Doppio effetto

Sensore

- Senza sensore

Numero di sensori

- 2 pz.
- S 1 pz.

Vedere codici nella tabella sottostante

Caratteristiche dei sensori

Tipo	Funzione speciale	Conn. elettrica	L'ed	Cavo (uscita)	Tensione di carico		Modello del sensore			Lunghezza cavi (m)			Carico applicabile			
					cc	ca	Perp.	In linea	0.5 (-)	3 (L)	5 (Z)	Ci	Relè PLC			
														5V	12V	100V
Sensori reed		Grommet	Si	2-fili	24V	5V	12V	≤ 100V	A90V	A90	●	●	-	Ci	Relè PLC	
						12V	100V	A93V	A93	●	●	-	-	-		
Sensori reed		Grommet	No	3-fili (NPN)	-	5V	-	A96V	A96	●	●	-	Ci	-		
Sensori allo stato solido	Indicazione di diagnosi (2 colori)	Grommet	No	3-fili (NPN)	24V	12V	-	M9NV	M9N	●	●	-	-	-	-	
								M9PV	M9P	●	●	-	-	-	-	
								M9BV	M9B	●	●	-	-	-	-	-
								M9NW	M9NW	●	●	○	-	-	-	-
								M9PW	M9PW	●	●	○	-	-	-	-
								M9BW	M9BW	●	●	○	-	-	-	-

*Lunghezza cavi

0.5m Es.) A93

3m L Es.) A93L

5m Z Es.) M9NWZ

* ○: Si realizzano su richiesta.

*Si possono montare anche sensori "D-9□" (D-90, D-90A, D-93A e D-97). Particolari da p. 6-15

Codici di ordinazione delle ventose

● Stelo maschio

ZPT 02 U N B4

Ø ventosa (mm)

- 02 — ø2
- 04 — ø4
- 06 — ø6
- 08 — ø8
- 10 — ø10
- 13 — ø13
- 16 — ø16
- 20 — ø20
- 25 — ø25
- 32 — ø32
- 40 — ø40
- 50 — ø50

Attacco vuoto (Ø fori di montaggio)

Simbolo	Ø filettatura	Ø2 ÷ Ø8	Ø10 ÷ Ø16	Ø20 ÷ Ø32	Ø40, Ø50
B4	M4 X 0.7	●	-	-	-
B5	M5 X 0.8	●	●	-	-
B6	M6 X 1	-	●	●	-
B8	M8 X 1.25	-	-	●	●
B10	M10 X 1.25	-	-	●	●

Materiale

- N — NBR
- S — Gomma siliconica
- U — Gomma uretanica
- F — Gomma al fluorurata
- GN — NBR conduttore (Ø2 ÷ Ø16)
- GS — Gomma siliconica conduttrice (Ø2 ÷ Ø16)

Tipo di ventosa

- U — Piana
- C — Piana con nervature
- D — Conica
- B — A soffiutto

(Applicazioni: si veda tabella ①)

Tabella ① Ø ventosa/tipo di ventosa

Dia. (mm)	2	4	6	8	10	13	16	20	25	32	40	50
Esec.												
Piana	●	●	●	●	●	●	●	●	●	●	●	●
Piana con nerv.	-	-	-	-	●	●	●	●	●	●	●	●
Conica	-	-	-	-	●	-	●	-	●	-	●	-
A soffiutto	-	-	●	●	●	●	●	●	●	●	●	●

● In caso di montaggio diretto ventosa

ZP 04 U N X11

Ø ventosa (mm)

- 02 — ø2
- 04 — ø4
- 06 — ø6
- 08 — ø8
- 10 — ø10
- 13 — ø13
- 16 — ø16
- 20 — ø20
- 25 — ø25
- 32 — ø32
- 40 — ø40
- 50 — ø50

Simbolo del suffisso

Simbolo	Cilindro applicabile
X11	ZC(D)UK R10
-	ZC(D)UK D R16 to 32

Nota) Ventosa "-X11": disponibili solo diametri Ø2 ÷ Ø18 ed esecuzione piana.

Materiale

- N — NBR
- S — Gomma siliconica
- U — Gomma uretanica
- F — Gomma al fluoridica
- GN — NBR conduttore (Ø2 ÷ Ø16)
- GS — Gomma siliconica conduttrice (Ø2 ÷ Ø16)

Tipo di ventosa

- U — Piana
- C — Piana con nervature
- D — Conica
- B — A soffiutto (tranne "-X11")

Nota) Vedere combinazioni di cilindro e ventosa a p. 10-138.

Cilindro per manipolazioni con il vuoto Serie ZCUK

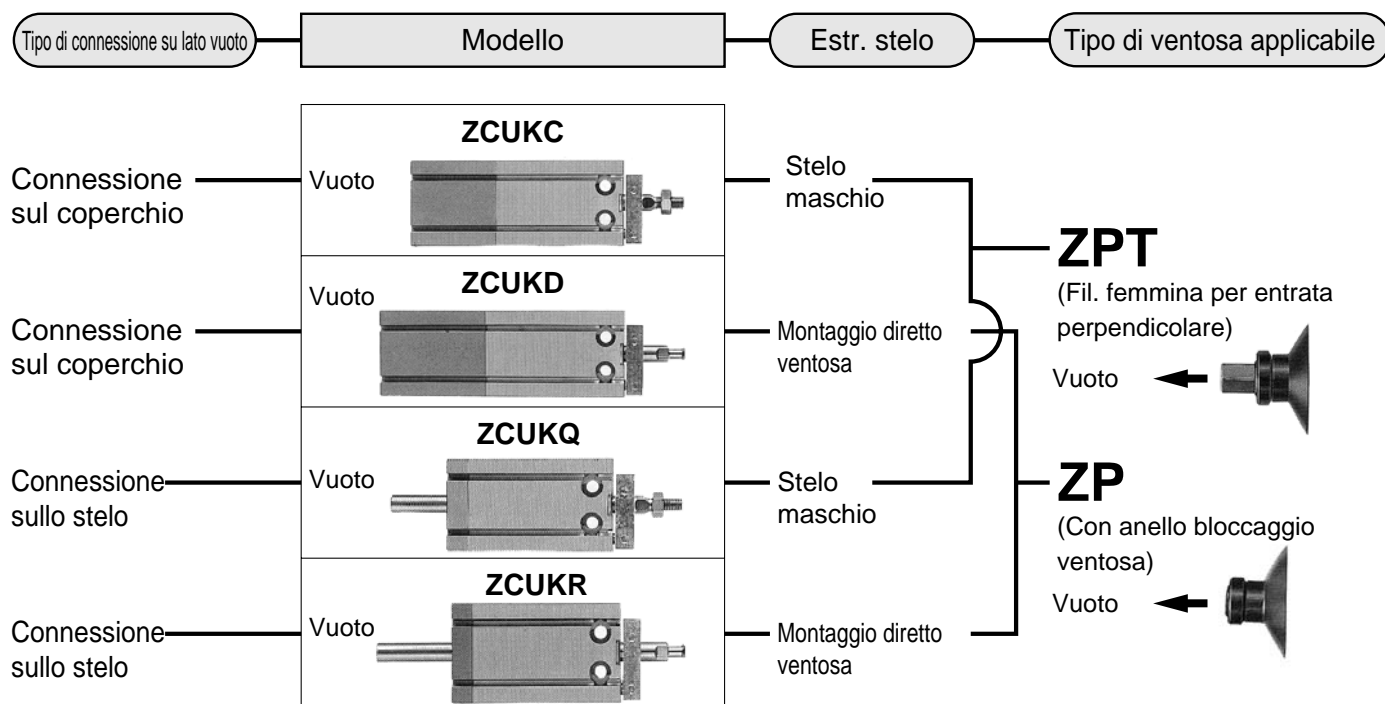

⚠ Avvertenze

⚠ Precauzione

- Non introdurre le dita nello spazio tra piastra schermante e il tubo. Poiché il cilindro sviluppa una notevole forza, fare attenzione che le dita non rimangano incastrate tra la piastra antirotazione e il tubo.
- Non applicare la coppia di serraggio allo stelo. Se ciò fosse inevitabile, applicare la coppia di serraggio entro i limiti indicati nella tabella sottostante.

Coppia di serraggio ammissibile

Diametro (mm)	ø10	ø16	ø20	ø25	ø32
Coppia di serraggio ammissibile(N·m)	0.02	0.04	0.10	0.15	0.20

- Per fissare un pezzo sull'estremità dello stelo, questo deve essere totalmente rientrato, in modo tale di non applicare la coppia di serraggio allo stelo.
- Per l'installazione del cilindro applicare le coppie di serraggio di seguito indicate.

Coppia di serraggio adeguata

Diametro (mm)	Diametro della brugola (mm)	Coppia di serraggio (Nm)
ø10	M3	1.08 ±10%
ø16	M4	2.45 ±10%
ø20, ø25	M5	5.10 ±10%
ø32	M6	8.04 ±10%

Dati tecnici

Fluido	Aria
Pressione di prova	1.05MPa
Max. pressione d'esercizio	0.7MPa
Pressione attacco per vuoto	-101kPa ± 0.6MPa ⁽¹⁾ (Scarico vuoto: 0 ± 0.6MPa)
Temperatura d'esercizio	Senza sensore: -10°C ÷ +70°C Con sensore: -10°C ÷ +60°C (Senza congelamento)
Lubrificazione	Non richiesta
Velocità pistone	50 ÷ 500mm/s
Ammortizzo	Paracolpi elastici su entrambi i lati
Tolleranza sulla corsa	$^{+1.0}_0$
Tolleranza di filettatura	Classe JIS 2
Filettatura stelo	Con o senza (Montaggio diretto ventosa)
Montaggio	Tipo base
Ventosa applicabile	Vedere dettagli a p.10-138 .

⦿ Nota 1) Per l'esecuzione con coperchio, alimentare solo quando il vuoto è stato scaricato. La pressione non deve superare quella del cilindro

Precisione antirotazione (Senza carico/Con stelo in rientro su piastra schermante)

Diametro tubo	ø10	ø16	ø20	ø25	ø32
Precisione antirotazione stelo	±0.8°		±0.5°		

Min. pressione d'esercizio (MPa)

Diametro tubo	ø10	ø16	ø20	ø25	ø32
Min. pressione d'esercizio	0.13	0.13	0.11	0.11	0.11

Serie ZCUK

Tipo di sensore applicabile

Modello		Entrata elettrica		Indicatore ottico		
Sensori reed	D-A90	Grommet	2 cavi/In linea	Non disponibile		
	D-A93		3 cavi/In linea	Disponibile		
	D-A96			2 cavi/Perpendicolare	Non disponibile	
	D-A90V		3 cavi/Perpendicolare		Disponibile	
	D-A93V				3 cavi/NPN/In linea	Disponibile
	D-A96V					
Sensore allo stato solido	D-M9N	Grommet		2 cavi/In linea	Disponibile	
	D-M9P		3 cavi/NPN/In linea(indicatore ottico)			
	D-M9B		3 cavi/PNP/In linea (LED bic.)			
	D-M9NW		2 cavi/In linea (LED bic.)			
	D-M9PW		3 cavi/NPN/Perpendicolare			
	D-M9BW		3 cavi/PNP/Perpendicolare			
	D-M9NV		2 cavi/Perpendicolare			
	D-M9PV		3 cavi/NPN/Perpendicolare (LED bic.)			
	D-M9BV		3 cavi/PNP/Perpendicolare (LED bic.)			
	D-M9NWV		3 cavi/PNP/Perpendicolare (LED bic.)			
	D-M9PWV		2 cavi/Perpendicolare (LED bic.)			
	D-M9BWV					

Disponibili anche sensori "D-9□" (D-90, D-90A, D-93A e D-97). Particolari a p. 6-15.

Montaggio

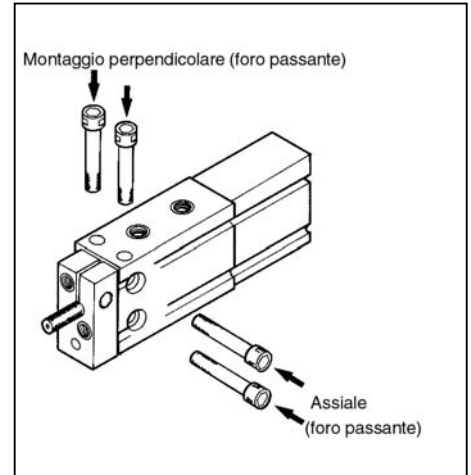

Corsa standard

(mm)

∅ cilindro (mm)	Doppio effetto/Stelo semplice, Stelo antirotazione							
	Corsa (mm)							
	5	10	15	20	25	30	40	50
10	●	●	●	●	●	●	-	-
16	●	●	●	●	●	●	-	-
20	●	●	●	●	●	●	●	●
25	●	●	●	●	●	●	●	●
32	●	●	●	●	●	●	●	●

Corsa minima per montaggio sensori

Sensori applicabili	N. di sensori	
	1 pz.	2 pz.
D-M9□ D-M9□V	5	5
D-M9□W D-M9□WV	5	10
D-A9□ D-A9□V	5	10

Forza teorica/Esecuzione a doppio effetto

N

∅ cilindro (mm)	∅ stelo (mm)	Sup. effettiva (cm ²)	Pressione d'esercizio (MPa)		
			0.3	0.5	0.7
10	4	66.0	19.8	33	46.2
16	6	172	51.6	86	121
20	8	264	79.2	132	185
25	10	412	124	206	289
32	12	691	207	346	484

Cilindro/Ventosa applicabile

•Stelo maschio

Usare ventose serie ZPT (entrata vuoto verticale/mont. filettatura femmina).

Modello	Cilindro Diam. (mm)	Ventosa (ZPT02+50□□ -B4 ÷ 10)										∅ filettatura		
		∅ ventosa (mm)												
		2	4	6	8	10	13	16	20	25	32	40	50	
ZCUKC	10	●	●	●	●	-	-	-	-	-	-	-	-	M4 X 0.7
ZCUKQ	16	●	●	●	●	●	●	●	-	-	-	-	-	M5 X 0.8
ZCDUKC	20	-	-	-	-	●	●	●	●	●	-	-	-	M6 X 1.0
ZCDUKQ	25	-	-	-	-	-	-	●	●	●	●	●	●	M8 X 1.25
	32	-	-	-	-	-	-	-	●	●	●	●	●	M10 X 1.25

Scanalatura per sensore

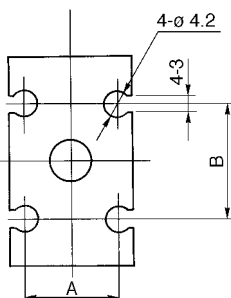

Diametro	A	B
10	10.3	13
16	15	18
20	21	23
25	27	25
32	35	27

•In caso di montaggio diretto della ventosa

Usare ventose della serie ZP (unità singola).

Modello	Cilindro Diam. (mm)	Ventosa (ZP02 ÷ 50□□)											
		∅ ventosa (mm)											
		2	4	6	8	10	13	16	20	25	32	40	50
ZCUKD	10 ⁽¹⁾	●	●	●	●	-	-	-	-	-	-	-	-
ZCUKR	16	●	●	●	●	-	-	-	-	-	-	-	-
ZCDUKD	20	-	-	-	-	●	●	●	-	-	-	-	-
ZCDUKR	25	-	-	-	-	-	-	-	●	●	●	-	-
	32	-	-	-	-	-	-	-	-	-	-	●	●

Nota 1) Se si usa lo "ZC(D) UK_R 10", usare ZP02 ÷ 08U* -X11. Solo ventosa piana

Caratteristiche dei sensori

Circuito interno dei sensori

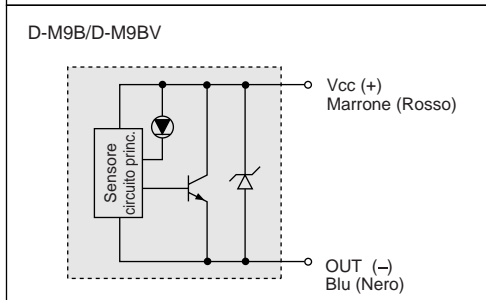
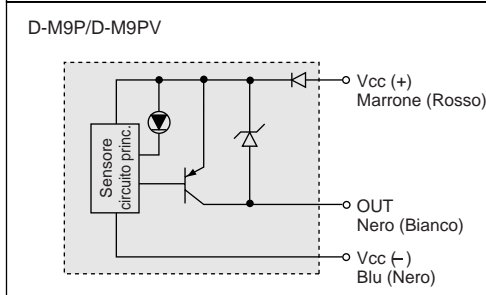
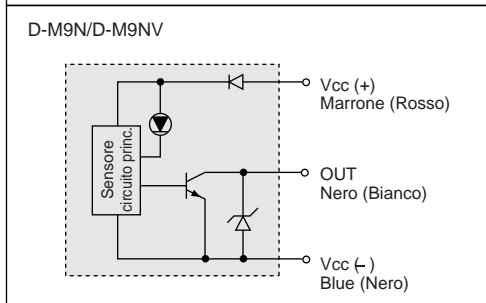
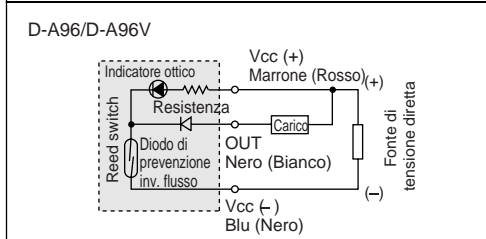
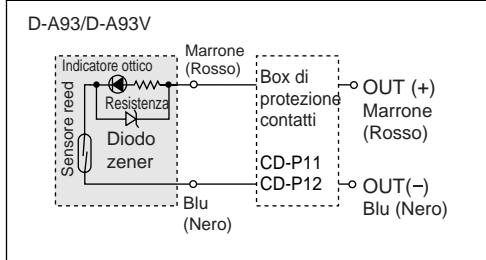
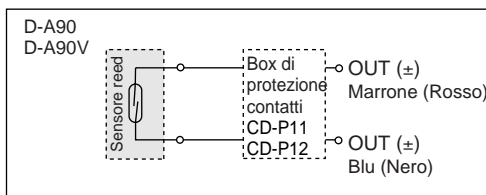

Posizione di regolazione sensori

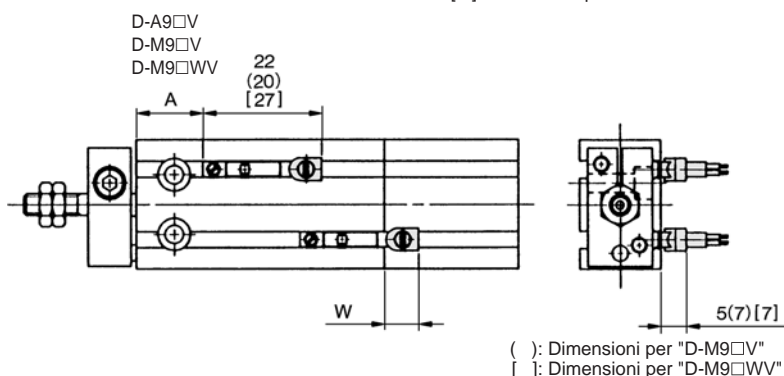
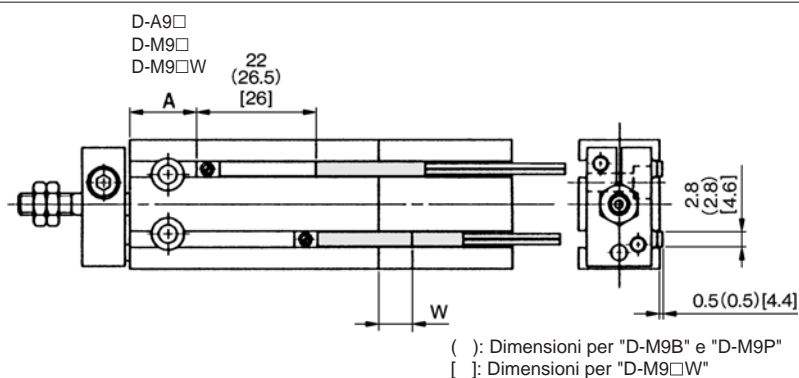

Diametro (mm)	D-A9□/D-A9□V			D-M9B/D-M9P			D-M9N			D-M9□V			D-M9□W			D-M9□WV		
	A	B	W	A	B	W	A	B	W	A	B	W	A	B	W	A	B	W
6	13	5.5	-3.5	17.5	10	5	17.5	10	0.5	17.5	10	-1.5	16.5	9	3.5	16.5	9	4.5
10	12	9	-7.5	16.5	13.5	1	16.5	13.5	-3.5	16.5	13.5	-5.5	15.5	12.5	-0.5	15.5	12.5	0.5
16	15.5	11	-9.5	20	15.5	-1	20	15.5	-5.5	20	15.5	-7.5	19	14.5	-2.5	19	14.5	-1.5
20	19.5	14.5	-13	24	19	-4.5	24	19	-9	24	19	-11	23	18	-6	23	18	-5
25	22	16	-14.5	27.5	20.5	-6	27.5	20.5	-10.5	27.5	20.5	-12.5	25.5	19.5	-7.5	25.5	19.5	-6.5
32	23	18	-16.5	28.5	22.5	-8	28.5	22.5	-12.5	28.5	22.5	-14.5	26.5	21.5	-9.5	26.5	21.5	-8.5

Note)1. Per il tipo W, le dimensioni negative indicate nella tabella si riferiscono all'installazione sul lato sinistro della posizione di riferimento indicata nel disegno sopra.

2. Nei modelli con corsa da 5 e 10 mm, a causa del campo d'esercizio, può succedere che il sensore non si disattivi o due si attivino contemporaneamente. Per regolare la posizione, collocare il sensore a 1 ± 4 mm al di fuori dei valori indicati nella tabella sopra e controllare che il sensori operi in modo corretto.

Serie ZCDUK

Caratteristiche dei sensori

Montaggio sensori

Montaggio

D-A9□, M9□, A9□V, M9□V

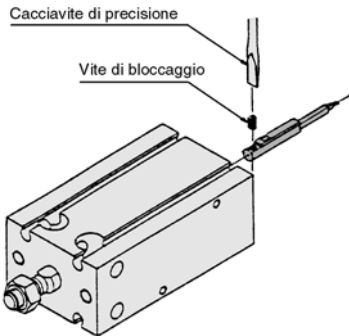

•Per serrare le viti di montaggio dei sensori, utilizzare un cacciavite di precisione con diam. di 5÷6 mm.
•Serrare applicando una coppia di 0.10 ÷ 0.20 N·m.

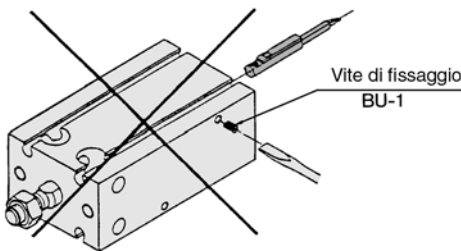

•Per l'installazione non utilizzare le viti BU-1 (esclusive per il sensore modello D-9□). L'uso di tali viti può causare la rottura del sensore.

Box protezione contatti

I sensori D-A9□ e D-A9□V non sono forniti di box protezione contatti.

- ① Il carico è induttivo.
 - ② La lunghezza dei cavi di connessione del carico supera i 5m
 - ③ La tensione di carico è di 100Vca.
- Utilizzare il box di protezione contatti in presenza di una qualsiasi delle condizioni elencate sopra.

Codici	CD-P11	CD-P12
Tensione di carico	ca100V	ca200V
Max. corrente di carico	25mA	12.5mA
	cc24V	50mA

*Lunghezza cavi: Lato sensore 0.5m
Lato carico 0.5m

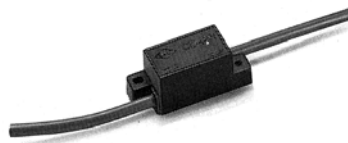

Box protezione contatti/ Circuito interno

CD-P11

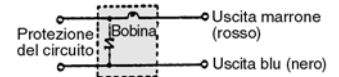

CD-P12

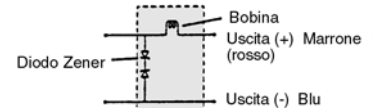

Precauzioni per l'installazione del sensore vicino al cilindro.

Se la distanza di montaggio del cilindro e dei sensori D-A9□, D-M9□ è inferiore a quella indicata nella tabella sottostante, il sensore funzionerà in modo difettoso. Pertanto prevedere uno spazio maggiore. Nel caso fosse impossibile un'installazione che rispetti le distanze raccomandate sotto, sarà necessario il montaggio di uno schermo. Collocare quindi una piastra d'acciaio o uno schermo magnetico (MU-S025) nel punto del cilindro a contatto con il sensore. (Per ulteriori informazioni contattare SMC) Il mancato uso della piastra schermante può tradursi in funzionamenti difettosi del sensore.

Diametro (mm)	Distanza di montaggio ℓ(mm)
10	20
16	33
20	40
25	46
32	56



Tabella dei pesi

Base/Con sensore

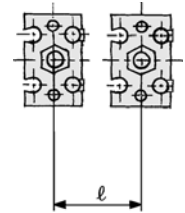
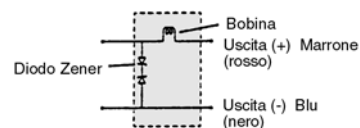
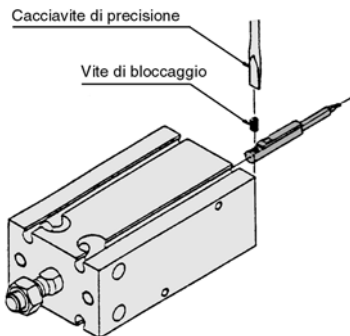

Cilindro per manipolazioni con il vuoto Serie ZCUK

Costruzione

Connessione su coperchio/Fil. maschio: ZC(D)UKC

ø10

Con sensore

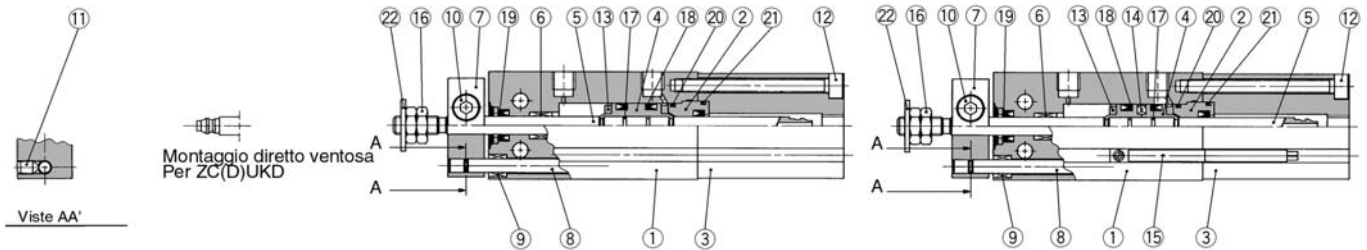

Vedere serie CUK per il colore esterno dello stelo, del corpo e del coperchio

ø16 ÷ ø32

Con sensore

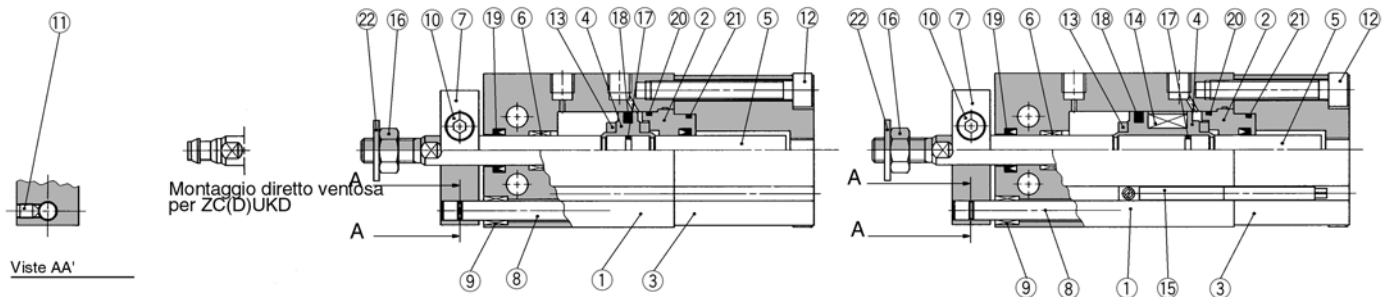

Vedere serie CUK per il colore esterno dello stelo, del corpo e del coperchio

Componenti

N.	Descrizione	Materiale	Note
①	Corpo	Lega d'alluminio	Anodizzato duro
②	Testata anteriore B	Lega d'alluminio per cuscinetti	Cromato
③	Coperchio	Lega d'alluminio	Anodizzato duro
④	Pistone	Lega d'alluminio	Cromato
⑤	Stelo	Acciaio inox	
⑥	Bussola	Metallo sinterizzato	
⑦	Piastra	Lega d'alluminio	Anodizzato nero
⑧	Stelo guida	Acciaio inox	
⑨	Bussola	Metallo sinterizzato	
⑩	Vite di regolazione	Acciaio al carbonio	Zinco cromato nero
⑪	Brugola	Acciaio al carbonio	Zinco cromato nero
⑫	Vite di regolazione	Acciaio al carbonio	Nichelato

Componenti

N.	Descrizione	Materiale	Note
⑬	Paracolpi	Uretano	
⑭	Magnete	Materiale magnetico	
⑮	Sensore	—	
⑯	Dado estremità stelo	Acciaio al carbonio	Nichelato
⑰	Guarnizione del pistone	NBR	
⑱	Guarnizione ten. pistone	NBR	
⑲	Guarnizione stelo		
⑳	Guarnizione		
㉑	Guarnizione per coperchio		
㉒	Rondella di tenuta	Acciaio rullato/NBR	

Serie ZCUK

Costruzione

Connessione allo stelo/Fil. maschio: ZC(D)UKQ

ø10

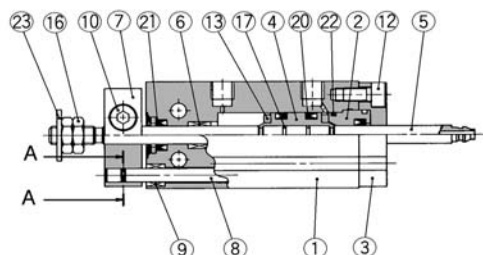
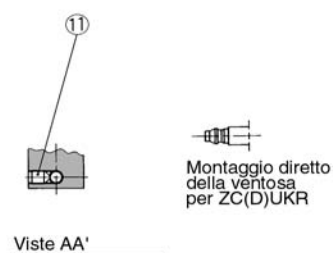

Con sensore

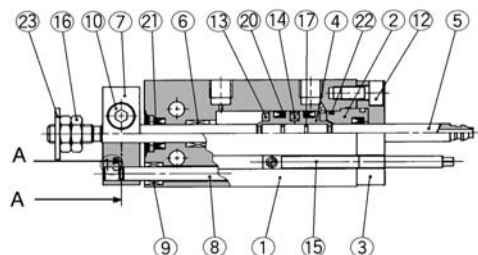

Vedere serie CUK per colore esterno di stelo, corpo e coperchio

ø16 ÷ ø32

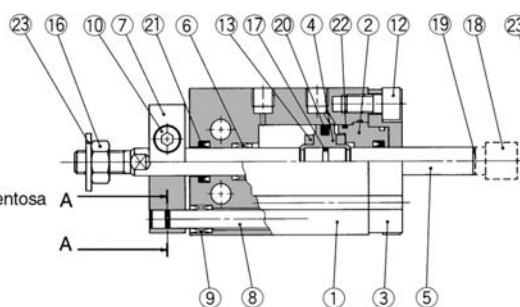
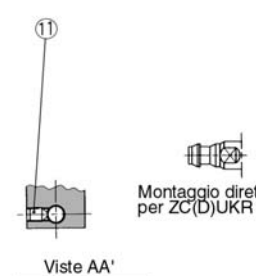

Con sensore

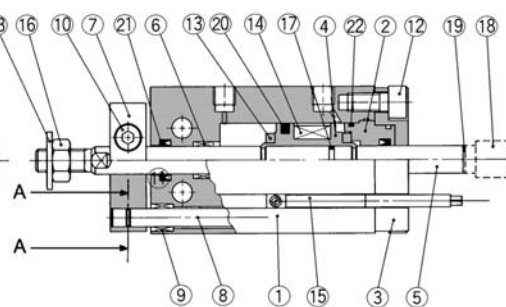

Vedere serie CUK per colore esterno stelo, corpo e coperchio.

Componenti

N.	Descrizione	Materiale	Note
①	Corpo	Lega d'alluminio	Anodizzato duro
②	Testata ant. B	Lega d'alluminio per cuscinetti	Cromato
③	Piastra schermante	Lega d'alluminio	Anodizzato duro
④	Pistone	Lega d'alluminio	Cromato
⑤	Stelo	Acciaio inox	
⑥	Bussola	Metallo sinterizzato	
⑦	Piastra	Lega d'alluminio	Anodizzato nero
⑧	Stelo guida	Acciaio inox	
⑨	Bussola	Metallo sinterizzato	
⑩	Vite di regolazione	Acciaio al carbonio	Cromato zinco nero
⑪	Brugola	Acciaio al carbonio	Cromato zinco nero
⑫	Vite di regolazione	Acciaio al carbonio	Nichelato

Componenti

N.	Descrizione	Materiale	Note
⑬	Paracolpi	Uretano	
⑭	Magnete	Materiale magnetico	
⑮	Sensore	—	
⑯	Dado estremità stelo	Acciaio al carbonio	Nichelato
⑰	Guarnizione pistone	NBR	
⑱	Manicotto	Acciaio inox	solo ø16
⑲	Guarnizione	NBR	solo ø16
⑳	Guarn. tenuta pistone		
㉑	Guarn. tenuta stelo		
㉒	Guarnizione		
㉓	Rondella di tenuta	Acciaio rullato/NBR	

Parti di ricambio

N.	Descrizione	Materiale	Diametro/Codici				
			ø10	ø16	ø20	ø25	ø32
⑳	Guarn. tenuta pistone	NBR	MYP-10A	PPD-16	PPD-20	PPD-25	PPD-32
㉑	Guarnizione stelo		MYR-4	DYR-6K	DYR-8K	DYR-10SK	DYR-12
㉒	Guarnizione		ø10 X ø8 X ø1	ø16 X ø14 X ø1	C18	C22	C29
㉓	Rondella di tenuta	Acciaio rullato/NBR	WCS4 X 0.7	WCS5 X 0.8	WCS6 X 1	WCS8 X 1	WCS10 X 1

Cilindro per manipolazioni con il vuoto Serie ZCUK

Connessione per vuoto: Connessione sul coperchio/Stelo maschio

ZC(D)UKC Diam. cilindro Corsa D

ø10

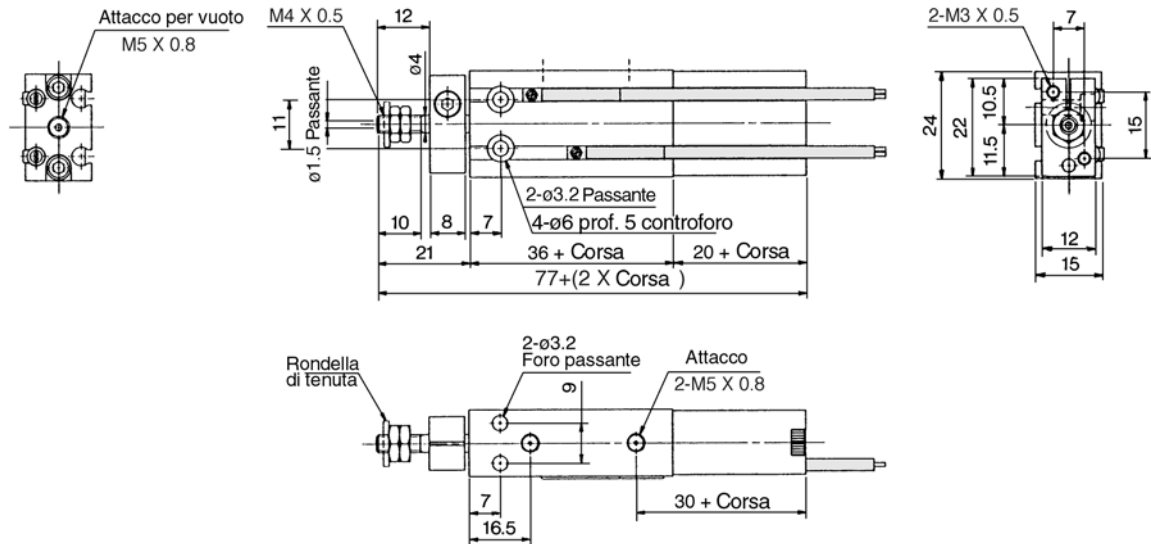

ø16 ÷ ø32

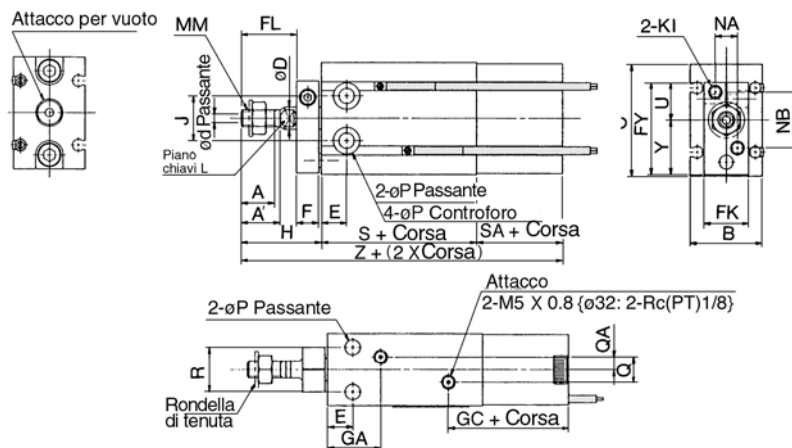

Modello	Attacco		Corse (mm)	A	A'	B	C	ød	øD	E	F	FK	FL	FY	GA	GC
	Aria	Vuoto														
ZC(D)UKC16	M5 X 0.8	M5 X 0.8	5 ÷ 30	11	12.5	20	32	2	6	7	8	13	17	28	16.5 ⁽¹⁾	31
ZC(D)UKC20	M5 X 0.8	Rc(PT) 1/8	5 ÷ 50	12	14	26	40	3	8	9	8	16	20	33	19	33.5
ZC(D)UKC25	M5 X 0.8	Rc(PT) 1/8	5 ÷ 50	15.5	18	32	50	4	10	10	10	20	22	43.5	21.5	34
ZC(D)UKC32	Rc(PT) 1/8	Rc(PT) 1/8	5 ÷ 50	19.5	22	40	62	5	12	11	12	24	29	51.5	23	35

Modello	H	J	KI	L	MM	NA	NB	øP	Q	QA	R	S	SA	øT	U	Y	Z
ZC(D)UKC16	26	14	M4 X 0.7	5	M5 X 0.8	6	18	4.5	4	2	12	30(40)	19.5	7.6 prof. 6.5	12.5	15.5	75.5(85.5)
ZC(D)UKC20	29	16	M4 X 0.7	6	M6 X 1.0	8	20	5.5	9	4.5	16	36(46)	21	9.3 prof. 9	13.5	19.5	86(96)
ZC(D)UKC25	33	20	M5 X 0.8	8	M8 X 1.25	10	28	5.5	9	4.5	20	40(50)	21	9.3 prof. 8	19	24.5	94(104)
ZC(D)UKC32	42	24	M5 X 0.8	10	M10 X 1.25	12	32	6.6	13.5	4.5	24	42(52)	22	11 prof. 11.5	21	30.5	106(116)

() : In presenza di sensore

Nota 1) In caso di ZCUK16-5D: 14.5mm.

Serie ZCUK

Connessione per vuoto: Connessione su coperchio/Montaggio diretto della ventosa
 ZC(D)UKD Diametro Corsa D

ø10

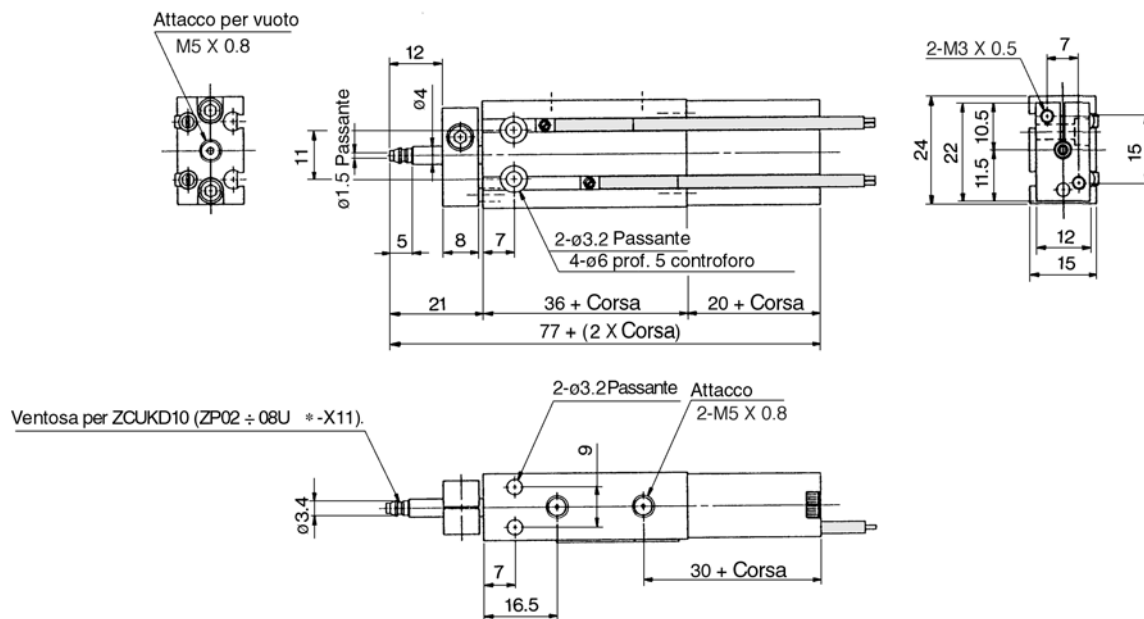

ø16 ÷ ø32

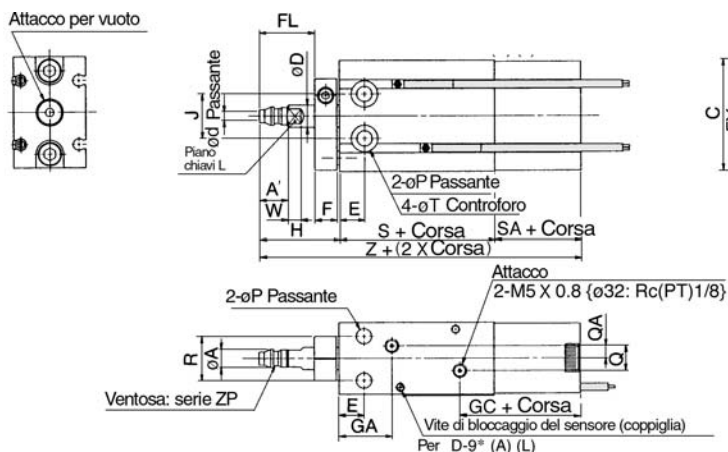

Modello	Attacco		Corse (mm)	øA	A'	B	C	ød	øD	E	F	FK	FL	FY	GA	GC
	Aria	Vuoto														
ZC(D)UKD16	M5 X 0.8	M5 X 0.8	5 ÷ 30	5	7	20	32	2	6	7	8	13	17	28	16.5 ⁽¹⁾	31
ZC(D)UKD20	M5 X 0.8	Rc(PT) 1/8	5 ÷ 50	6.6	8	26	40	3	8	9	8	16	20	33	19	33.5
ZC(D)UKD25	M5 X 0.8	Rc(PT) 1/8	5 ÷ 50	8	9	32	50	4	10	10	10	20	22	43.5	21.5	34
ZC(D)UKD32	Rc(PT) 1/8	Rc(PT) 1/8	5 ÷ 50	11.5	10.5	40	62	5	12	11	12	24	29	51.5	23	35

Modello	H	J	KI	L	NA	NB	øP	Q	QA	R	S	SA	øT	U	W	Y	Z
ZC(D)UKD16	26	14	M4 X 0.7	5	6	18	4.5	4	2	12	30(40)	19.5	7.6 prof. 6.5	12.5	3.5	15.5	75.5(85.5)
ZC(D)UKD20	29	16	M4 X 0.7	6	8	20	5.5	9	4.5	16	36(46)	21	9.3 prof. 8	13.5	5	19.5	86(96)
ZC(D)UKD25	33	20	M5 X 0.8	8	10	28	5.5	9	4.5	20	40(50)	21	9.3 prof. 9	19	5	24.5	94(104)
ZC(D)UKD32	42	24	M5 X 0.8	10	12	32	6.6	13.5	4.5	24	42(52)	22	11 prof. 11.5	21	5	30.5	106(116)

() : In presenza di sensore.

Nota 1) In caso di ZCUK16-5D: 14.5mm.

Cilindro per manipolazioni con il vuoto Serie ZCUK

Connessione per vuoto: Connessione su stelo/Stelo maschio

ZC(D)UKQ Diam. cilindro Corsa D

ø10

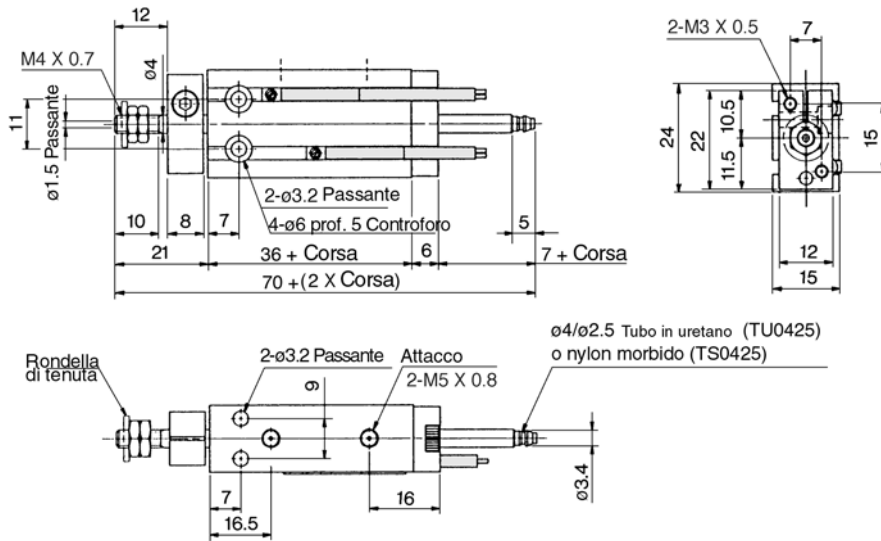

ø16 ÷ ø32

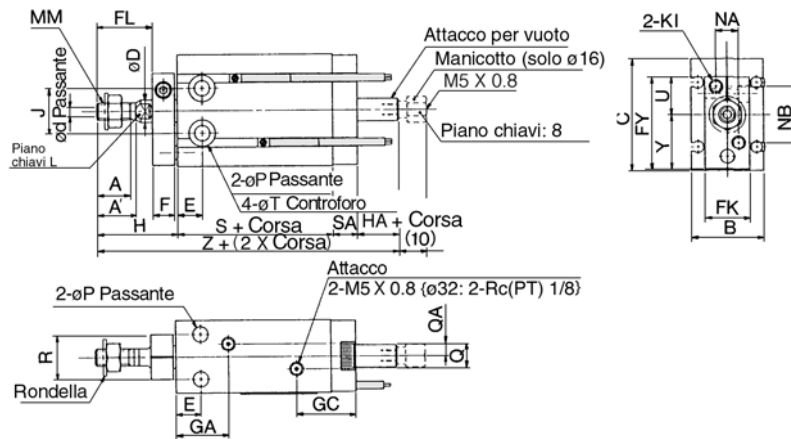

Modello	Attacco		Corse (mm)	A	A'	B	C	ød	øD	E	F	FK	FL	FY	GA	GC
	Aria	Vuoto														
ZC(D)UKQ16	M5 X 0.8	M5 X 0.8 ⁽²⁾	5 ÷ 30	11	12.5	20	32	2	6	7	8	13	17	28	16.5 ⁽¹⁾	19
ZC(D)UKQ20	M5 X 0.8	M5 X 0.8	5 ÷ 50	12	14	26	40	3	8	9	8	16	20	33	19	21.5
ZC(D)UKQ25	M5 X 0.8	M5 X 0.8	5 ÷ 50	15.5	18	32	50	4	10	10	10	20	22	43.5	21.5	22
ZC(D)UKQ32	Rc(PT) 1/8	Rc(PT) 1/8	5 ÷ 50	19.5	22	40	62	5	12	11	12	24	29	51.5	23	23

Modello	H	HA	J	KI	L	MM	NA	NB	øP	Q	QA	R	S	SA	øT	U	Y	Z
ZC(D)UKQ16	26	5	14	M4 X 0.7	5	M5 X 0.8	6	18	4.5	4	2	12	30(40)	7.5	7.6 prof. 6.5	12.5	15.5	68.5(78.5)
ZC(D)UKQ20	29	5	16	M4 X 0.7	6	M6 X 1.0	8	20	5.5	9	4.5	16	36(46)	9	9.3 prof. 8	13.5	19.5	79(89)
ZC(D)UKQ25	33	5	20	M5 X 0.8	8	M8 X 1.25	10	28	5.5	9	4.5	20	40(50)	9	9.3 prof. 9	19	24.5	87(97)
ZC(D)UKQ32	42	5	24	M5 X 0.8	10	M10 X 1.25	12	32	6.6	13.5	4.5	24	42(52)	10	11 prof. 11.5	21	30.5	99(109)

() : In presenza di sensore

Nota 1) In caso di ZCUKQ16-5D: 14.5mm.

Nota 2) In presenza di manicotto.

Serie ZCUK

Connessione per vuoto: Connessione su stelo/Montaggio diretto della ventosa
 ZC(D)UKR Diam. cilindro Corsa D

ø10

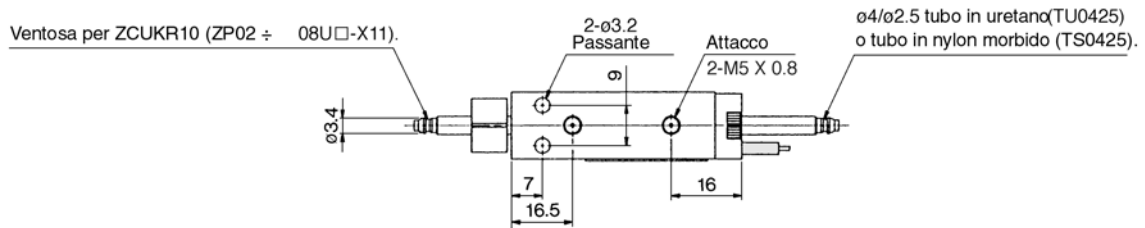
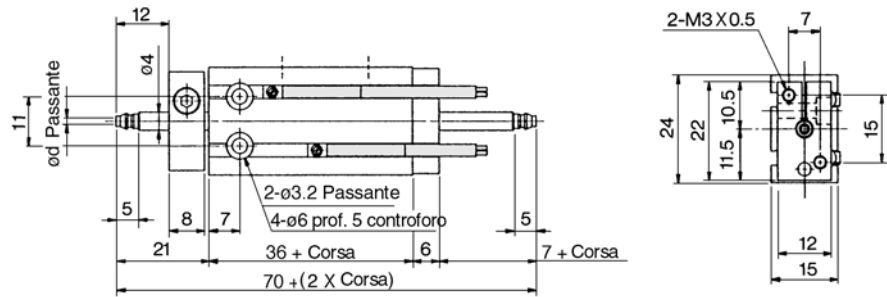

ø16 ÷ ø32

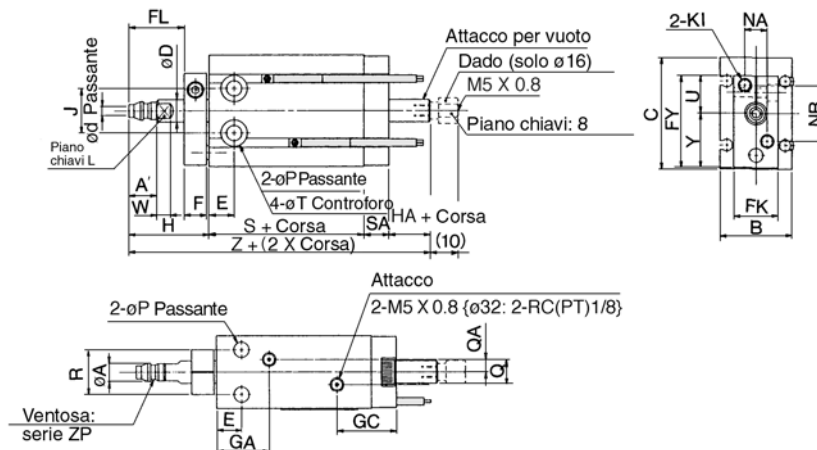

Modello	Attacco		Corse (mm)	øA	A	B	C	ød	øD	E	F	FK	FL	FY	GA	GC
	Aria	Vuoto														
ZC(D)UKR16	M5 X 0.8	M5 X 0.8 ⁽²⁾	5 ÷ 30	5	7	20	32	2	6	7	8	13	17	28	16.5 ⁽¹⁾	19
ZC(D)UKR20	M5 X 0.8	M5 X 0.8	5 ÷ 50	6.6	8	26	40	3	8	9	8	16	20	33	19	21.5
ZC(D)UKR25	M5 X 0.8	M5 X 0.8	5 ÷ 50	8	9	32	50	4	10	10	10	20	22	43.5	21.5	22
ZC(D)UKR32	Rc(PT)1/8	Rc(PT)1/8	5 ÷ 50	11.5	10.5	40	62	5	12	11	12	24	29	51.5	23	23

Modello	H	HA	J	KI	L	NA	NB	øP	Q	QA	R	S	SA	øT	U	W	Y	Z
ZC(D)UKR16	26	5	14	M4 X 0.7	5	6	18	4.5	4	2	12	30(40)	7.5	7.6 prof. 6.5	12.5	3.5	15.5	68.5(78.5)
ZC(D)UKR20	29	5	16	M4 X 0.7	6	8	20	5.5	9	4.5	16	36(46)	9	9.3 prof. 8	13.5	5	19.5	79(89)
ZC(D)UKR25	33	5	20	M5 X 0.8	8	10	28	5.5	9	4.5	20	40(50)	9	9.3 prof. 9	19	5	24.5	87(97)
ZC(D)UKR32	42	5	24	M5 X 0.8	10	12	32	6.6	13.5	4.5	24	42(52)	10	11 prof. 11.5	21	5	30.5	99(109)

(): In presenza di sensore.

Nota 1) In caso di ZCUKR16-5D: 14.5mm.

Nota 2) In presenza di manicotto.

Cilindro per manipolazioni con il vuoto Serie ZCUK

Dimensioni del modello con ventosa

Stelo maschio

Diam. tubo: $\varnothing 10$

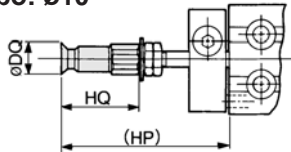

Diam. tubo: $\varnothing 16 \div \varnothing 50$

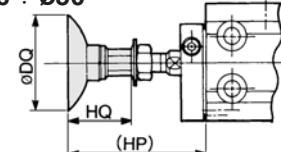

Modello	Piana/Piana con nervature																Conica				A soffietto								Ventosa applicabile
	Dia. (mm)	2	4	6	8	10	13	16	20	25	32	40	50	10	16	25	40	6	8	10	13	16	20	25	32	40	50		
ZC(D)UKC10 ZC(D)UKQ10	$\varnothing DQ$	2.6	4.8	7	9	-	-	-	-	-	-	-	-	-	-	-	-	7	9	-	-	-	-	-	-	-	-	-	ZPT□□□-B4
	HQ	19.5	19.5	19.5	19.5	-	-	-	-	-	-	-	-	-	-	-	-	20.5	20.5	-	-	-	-	-	-	-	-	-	
	HP	36.5	36.5	36.5	36.5	-	-	-	-	-	-	-	-	-	-	-	-	37.5	37.5	-	-	-	-	-	-	-	-	-	
ZC(D)UKC16 ZC(D)UKQ16	$\varnothing DQ$	2.6	4.8	7	9	12	15	18	-	-	-	-	-	12	18	-	-	7	9	12	15	18	-	-	-	-	-	-	ZPT□□□-B5
	HQ	19.5	19.5	19.5	21	21	21.5	-	-	-	-	-	-	24	25	-	-	20.5	20.5	25	27.5	29	-	-	-	-	-	-	
	HP	41.5	41.5	41.5	44	44	42	42.5	-	-	-	-	-	45	46	-	-	42.5	42.5	46	48.5	50	-	-	-	-	-	-	
ZC(D)UKC20 ZC(D)UKQ20	$\varnothing DQ$	-	-	-	-	12	15	18	23	28	35	-	-	12	18	28	-	-	-	12	15	18	22	27	34	-	-	-	ZPT□□□-B6
	HQ	-	-	-	-	21	21	21.5	23	23	23.5	-	-	24	25	29	-	-	-	25	27.5	29	32.5	33	38	-	-	-	
	HP	-	-	-	-	44	44	44.5	46	46	46.5	-	-	47	48	52	-	-	-	48	50.5	52	55.5	56	61	-	-	-	
ZC(D)UKC25 ZC(D)UKQ25	$\varnothing DQ$	-	-	-	-	-	-	-	23	28	35	43	53	-	28	43	-	-	-	-	-	22	27	34	43	53	-	-	ZPT□□□-B8
	HQ	-	-	-	-	-	-	-	29	29	29.5	32	33	-	35	42.5	-	-	-	-	-	38.5	39	44	47.5	51.5	-	-	
	HP	-	-	-	-	-	-	-	-	54	54	54.5	57	58	-	60	67.5	-	-	-	-	63.5	64	69	72.5	76.5	-	-	
ZC(D)UKC32 ZC(D)UKQ32	$\varnothing DQ$	-	-	-	-	-	-	-	23	28	35	43	53	-	28	43	-	-	-	-	-	22	27	34	43	53	-	-	ZPT□□□-B10
	HQ	-	-	-	-	-	-	-	32	32	32.5	35	36	-	38	45.5	-	-	-	-	-	41.5	42	47	50.5	54.5	-	-	
	HP	-	-	-	-	-	-	-	-	64	64	64.5	67	68	-	70	77.5	-	-	-	-	73.5	74	79	82.5	86.5	-	-	

Montaggio diretto della ventosa

Diam. tubo: $\varnothing 10$

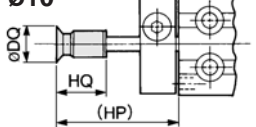

Diam. tubo: $\varnothing 16 \div \varnothing 50$

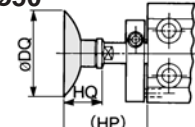

Modello	Piana/Piana con nervature																Conica				A soffietto								Ventosa applicabile
	Dia. (mm)	2	4	6	8	10	13	16	20	25	32	40	50	10	16	25	40	6	8	10	13	16	20	25	32	40	50		
ZC(D)UKD10 ZC(D)UKR10	$\varnothing DQ$	2.6	4.8	7	9	-	-	-	-	-	-	-	-	-	-	-	-	-	-	-	-	-	-	-	-	-	-	-	ZP□U□-X11 ^{Nota)}
	HQ	10	10	10	10	-	-	-	-	-	-	-	-	-	-	-	-	-	-	-	-	-	-	-	-	-	-	-	
	HP	26	26	26	26	-	-	-	-	-	-	-	-	-	-	-	-	-	-	-	-	-	-	-	-	-	-	-	
ZC(D)UKD16 ZC(D)UKR16	$\varnothing DQ$	2.6	4.8	7	9	-	-	-	-	-	-	-	-	-	-	-	-	7	9	-	-	-	-	-	-	-	-	-	ZP□□□
	HQ	12	12	12	12	-	-	-	-	-	-	-	-	-	-	-	-	13	13	-	-	-	-	-	-	-	-	-	
	HP	31	31	31	31	-	-	-	-	-	-	-	-	-	-	-	-	32	32	-	-	-	-	-	-	-	-	-	
ZC(D)UKD20 ZC(D)UKR20	$\varnothing DQ$	-	-	-	-	12	15	18	-	-	-	-	-	12	18	-	-	-	-	-	12	15	18	-	-	-	-	-	ZP□□□
	HQ	-	-	-	-	12	12	12.5	-	-	-	-	-	15	16	-	-	-	-	16	18.5	20	-	-	-	-	-	-	
	HP	-	-	-	-	33	33	33.5	-	-	-	-	-	36	37	-	-	-	-	37	39.5	41	-	-	-	-	-	-	
ZC(D)UKD25 ZC(D)UKR25	$\varnothing DQ$	-	-	-	-	-	-	-	23	28	35	-	-	-	28	-	-	-	-	-	-	22	27	34	-	-	-	-	ZP□□□
	HQ	-	-	-	-	-	-	-	14	14	14.5	-	-	-	20	-	-	-	-	-	-	23.5	24	29	-	-	-	-	
	HP	-	-	-	-	-	-	-	-	38	38	38.5	-	-	-	44	-	-	-	-	-	47.5	48	53	-	-	-	-	
ZC(D)UKD32 ZC(D)UKR32	$\varnothing DQ$	-	-	-	-	-	-	-	-	-	-	-	43	53	-	-	43	-	-	-	-	-	-	-	43	53	-	-	ZP□□□
	HQ	-	-	-	-	-	-	-	-	-	-	-	18.5	19.5	-	-	29	-	-	-	-	-	-	-	34	38	-	-	
	HP	-	-	-	-	-	-	-	-	-	-	-	-	50	51	-	-	60.5	-	-	-	-	-	-	-	65.5	69.5	-	

Nota) ZP□U□-X11: Solo modello piano.

Dimensioni degli accessori (solo per modello con stelo maschio).

Dado estremità stelo

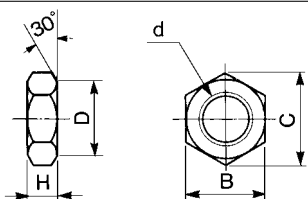

Materiale: acciaio al carbonio

Codici	\varnothing cilindro applicabile (mm)	d	H	B	C	D
NTP-010	10	M4 X 0.7	2.4	7	8.1	6.8
NTJ-015A	16	M5 X 0.8	4	8	9.2	7.8
NT-015A	20	M6 X 1.0	5	10	11.5	9.8
NT-02	25	M8 X 1.25	5	13	15.0	12.5
NT-03	32	M10 X 1.25	6	17	19.6	16.5

Rondella di tenuta

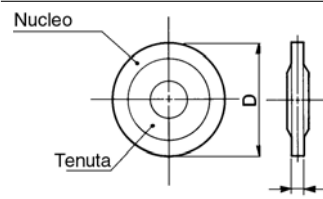

Materiale: Nucleo — Acciaio rollato
Guarnizione — NBR

Codici	\varnothing cilindro applicabile (mm)	t	D
WCS4 X 0.7	10	1.2	11.5
WCS5 X 0.8	16	1.2	12.5
WCS6 X 1	20	1.2	14.0
WCS8 X 1	25	1.6	15.5
WCS10 X 1	32	1.6	18.0

