

Cilindri ISO

Serie C92

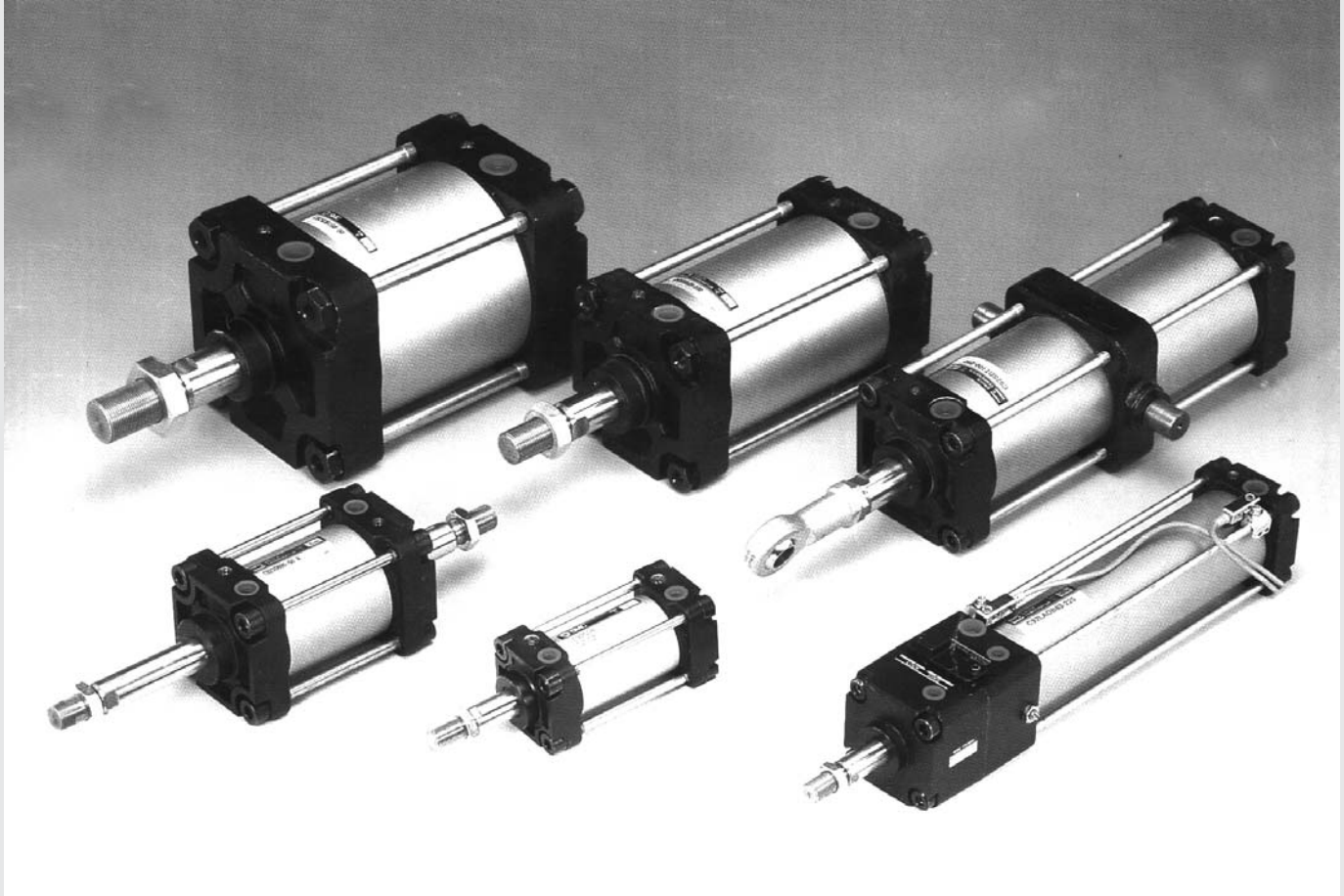

ø32, ø40, ø50, ø63, ø80, ø100, ø125, ø160

Dimensione conforme a ISO 6431, CETOP RP43P fino a ø100,
CETOP RP53P per ø125 e ø160



CJ1
CJP
CJ2
CM2
C85
C76
CG1
MB
MB1
CP95
C95
C92
CA1
CS1

Varianti

Serie	Funzione	Tipo		Base	Variazioni Standard		Esecuzioni speciali Per alte temperature	Diametro (mm)	Pag.
					Anello magnetico	Stelo acciaio inox			
Serie Standard C92 	Doppio effetto	Stelo semplice	Senza lubrificazione	●	●	●	32, 40 50, 63 80, 100, 125, 160	1.12-2	
			Senza lubrificazione	●	●	●			
		Stelo passante	Senza lubrificazione	●	●	●			
			Senza lubrificazione	●	●	●			
Serie antirotazione C92K 	Doppio effetto	Stelo semplice	Senza lubrificazione	●	●	●	32, 40 50, 63	1.12-10	
			Senza lubrificazione	●	●	●			
		Stelo passante	Senza lubrificazione	●	●	●			
			Senza lubrificazione	●	●	●			

Cilindri ISO/Standard: Doppio Effetto

Serie C92

ø32, ø40, ø50, ø63, ø80, ø100, ø125, ø160

Codici di ordinazione

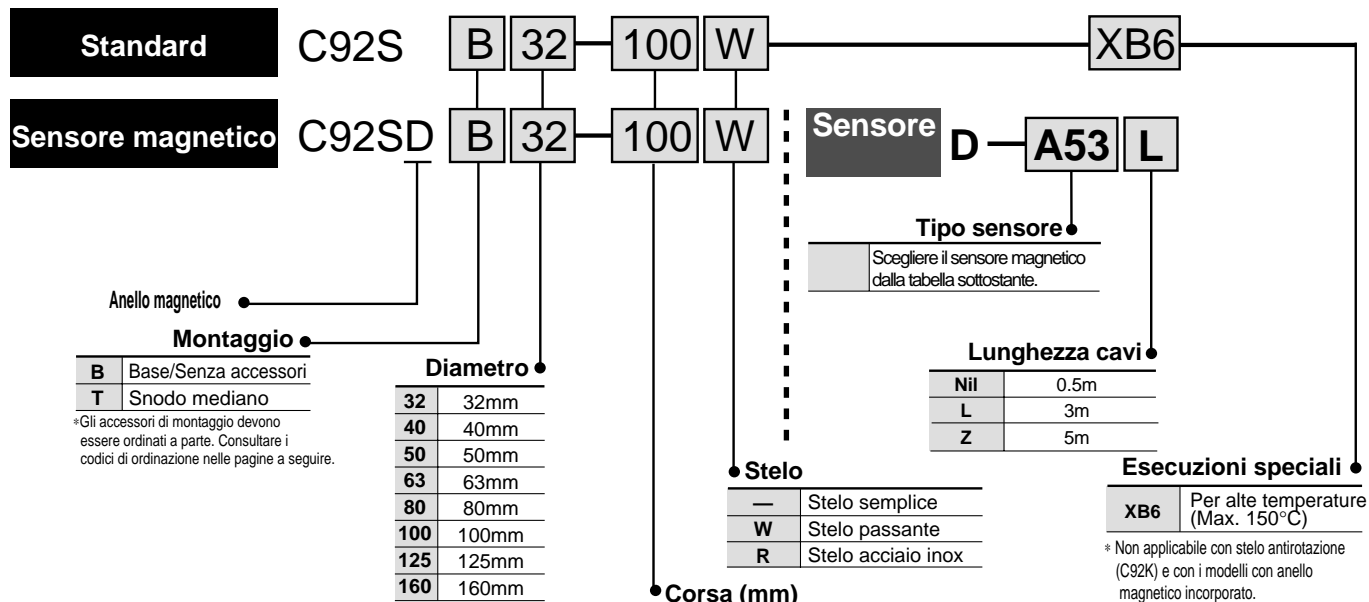

Sensori Applicabili/Montaggio tiranti interni

Tipo	Funzione speciale	Connessione elettrica	LED	Tensione di carico			Modello sensore	Cavi (m)*			Applicazioni	
				Uscita	cc	ca		0.5 (-)	3 (L)	5 (Z)		
Sensori Reed	—	Grommet	Si	3 fili (Equiv. + NPN)	—	5V	—	A56	●	●	—	IC
				2 fili	12V	—	A53	●	●	●	—	Relé PLC
					5V, 12V	100V, 200V	A54	●	●	●	—	
					5V, 12V	—	A67	●	●	—	—	
					12V	200V ≤	A64	●	●	—	—	
—	—	A59W	●	●	—	—						
Sensori Stato Solido	Indicatori di diagnostica (LED bicolore)	Grommet	Si	3 fili (NPN)	24V	5V, 12V	—	F59	●	●	○	IC
				3 fili (PNP)	—	—	100V, 200V	F5P	●	●	○	—
				2 fili	—	—	100V, 200V	J51	●	●	○	—
				—	—	—	12V	J59	●	●	○	—
				3 fili (NPN)	—	—	—	F59W	●	●	○	—
				3 fili (PNP)	—	—	5V, 12V	F5PW	●	●	○	—
				2 fili	24V	12V	—	J59W	●	●	○	—
				—	—	—	—	F5BA	—	●	○	—
				3 fili (NPN)	—	—	5V, 12V	F5NT	—	●	○	—
				4 fili (NPN)	—	—	5V, 12V	F59F	●	●	○	—
—	—	—	—	F5LF	●	●	○	—				

* Lunghezza cavi 0.5m..... — (Esempio: A53)
 3m..... L (Esempio: A53L)
 5m..... Z (Esempio: A53Z)

○: i sensori indicati con questo simbolo si realizzano su richiesta.

Codici Accessori di Montaggio

Diametro	ø32	ø40	ø50	ø63	ø80	ø100	ø125	ø160
Piedino ⁽¹⁾	L32	L40	L50	L63	L80	L100	L125	L160
Flangia	F32	F40	F50	F63	F80	F100	F125	F160
Cerniera maschio	C32	C40	C50	C63	C80	C100	C125	C160
Cerniera femmina	D32	D40	D50	D63	D80	D100	D125	D160

Nota 1) Ordinare due piedini per cilindro.

Cilindri ISO/Standard: Doppio Effetto *Serie C92*

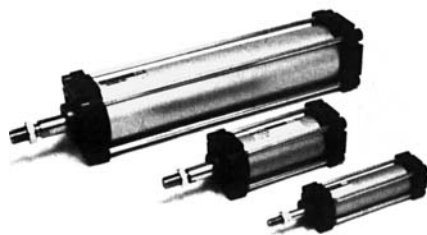

Simbolo
Doppio effetto

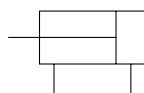

Corsa minima per montaggio sensori

Vedere pag.1.12-14 "Corsa minima per montaggio sensori".

Dati tecnici

Diametro	ø32	ø40	ø50	ø63	ø80	ø100	ø125	ø160
Funzione	Doppio effetto							
Fluido	Aria							
Pressione di prova	1.5MPa							
Max. pressione d'esercizio	1.0MPa							
Min. pressione d'esercizio	0.05MPa							
Temperatura d'esercizio	Senza anello magnetico -10 ÷ 70°C (senza congelamento)							
	Con anello magnetico -10 ÷ 60°C (senza congelamento)							
Lubrificazione	Non necessaria							
Velocità	50 ÷ 500 mm/s							
Tolleranza sulla corsa	÷ 250: $^{+1.0}_0$, 251 ÷ 1000: $^{+1.4}_0$, 1001 ÷ 1500: $^{+1.8}_0$							
Ammortizzo	Sui due lati (Ammortizzo pneumatico)							
Tolleranza filetto	Classe JIS 2							
Attacco	G1/8	G1/4	G1/4	G3/8	G3/8	G1/2	G1/2	G3/4
Montaggio	Base, piedino, flangia anteriore, flangia posteriore, cerniera maschio, cerniera femmina, snodo mediano							

Corsa Standard

Diametro (mm)	Corsa standard (mm)	Max. * corsa
32	25, 50, 80, 100, 125, 160, 200, 250, 320, 400, 500	1900
40	25, 50, 80, 100, 125, 160, 200, 250, 320, 400, 500	1900
50	25, 50, 80, 100, 125, 160, 200, 250, 320, 400, 500	1900
63	25, 50, 80, 100, 125, 160, 200, 250, 320, 400, 500	1900
80	25, 50, 80, 100, 125, 160, 200, 250, 320, 400, 500	1900
100	25, 50, 80, 100, 125, 160, 200, 250, 320, 400, 500	1900
125	25, 50, 80, 100, 125, 160, 200, 250, 320, 400, 500	2900
160	25, 50, 80, 100, 125, 160, 200, 250, 320, 400, 500	2900

Disponibili corse intermedie.
* Consultare SMC per le corse più lunghe.

Sensori Applicabili

Tipo	Modello sensore	Connessione elettrica (funzione)
Sensori Reed	D-A5□/A6□	Grommet
	D-A59W	Grommet (indicatori LED bicolore)
Sensori stato solido	D-F5□/J5□	Grommet
	D-F5□W/J59W□	Grommet (indicatori LED bicolore)
	D-F5BA	Grommet (LED bicolore, resistente all'acqua)
	D-F5□F	Grommet (LED bicolore, uscita di diagnostica)
	D-F5NT	Grommet (Timer)

Accessori

Montaggio		Base	Piedino	Flangia anteriore	Flangia posteriore	Cerniera maschio	Cerniera femmina	Snodo mediano
Standard	Dado estremità stelo	●	●	●	●	●	●	●
	Coppiglia	—	—	—	—	—	●	—
Opzioni	Cerniera maschio	●	●	●	●	●	●	●
	Cerniera femmina (con perno)	●	●	●	●	●	●	●
	Soffietto protezione stelo	●	●	●	●	●	●	●

Serie C92

Forza Teorica

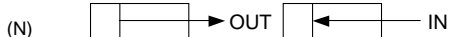

Diametro (mm)	Diametro stelo (mm)	Direzione movimento	Area effettiva (mm ²)	Pressione d'esercizio (MPa)								
				0.2	0.3	0.4	0.5	0.6	0.7	0.8	0.9	1.0
32	12	OUT	804	161	241	322	402	483	563	643	724	804
		IN	691	138	207	276	346	415	484	553	622	691
40	16	OUT	1257	251	377	503	628	754	880	1005	1131	1257
		IN	1056	211	317	422	528	633	739	844	950	1056
50	20	OUT	1963	393	589	785	982	1178	1374	1570	1767	1963
		IN	1649	330	495	660	825	989	1154	1319	1484	1649
63	20	OUT	3117	623	935	1247	1559	1870	2182	2494	2805	3117
		IN	2803	561	841	1121	1402	1682	1962	2242	2523	2803
80	25	OUT	5027	1005	1508	2011	2514	3016	3519	4022	4524	5027
		IN	4536	907	1361	1814	2268	2722	3175	3629	4082	4536
100	30	OUT	7853	1571	2356	3142	3927	4712	5498	6283	7068	7854
		IN	7147	1429	2144	2859	3574	4288	5003	5718	6432	7147
125	32	OUT	12270	2450	3680	4910	6150	7360	8590	9820	11040	12270
		IN	11250	2250	3380	4500	5630	6750	7880	9000	10130	11250
160	40	OUT	20100	4020	6030	8040	10050	12060	14070	16080	18100	20110
		IN	18850	3770	5650	7540	9420	11310	13190	15080	16960	18850

Note) Forza teorica(N) =Pressione (MPa) X Area effettiva (mm²)

Energia cinetica ammissibile

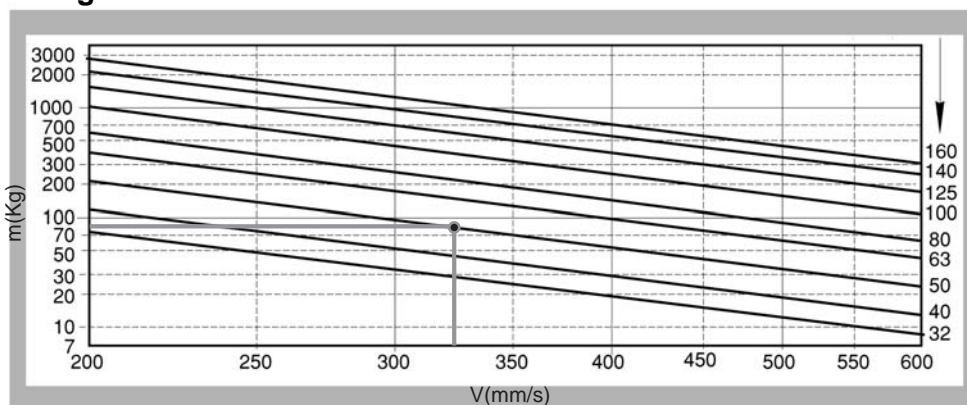

Esempio: Cilindro ø50 e velocità d'esercizio di 325mm/s. Cercare sul diagramma l'inserzione tra la velocità 325mm/s ed il diametro ø50. Proiettare orizzontalmente sull'asse delle ordinate. Il valore ottenuto è 85 Kg.

Pesi

Diametro (mm)		32	40	50	63	80	100	125	160
Peso base	Peso base	0.47	0.90	1.32	2.07	3.52	5.09	9.06	16.83
	Piedino	0.15	0.17	0.20	0.30	0.80	0.94	2.30	5.10
	Flangia	0.24	0.40	0.60	0.96	1.84	2.32	4.10	6.90
	Cerniera maschio	0.25	0.27	0.45	0.76	0.93	2.31	3.40	5.90
	Cerniera femmina	0.24	0.26	0.43	0.78	1.38	2.33	4.18	7.30
	Snodo sferico	0.62	1.50	2.07	3.42	5.86	8.62	12.46	22.43
Peso aggiuntivo per 50 corsa	Tutti i supporti di montaggio	0.14	0.22	0.28	0.36	0.52	0.64	0.71	0.95

Esempio di calcolo: C92SD40-100

- Peso base 0.90 (Standard, ø40) ● Montaggio 0.26 (Cerniera femmina)
 - Peso aggiuntivo ... 0.22/50 corsa
 - Corsa cilindro 100 corsa
- 0.90+0.22 X 100/50+0.26=1.6kg

Costruzione

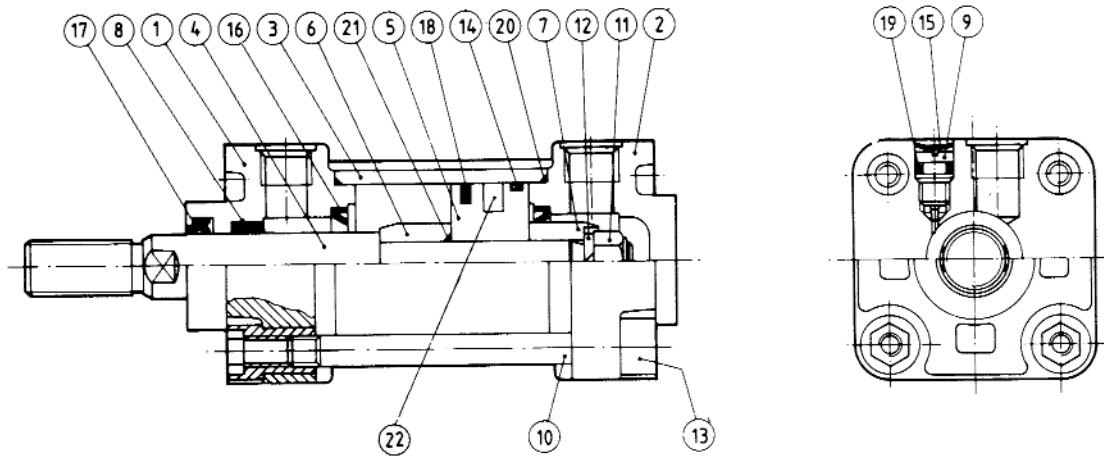

Componenti

N.	Descrizione	Materiale	Note
①	Testata anteriore	Lega d'alluminio	
②	Testata posteriore	Lega d'alluminio	
③	Tubo	Lega d'alluminio	
④	Stelo	Cromatato duro C45	
⑤	Pistone	Lega d'alluminio	
⑥	Anello d'ammortizzo	Acciaio rullato	
⑦	Anello d'ammortizzo	Acciaio rullato	
⑧	Bussola di guida	Fusione bronzo piombo	
⑨	Vite regolazione ammortizzo	Acciaio	(Zinco cromato)
⑩	Tirante	Acciaio	(Zinco cromato)
⑪	Dado pistone	Acciaio rullato	
⑫	Sede della molla	Filo d'acciaio	(Zinco cromato)
⑬	Dado tirante	Acciaio	(Zinco cromato)

N.	Descrizione	Materiale	Note
⑭	Anello guida pistone	PRC	
⑮	Anello di sicurezza	Acciaio	(Zinco cromato)
⑯	Guarnizione ammortizzo	NBR	
⑰	Guarnizione stelo	NBR	
⑱	Guarnizione tenuta pistone	NBR	
⑲	Guarnizione vite ammortizzo	NBR	
⑳	Guarnizione canna	NBR	
㉑	Guarnizione pistone	NBR	
㉒	Anello magnetico		

Kit parti di ricambio

Diametro (mm)	Codice	Contenuto
32	CS92-32	Elementi da 16 a 21
40	CS92-40	
50	CS92-50	
63	CS92-63	
80	CS92-80	
100	CS92-100	
125	CS92-125	
160	CS92-160	

* Il Kit parti di ricambio include elementi da 16 a 21.

CJ1

CJP

CJ2

CM2

C85

C76

CG1

MB

MB1

CP95

C95

C92

CA1

CS1

Serie C92

Senza Accessori di Montaggio

C92S□Bø-Corsa

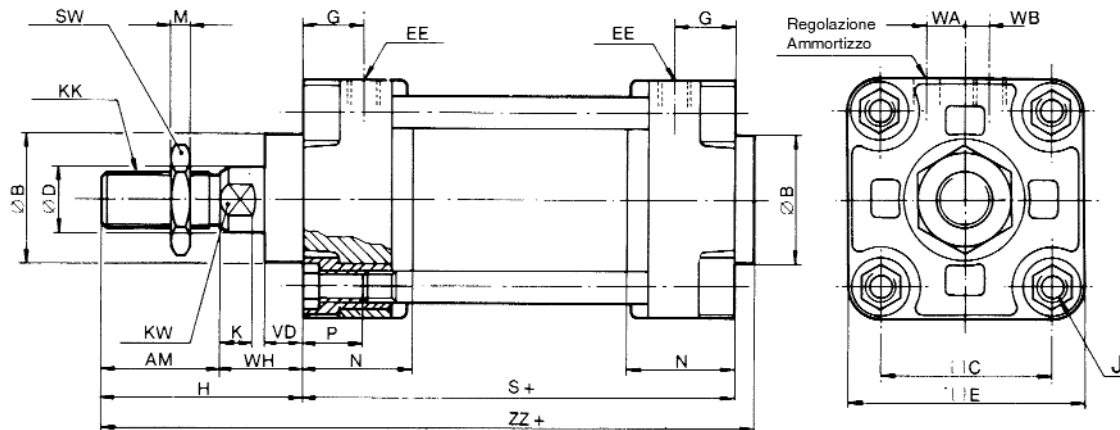

(mm)

Diametro (mm)	AM	øB	C	ØD	E	EE	G	KK	H	J	K	KW	M	N	P	S	SW	VD	WA	WB	WH	ZZ
32	22	30	33	12	46	G1/8	13,5	M10 X 1.25	58	M6	6	10	5	23	11	74	17	10	7	6	36	136
40	24	32	44	16	60	G1/4	15,5	M12 X 1.25	64,5	M6	6	14	7	27	11	84	19	10	10	6	40,5	153,5
50	32	40	52	20	70	G1/4	17	M16 X 1.5	77	M8	7	18	8	30	14	90	24	10	11	10	45	173
63	32	40	64	20	85	G3/8	17	M16 X 1.5	80,5	M8	7	18	8	31	14	98	24	10	11	10	48,5	184,5
80	40	52	78	25	103	G3/8	22	M20 X 1.5	92	M10	11	22	10	37	19	116	30	14	11	16	52	215
100	40	52	92	30	116	G1/2	19,5	M20 X 1.5	97	M10	11	26	10	40	19	126	30	14	12	20	57	231
125	54	60	110	32	140	G1/2	25	M27 X 2	119	M12	15	27	13	45	42	160	41	26	20	15	65	287
160	72	65	140	40	180	G3/4	30	M36 X 2	152	M16	17	36	16	55	52	180	55	31	25	15	80	340

C92S□Bø-Corsa W

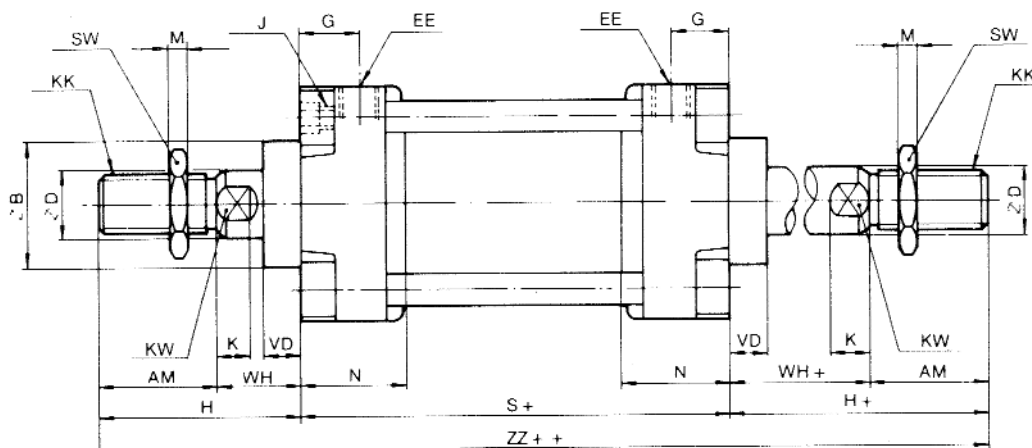

(mm)

Diametro (mm)	AM	øB	øD	EE	G	H	J	KK	K	KW	M	N	S	SW	VD	WH	ZZ
32	22	30	12	G1/8	13,5	58	M6	M10 X 1.25	6	10	5	23	74	17	10	36	190
40	24	32	16	G1/4	15,5	64,5	M6	M12 X 1.25	6	14	7	27	84	19	10	40,5	213
50	32	40	20	G1/4	17	77	M8	M16 X 1.5	7	18	8	30	90	24	10	45	244
63	32	40	20	G3/8	17	80,5	M8	M16 X 1.5	7	18	8	31	98	24	10	48,5	259
80	40	52	25	G3/8	22	92	M10	M20 X 1.5	11	22	10	37	116	30	14	52	300
100	40	52	30	G1/2	19,5	97	M10	M20 X 1.5	11	26	10	40	126	30	14	57	320
125	54	60	32	G1/2	25	119	M12	M27 X 2	15	27	13	45	160	41	26	65	398
160	72	65	40	G3/4	30	152	M16	M36 X 2	17	36	16	55	180	55	31	80	484

Con Accessori di Montaggio

Piedino L

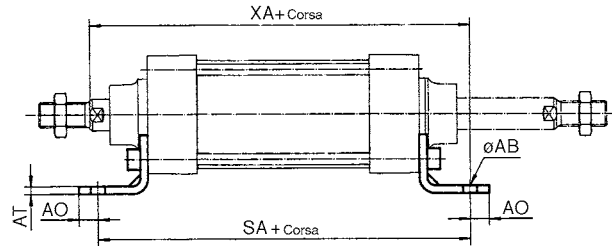
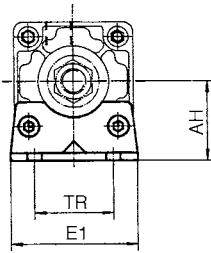

Snodo mediano T

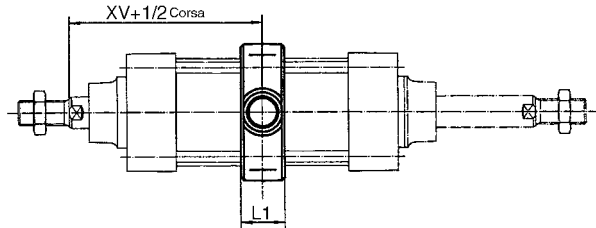
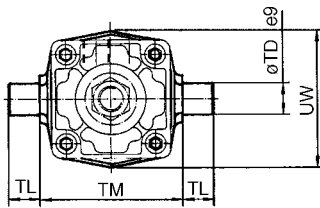

Flangia F

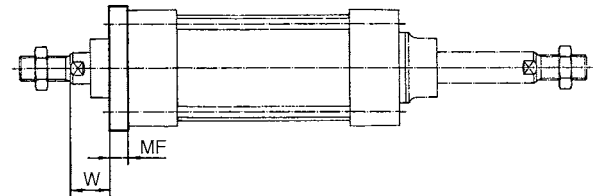
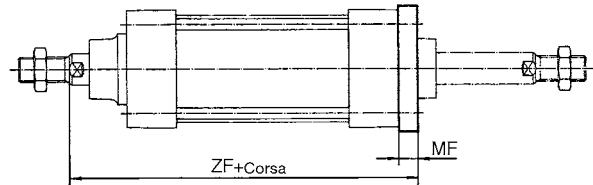
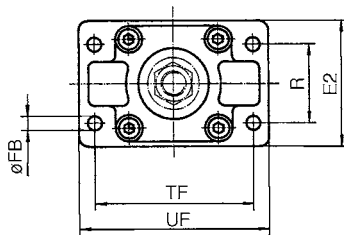

Cerniera maschio C

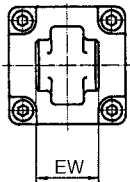

Cerniera femmina D

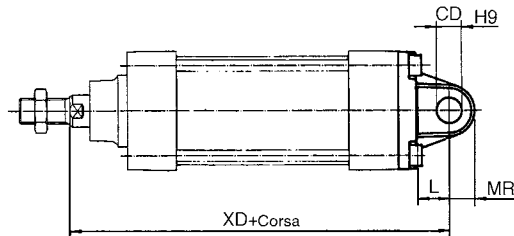
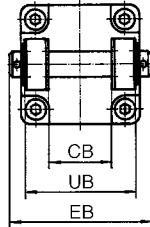

(mm)

Diametro (mm)	E1	R	W	MF	ZF	øFB	CD	EB	L	XD	UB	CB	EW	MR	TR	AO	AT	XA	SA	AH	øAB	L1	XV	TL	øTD	TM	UW	TF	UF	E2
32	46	32	16	12,5	130	7	10	65	15	142	45	26	26	9	32	10	3,2	144	142	32	7	18	73	12	12	50	47	64	78	46
40	60	36	20	12	145	9	12	75	18	160	52	28	28	12	36	11	3,2	163	161	36	9	22	82,5	16	15	85	62	72	90	58
50	70	45	25	15	155	9	12	80	18	170	60	32	32	12	45	12	3,2	175	170	45	9	22	90	16	15	95	74	90	110	68
63	85	50	25	16	170	9	16	90	23	190	70	40	40	16	50	13	3,2	190	185	50	9	28	97,5	19	18	110	90	100	120	89
80	102	63	30	20,5	190	12	16	110	23	210	90	50	50	16	63	15	4,5	215	210	63	12	34	110	26	25	140	110	126	154	100
100	116	75	35	20,5	205	14	20	140	28	230	110	60	60	20	75	18	6	230	220	71	14	40	120	26	25	162	130	150	180	114
125	140	90	45	20	245	16	25	164	30	275	130	70	69,5	25	90	15	9	270	250	90	16	44	145	25	25	160	154	180	210	140
160	180	115	60	20	280	18	30	204	35	315	170	90	89,5	30	115	20	11	320	300	115	18	49	170	32	32	200	194	230	265	180

- CJ1
- CJP
- CJ2
- CM2
- C85
- C76
- CG1
- MB
- MB1
- CP95
- C95
- C92**
- CA1
- CS1

Serie C92

Accessori

Contro cerniera E

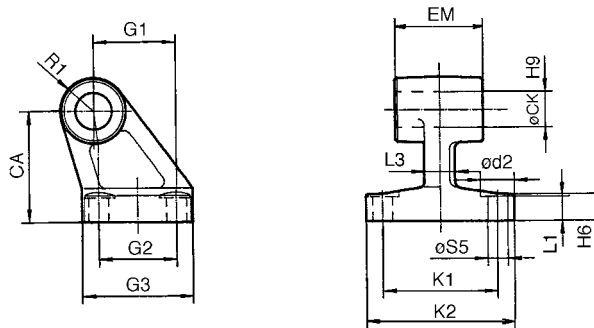

(mm)

Diametro (mm)	ød2	øCK	øS5	K1	K2	L3	G1	L1	G2	EM	G3	CA	H6	R1
32	10	10	5,5	38	51	10	21	4	18	26	31	32	8	10
40	10	12	5,5	41	54	10	24	4	22	28	35	36	10	11
50	11	12	6,6	50	65	14	33	6	30	32	45	45	12	13
63	11	16	6,6	52	67	14	37	6	35	40	50	50	12	15
80	15	16	9	66	86	18	47	6	40	50	60	63	14	15
100	15	20	9	76	96	20	55	6	50	60	70	71	15	18
125	18	25	11	94	124	28	70	18	60	70	90	90	20	22,5
160	20	32	14	118	156	34	97	23	88	90	126	115	25	31

Accessori

Giunto snodato JA

Acciaio, zinco cromato

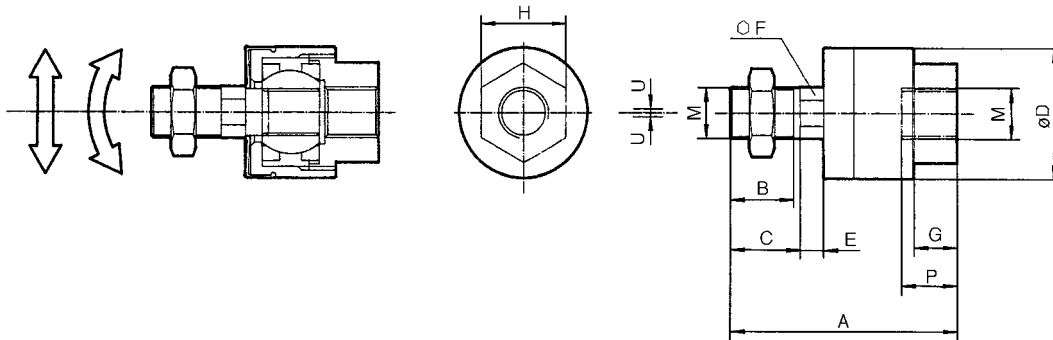

(mm)

Diametro (mm)	Descrizione	M	A	B	C	øD	E	F	G	H	P	U	Carico (kn)	Peso (g)
32	JA30-10-125	M10 X 1.25	49.5	19.5	22	24	5	8	8	17	9	0.5	2.5	70
40	JA40-12-125	M12 X 1.25	60	20	24	31	6	11	11	22	13	0.75	4.4	160
50/63	JA50-16-150	M16 X 1.5	71.5	22	25	41	7.5	14	13.5	27	15	1.0	11	300
80/100	JAH50-20-150	M20 X 1.5	101	28	30	59.5	11.5	24	16	32	18	2.0	18	1080
125	JA125-27-200	M27 X 2	123	34	38	66	13	27	20	41	24	2.0	28	1500
160	JA160-36-200	M36 X 2	178	51	55	96	16	36	24	55	42	3.0	71	4700

Forcella femmina GKM (DIN 71752)

Acciaio, zinco cromato

(mm)

Diametro (mm)	Descrizione	e	b	d	øf	L1	c	a
32	GKM10-20	M10 X 1.25	10	40	10	52	20	20
40	GKM12-24	M12 X 1.25	12	48	12	62	24	24
50/63	GKM16-32	M16 X 1.5	16	64	16	83	32	32
80/100	GKM20-40	M20 X 1.5	20	80	20	105	40	40
125	GKM30-54	M27 X 2	30	112	30	156	56	55
160	GKM35-54	M36 X 2	36	144	35	182	72	70

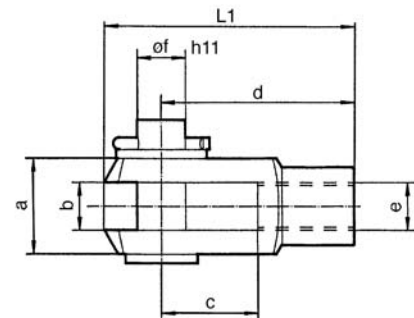

Snodo sferico KJ (DIN 648)

Acciaio, zinco cromato

(mm)

Diametro (mm)	Descrizione	d3	d1	h	d6	b3	b1	L	d7	α	L3
32	KJ10D	M10 X 1.25	10	43	28	10.5	14	20	19	13°	14
40	KJ12D	M12 X 1.25	12	50	32	12	16	22	22	13°	16
50/63	KJ16D	M16 X 1.5	16	64	42	15	21	28	27	15°	26
80/100	KJ20D	M20 X 1.5	20	77	50	18	25	33	34	15°	26
125	KJ27D	M27 X 2	30	110	70	25	37	51	50	15°	35
160	KJ36D	M36 X 2	35	125	80	28	43	56	58	16°	41

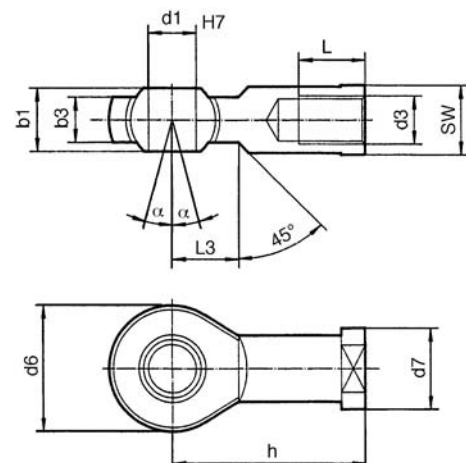

CJ1

CJP

CJ2

CM2

C85

C76

CG1

MB

MB1

CP95

C95

C92

CA1

CS1

Cilindri ISO/Stelo antirotazione: Doppio effetto

Serie C92K

ø32, ø40, ø50, ø63

Codici di ordinazione

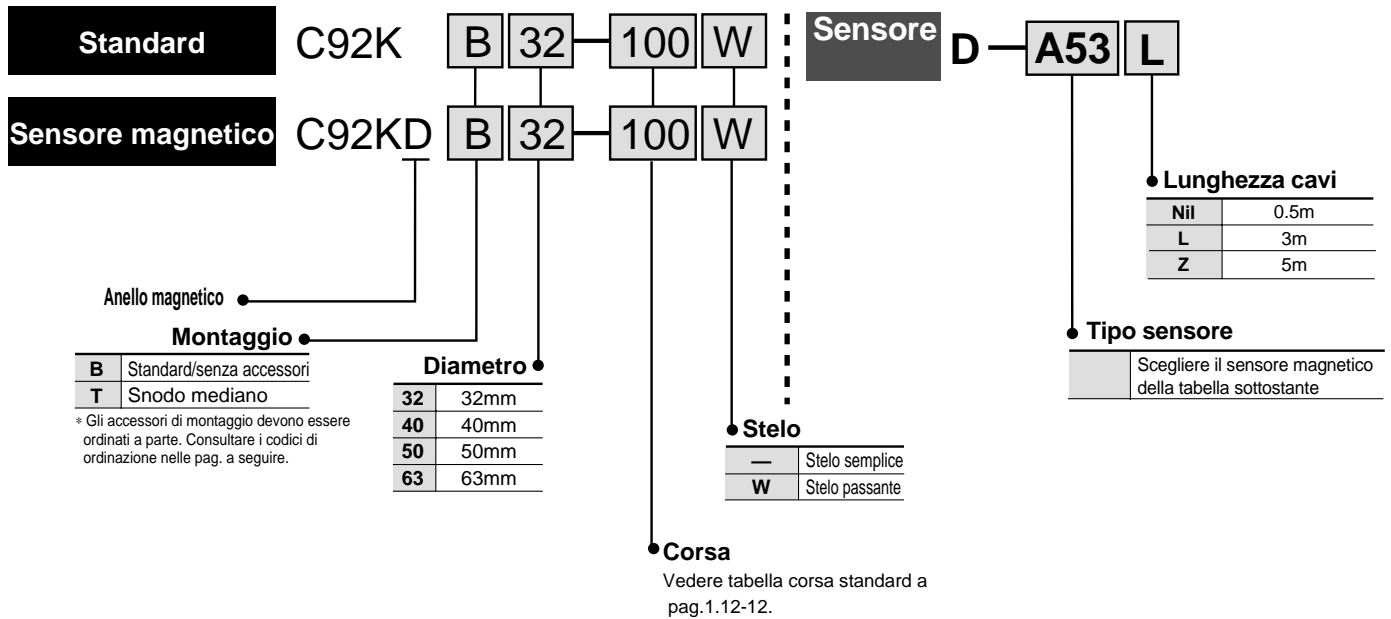

Sensori Applicabili/Montaggio tiranti interni

Tipo	Funzione speciale	Connessione elettrica	LED	Tensione di carico			Modello sensore	Cavi (m)*			Applicazioni		
				Uscita	cc	ca		0.5 (-)	3 (L)	5 (Z)			
Sensori Reed	—	Grommet	Si	3 fili (Equiv. to NPN)	—	5V	—	A56	●	●	—	IC	—
					24V	12V	—	A53	●	●	●	—	Relé PLC
						5V,12V	100V,200V	A54	●	●	●	—	
						5V,12V	—	A67	●	●	—	IC	
						12V	200V ≤	A64	●	●	—	—	
—	—	A59W	●	●	—	—							
Sensori stato solido	Indicatori di diagnostica (LED bicolore)	Grommet	Si	3 fili (NPN)	24V	5V,12V	—	F59	●	●	○	IC	Relé PLC
								F5P	●	●	○	—	
				3 fili (PNP)	—	100V,200V	J51	●	●	○	—		
							J59	●	●	○	—		
				3 fili (NPN)	5V,12V	—	F59W	●	●	○	IC		
							F5PW	●	●	○	—		
				3 fili (PNP)	24V	12V	J59W	●	●	○	—		
							F5BA	—	●	○	—		
				2 fili	12V	—	F5NT	—	●	○	IC		
							F59F	●	●	○	—		
3 fili (NPN)	5V,12V	—	F5LF	●	●	○	—						
			—	—	—	—	—	—					

Codici Accessori di Montaggio Sensori

Diametro	ø32, ø40	ø50, ø63
Accessori di montaggio	BT-03	BT-04

* Lunghezza cavi 0.5m..... — (Esempio: A53)
 3m..... L (Esempio: A53L)
 5m..... Z (Esempio: A53Z)

○: i sensori indicati con questo simbolo si realizzano su richiesta.

Codici accessori di montaggio

Diametro	ø32	ø40	ø50	ø63
Piedino⁽¹⁾	L32	L40	L50	L63
Flangia	F32	F40	F50	F63
Cerniera maschio	C32	C40	C50	C63
Cerniera femmina	D32	D40	D50	D63

Nota 1) Ordinare due piedini per cilindro.

Cilindri ISO/Stelo antirotazione: Doppio Effetto *Serie C92K*

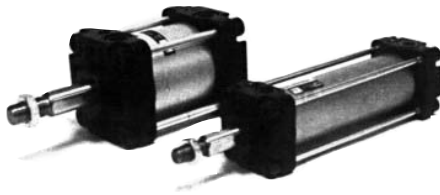

Simbolo
Doppio effetto

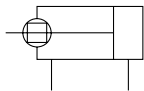

Dati tecnici

Diametro	ø32	ø40	ø50	ø63
Funzione	Doppio effetto			
Fluido	Aria			
Pressione di prova	1.5MPa			
Max. pressione d'esercizio	1.0MPa			
Min. pressione d'esercizio	0.05MPa			
Temperatura d'esercizio	Senza anello magnetico -10 ÷ 70°C (senza congelamento)			
	Con anello magnetico -10 ÷ 60°C (senza congelamento)			
Lubrificazione	Non necessaria			
Velocità	50 ÷ 500 mm/s			
Tolleranza sulla corsa	÷ 250: $^{+1.0}_0$, 251 ÷ 1000: $^{+1.4}_0$, 1001 ÷ 1500: $^{+1.8}_0$			
Ammortizzo	Sui i due lati (Ammortizzo pneumatico) ⁽¹⁾			
Tolleranza filetto	classe JIS 2			
Attacco	G1/8	G1/4	G1/4	G3/8
Montaggio	Base, piedino, flangia anteriore, flangia posteriore, cerniera maschio, cerniera femmina, snodo mediano			
Precisione antirotazione	±0.8°	±0.5°	±0.5°	±0.5°

CJ1

CJP

CJ2

CM2

C85

C76

CG1

MB

MB1

CP95

C95

C92

CA1

CS1

Accessori

Montaggio		Base	Piedino	Flangia anteriore	Flangia posteriore	Cerniera maschio	Cerniera femmina	Snodo mediano
Standard	Dado estremità stelo	●	●	●	●	●	●	●
	Perno cerniera	—	—	—	—	—	●	—
Opzioni	Cerniera maschio	●	●	●	●	●	●	●
	Cerniera femmina (con perno)	●	●	●	●	●	●	●
	Soffietto protezione stelo	●	●	●	●	●	●	●

Pesi

Diametro (mm)		32	40	50	63
Peso base	Peso base	0.47	0.90	1.32	2.07
	Piedino	0.15	0.17	0.20	0.30
	Flangia	0.24	0.40	0.60	0.96
	Cerniera maschio	0.25	0.27	0.45	0.76
	Cerniera femmina	0.24	0.26	0.43	0.78
	Snodo mediano	0.62	1.50	2.07	3.42
Peso aggiuntivo per 50 corse	Tutti i supporti di montaggio	0.14	0.22	0.28	0.36

Esempio di calcolo: C92KD40-100

- Peso base 0.90 (Base)
- Peso aggiuntivo ... 0.22/50 corsa
- Corsa 100 corsa
- 0.90+0.22 X 100/50+0.26=1.6kg
- Montaggio 0.26 (Cerniera femmina)

Serie C92K

Corsa Standard

Diametro (mm)	Corsa standard (mm)
32	25, 50, 80, 100, 125, 160, 200, 250, 320, 400, 500
40	25, 50, 80, 100, 125, 160, 200, 250, 320, 400, 500
50	25, 50, 80, 100, 125, 160, 200, 250, 320, 400, 500, 600
63	25, 50, 80, 100, 125, 160, 200, 250, 320, 400, 500, 600

Disponibili corse intermedie.

Corsa minima cilindro per montaggio sensori

Vedere pag. 1.12-14 "Corsa minima cilindro per montaggio sensori".

Forza Teorica

Il lato OUT è identico al doppio effetto/stelo semplice. Vedere tabella sottostante per il lato IN.

Diametro (mm)	Diametro stelo (mm ²)
32	675
40	1082
50	1651
63	2804

Forza teorica (N) =
Pressione (MPa) X Area effettiva (mm²)

Costruzione

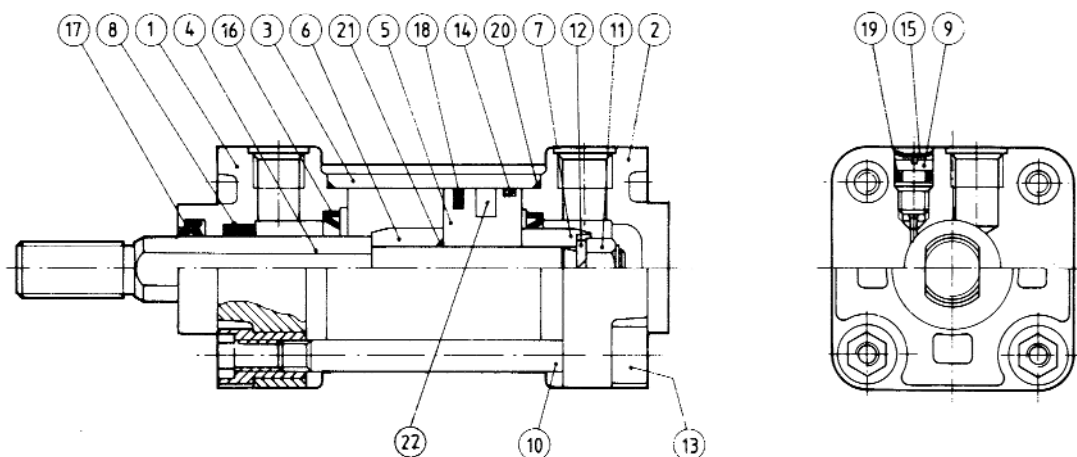

Componenti

N.	Descrizione	Materiale	Note
①	Testata anteriore	Legha d'alluminio	
②	Testata posteriore	Legha d'alluminio	
③	Tubo	Legha d'alluminio	
④	Stelo	Acciaio inox 1.4301	
⑤	Pistone	Legha d'alluminio	
⑥	Anello d'ammortizzo	Acciaio rullato	
⑦	Anello d'ammortizzo	Acciaio rullato	
⑧	Bussola di guida	Fusione bronzo piombo	
⑨	Vite regolazione ammortizzo	Acciaio	(Zinco cromato)
⑩	Tirante	Acciaio	(Zinco cromato)
⑪	Dado pistone	Acciaio	(Zinco cromato)
⑫	Sede della molla	Filo d'acciaio	(Zinco cromato)
⑬	Dado tirante	Acciaio	(Zinco cromato)

N.	Descrizione	Materiale	Note
⑭	Anello guida pistone	PRC	
⑮	Anello di sicurezza	Acciaio	(Zinco cromato)
⑯	Guarnizione ammortizzo	NBR	
⑰	Guarnizione stelo	NBR	
⑱	Guarnizione tenuta pistone	NBR	
⑲	Guarnizione vite ammortizzo	NBR	
⑳	Guarnizione canna	NBR	
㉑	Guarnizione pistone	NBR	
㉒	Anello magnetico		

Kit parti di ricambio

Diametro (mm)	Codice	Contenuto
32	CK92-32	Elementi da 16 a 21
40	CK92-40	
50	CK92-50	
63	CK92-63	

* Il Kit parti di ricambio include elementi da 16 a 21.

Senza Accessori di Montaggio

C92KB \emptyset -Corsa

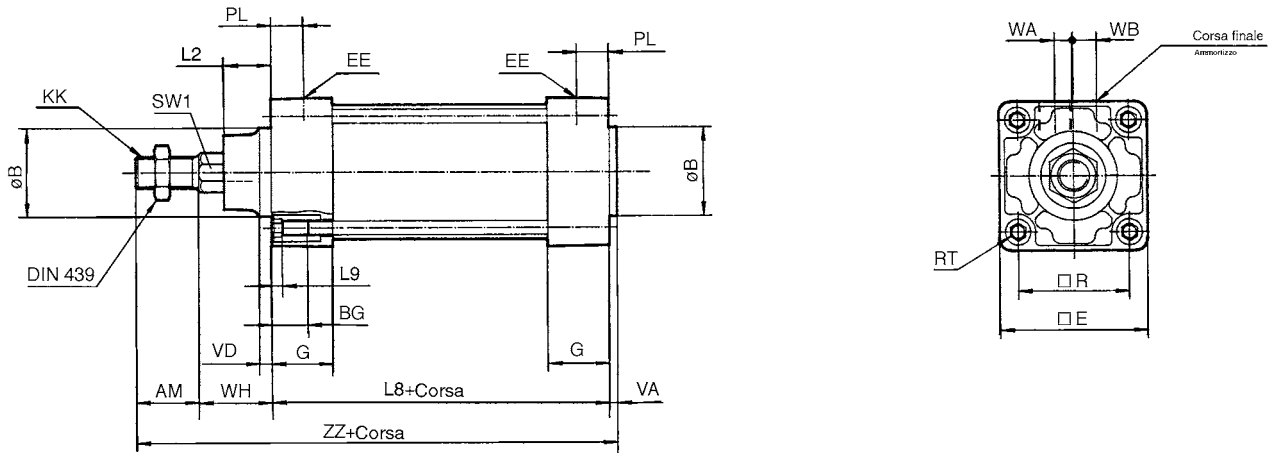

(mm)

Diametro (mm)	AM	$\emptyset B$	$\square C$	$\emptyset D$	$\square E$	EE	KK	G	H	J	K	M	N	P	S	SW	VD	WA	WB	WH	ZZ
32	22	30	33	12	46	G1/8	M10 X 1.25	13,5	58	M6	10	5	23	11	74	17	10	7	6	36	136
40	24	32	44	16	60	G1/4	M12 X 1.25	15,5	64,5	M6	14	7	27	11	84	19	10	10	6	40,5	153,5
50	32	40	52	20	70	G1/4	M16 X 1.5	17	77	M8	18	8	30	14	90	24	10	11	10	45	173
63	32	40	64	20	85	G3/8	M16 X 1.5	17	80,5	M8	18	8	31	14	98	24	10	11	10	48,5	184,5

C92KB \emptyset -Diametro W

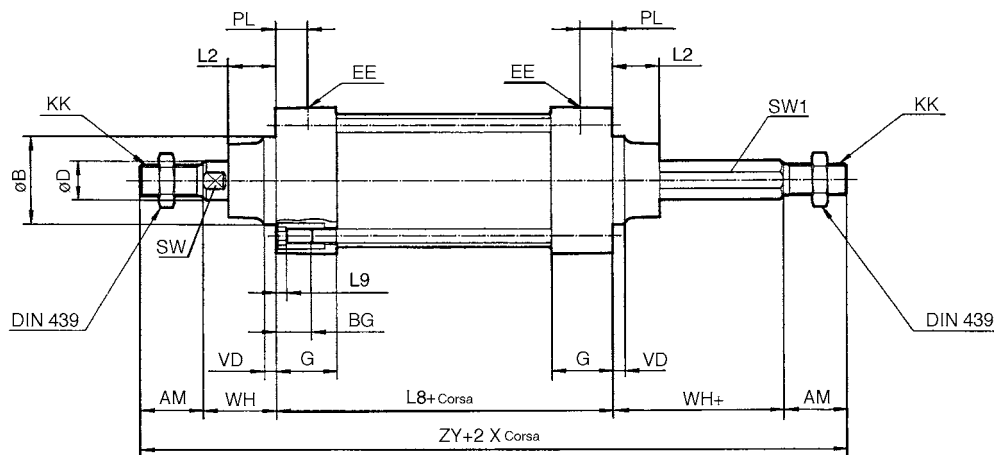

(mm)

Diametro (mm)	AM	$\emptyset B$	$\emptyset D$	EE	G	H	KK	J	K	KW	M	N	S	SW	VD	WH	ZZ
32	22	30	12	G1/8	13.5	58	M10 X 1.25	M6	6	10	5	23	74	17	10	36	190
40	24	32	16	G1/4	15.5	64.5	M12 X 1.25	M6	6	14	7	27	84	19	10	40.5	213
50	32	40	20	G1/4	17	77	M16 X 1.5	M8	7	18	8	30	90	24	10	45	244
63	32	40	20	G3/8	17	80.5	M16 X 1.5	M8	7	18	8	31	98	24	10	48.5	259

* Vedere da pag.1.12-7 a 1.12-9 per le dimensioni con accessori di montaggio.

- CJ1
- CJP
- CJ2
- CM2
- C85
- C76
- CG1
- MB
- MB1
- CP95
- C95
- C92**
- CA1
- CS1

Vedere pag. 5.3-17, 27, 37, 46, 54, 58, e 61.



Sensori Applicabili



Tipo	Modello sensore	Connessione elettrica (funzione)
Sensori Reed	D-A5□/A6□	Grommet
	D-A59W	Grommet (indicatore LED bicolore)
Sensori stato solido	D-F5□/J5□	Grommet
	D-F5□W/J59W	Grommet (indicatore LED bicolore)
	D-F5BAL	Grommet (indicatore LED bicolore, Resistente all'acqua)
	D-F5□F	Grommet (indicatore LED bicolore, uscita di diagnostica)
	D-F5NTL	Grommet (Timer)



Corsa minima per montaggio sensori

(mm)

Tipo	Modello sensore	N. sensore	Accessori di montaggio eccetto Snodo mediano						Snodo mediano											
			ø32	ø40	ø50	ø63	ø80	ø100	ø32	ø40	ø50	ø63	ø80	ø100						
sensori Reed	D-A5, D-A6	2 (Stesso od opposto orientamento)	15			20			60		80		105		110		115			
		1	15			20			60		70		85		110		120			
sensori Reed	D-A59W	2 (Stesso od opposto orientamento)	15			25			60		70		85		110		115		120	
		1	15			25			60		70		85		110		115		120	
Sensori stato solido	D-F5/J5	2 (Stesso od opposto orientamento)	15			25			60		70		85		110		115		120	
		1	10			25			60		70		85		110		115		120	
	D-F5NTL	2 (Stesso od opposto orientamento)	15			25			70		75		95		120		125		130	
		1	10			25			70		75		95		120		125		130	
	D-F5□W D-J59W D-F5BAL D-F5□F D-F5LF	2 (Stesso od opposto orientamento)	15			25			70		75		90		120		125		130	
		1	10			25			70		75		90		120		125		130	