

VZ

# V1000

## Prestazioni e qualità migliori in meno spazio

- Controllo vettoriale della corrente.
- Coppia iniziale elevata (200%/0,5 Hz)
- Gamma di controllo della velocità 1:100
- Doppio rating ND 120%/1min e HD 150%/1 min
- Controllo motori IM e PM
- Tuning online
- Tecnologia bassa rumorosità a bassa portante
- Design per almeno 10 anni senza manutenzione
- Filtro integrato
- Terminali a molla
- Terminali di controllo con memoria di backup
- Alimentazione scheda di controllo 24 Vc.c. opzionale
- Fieldbus: Modbus, Profibus, CanOpen, DeviceNet, Lonworks, CompoNet, Ethernet
- Funzioni di sicurezza integrate (cat. di sicurezza conforme a EN954-1 3)
- CE, UL, cUL e TUV

## Range di potenza

- Classe 200 V, monofase, 0,1 ... 4 kW
- Classe 200 V, trifase, 0,1 ... 15 kW
- Classe 400 V, trifase, 0,2 ... 15 kW



Inverter

## Configurazione del sistema

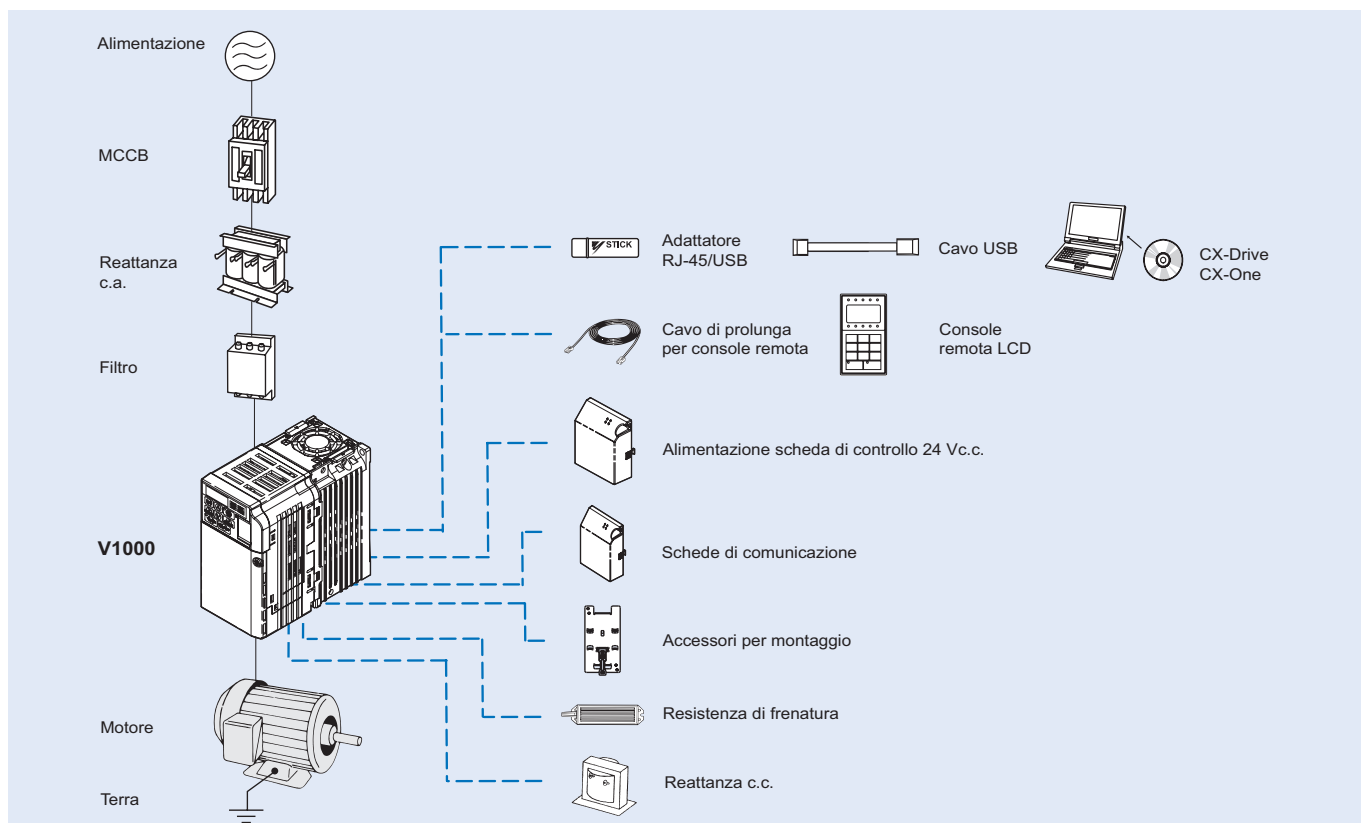

Legenda

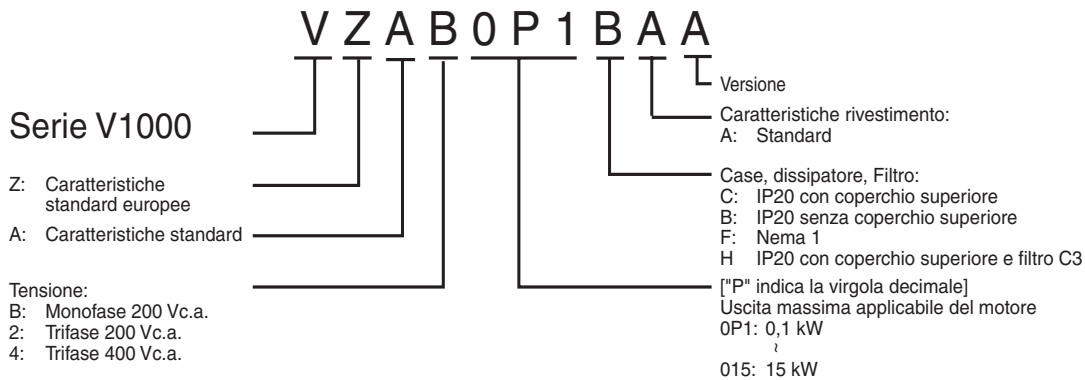

Classe 200 V

Monofase: VZ-□		B0P1	B0P2	B0P4	B0P7	B1P5	B2P2	B4P0	-	-	-	-
Trifase: VZ-□		20P1	20P2	20P4	20P7	21P5	22P2	24P0	25P5	27P5	2011	2015
kW motore <sup>1</sup>	Per impostazione HD	0,12	0,25	0,4	0,75	1,5	2,2	4,0	5,5	7,5	11	15
	Per impostazione ND	0,18	0,37	0,75	1,1	2,2	3,0	5,5	7,5	11	15	18,5
Caratteristiche dell'uscita	Capacità inverter (kVA)	0,3	0,6	1,1	1,9	3,0	4,2	6,7	9,5	13	18	23
	Corrente di uscita nominale (A) con HD	0,8	1,6	3,0	5,0	8,0	11,0	17,5	25,0	33,0	47,0	60,0
	Corrente di uscita nominale (A) con ND	1,2	1,9	3,5	6,0	9,6	12,0	21,0	30,0	40,0	56,0	69,0
	Tensione massima di uscita	Proporzionale alla tensione di ingresso: 0 ... 240 V										
Frequenza di uscita massima		400 Hz										
Alimentazione	Frequenza e tensione di ingresso nominali	Monofase 200 ... 240 V, 50/60 Hz Trifase 200 ... 240 V, 50/60 Hz										
	Fluttuazione di tensione consentita	-15%...+10%										
	Fluttuazione di frequenza consentita	+5%										

1. La potenza di uscita motore massima applicabile è basata su un motore standard a 4 poli: Modalità di carico di lavoro pesante (HD) con una capacità di sovraccarico pari al 150%  
Modalità di carico di lavoro normale (ND) con una capacità di sovraccarico pari al 120%

Classe 400 V

Trifase: VZ-□		40P2	40P4	40P7	41P5	42P2	43P0	44P0	45P5	47P5	4011	4015
kW motore <sup>1</sup>	Per impostazione HD	0,2	0,4	0,75	1,5	2,2	3,0	4,0	5,5	7,5	11	15
	Per impostazione ND	0,37	0,75	1,5	2,2	3,0	3,7	5,5	7,5	11	15	18,5
Caratteristiche dell'uscita	Capacità inverter (kVA)	0,9	1,4	2,6	3,7	4,2	5,5	7,2	9,2	14,8	18	24
	Corrente di uscita nominale (A) con HD	1,2	1,8	3,4	4,8	5,5	7,2	9,2	14,8	18,0	24	31
	Corrente di uscita nominale (A) con ND	1,2	2,1	4,1	5,4	6,9	8,8	11,1	17,5	23	31	38
	Tensione massima di uscita	0 ... 480 V (proporzionale alla tensione di ingresso)										
Frequenza di uscita massima		400 Hz										
Alimentazione	Frequenza e tensione di ingresso nominali	Trifase 380 ... 480 Vc.a., 50/60 Hz										
	Fluttuazione di tensione consentita	-15%...+10%										
	Fluttuazione di frequenza consentita	+5%										

1. La potenza di uscita motore massima applicabile è basata su un motore standard a 4 poli: Modalità di carico di lavoro pesante (HD) con una capacità di sovraccarico pari al 150%  
Modalità di carico di lavoro normale (ND) con una capacità di sovraccarico pari al 120%

**Caratteristiche**

**Caratteristiche comuni**

Codice modello VZ-□	Caratteristiche	
<b>Funzioni di controllo</b>	<b>Metodi di controllo</b>	Onda sinusoidale PWM (controllo V/f, controllo vettoriale della corrente sensorless)
	<b>Intervallo frequenza di uscita</b>	0,1 ... 400 Hz
	<b>Tolleranza di frequenza</b>	Valore digitale impostato: ±0,01% (-10 ... +50 °C)
		Valore analogico impostato: ±0,1% (25 ±10 °C)
	<b>Risoluzione del valore di frequenza impostato</b>	Valore digitale impostato: 0,01 Hz (<100 Hz), 0,1 Hz (>100 Hz)
	<b>Risoluzione della frequenza di uscita</b>	Valore analogico impostato: 1/1000 della frequenza massima
	<b>Capacità di sovraccarico</b>	0,01 Hz
	<b>Valore di frequenza impostato</b>	Utilizzo con carico di lavoro pesante: 150% della corrente di uscita nominale per 1 minuto Utilizzo con carico di lavoro normale: 120% della corrente di uscita nominale per 1 minuto
	<b>Coppia frenante (coppia massima a breve termine)</b>	0 ... 10 V (20 kΩ), 4 ... 20 mA (250 Ω), 0 ... 20 mA (250 Ω) Ingresso a treno di impulsi, valore di impostazione della frequenza (selezionabile)
	<b>Curva caratteristica V/f</b>	Coppia di decelerazione media per brevi periodi: 150% (fino a 1,5 kW), 100% (per 1,5 kW), 50% (per 2,2 kW), 20% (per dimensioni maggiori) Coppia rigenerativa continua: 20% circa (125% con resistenza di frenatura opzionale, 10%ED, 10 s, transistor di frenatura incorporato)
<b>Funzionalità</b>	Possibilità di programmare qualsiasi curva caratteristica V/f	
<b>Funzionalità</b>	<b>Segnali di ingresso</b>	Per i sette segnali di ingresso, è possibile selezionare: marcia avanti/indietro (sequenza a 3 fili), ripristino dopo errore, errore esterno (ingresso a contatto NA/NC), funzionamento a multivelocità, comando di jog, selezione del tempo di accelerazione/decelerazione, blocco delle basi esterno, comando di ricerca della velocità, comando UP/DOWN, comando di mantenimento accelerazione/decelerazione, selezione della modalità LOCALE/REMOTA, selezione del terminale del circuito di controllo/comunicazione, guasto arresto di emergenza, allarme arresto di emergenza, autodiagnostica
	<b>Segnali in uscita</b>	Sono selezionabili i seguenti segnali di uscita (uscita a contatto NA/NC, 2 uscite fotoaccoppiate): guasto, marcia, velocità zero, raggiungimento velocità, rilevamento della frequenza (frequenza di uscita ≤ o ≥ valore impostato), durante rilevamento della sovracoppia, errore minore, durante blocco delle basi, modalità di funzionamento, inverter pronto per la marcia, durante tentativo dopo errore, durante rilevamento sottotensione, marcia indietro, durante ricerca della velocità, uscita dati attraverso comunicazione.
	<b>Funzioni standard</b>	Controllo vettoriale ad anello aperto, aumento automatico della coppia per l'intera gamma, compensazione dello scorrimento, funzionamento a 17 velocità (max.), riavvio dopo caduta di tensione momentanea, corrente di frenatura a iniezione c.c. all'arresto/partenza (50% della corrente nominale dell'inverter, 0,5 s o inferiore), guadagno/polarizzazione frequenza di riferimento, comunicazione MEMOBUS (RS-485/422, max. 115 kbps), tentativo dopo errore, ricerca della velocità, impostazione limite superiore/inferiore della frequenza, rilevamento sovracoppia, salto di frequenza, commutazione tempo di accelerazione/decelerazione, inibizione accelerazione/decelerazione, accelerazione/decelerazione con curva a S, controllo PID, controllo di risparmio energia, copia costante.
	<b>Ingressi analogici</b>	2 ingressi analogici, 0 ... 10 V, 4 ... 20 mA, 0 ... 20 mA
	<b>Tempi di accelerazione/frenatura</b>	0,01 ... 6.000 s
	<b>Display</b>	Frequenza, valore attuale o impostato a scelta LED di stato e di errore
<b>Funzioni di protezione</b>	<b>Sovraccarico del motore</b>	Relé di sovraccarico termico elettronico
	<b>Sovracorrente istantanea</b>	Il motore si arresta per inerzia a circa il 250% della corrente nominale dell'inverter
	<b>Sovraccarico</b>	Carico di lavoro pesante: Il motore si arresta per inerzia dopo 1 minuto al 150% della corrente di uscita nominale dell'inverter Carico di lavoro normale: Il motore si arresta per inerzia dopo 1 minuto al 120% della corrente di uscita nominale dell'inverter
	<b>Sovratensione</b>	Il motore si arresta per inerzia se la tensione del bus c.c. supera i 410 V (il doppio per la classe 400 V)
	<b>Sottotensione</b>	Il motore si arresta quando la tensione del bus c.c. è uguale o inferiore a 190 V (il doppio per la classe 400 V) (uguale o inferiore a 150 V per le serie monofase)
	<b>Caduta di tensione momentanea</b>	È possibile selezionare le seguenti voci: non fornita (arresto se la caduta di tensione è pari o superiore a 15 ms), funzionamento continuo se la caduta di tensione è pari o inferiore a 0,5 s, funzionamento continuo
	<b>Surriscaldamento del dissipatore</b>	Protezione mediante termistore
	<b>Livello di prevenzione di stallo</b>	Prevenzione di stallo durante accelerazione/decelerazione e funzionamento a velocità costante
	<b>Errore di terra</b>	Protezione mediante circuito elettronico (livello di funzionamento pari a circa il 250% della corrente di uscita nominale)
	<b>Indicatore di carica</b>	Indica il momento in cui la tensione del circuito principale raggiunge i 50 V.
<b>Condizioni ambientali</b>	<b>Grado di protezione</b>	IP20, NEMA1
	<b>Raffreddamento</b>	Viene fornita una ventola di raffreddamento per 200 V, 0,75 kW (1 HP) (trifase/monofase) 400 V, 1,5 kW (2 HP) (trifase), altri sono autoraffreddati
	<b>Umidità relativa</b>	95% o inferiore (senza condensa)
	<b>Temperatura di stoccaggio</b>	-20 °C ... +60 °C (per brevi periodi durante il trasporto)
	<b>Installazione</b>	Interno (privo di gas corrosivi, polvere e così via)
	<b>Altezza installazione</b>	1.000 m max.
<b>Vibrazioni</b>	Fino a 1 G a 10 ... meno di 20 Hz, fino a 0,65 G a 20 ... 50 Hz	

Dimensioni

IP20 0,1 ... 4 kW

Figura 1



Figura 2



Classe di tensione	Uscita massima applicabile del motore (kW)	Modello inverter VZA	Figura	Dimensioni in mm										Peso
				W1	H1	W	H	D	t1	H2	D1	H3	H4	
Monofase 200 V	0,12	B0P1	1	56	118	68	128	76	3	5	6,5	-	-	0,6
	0,25	B0P2						108						0,7
	0,55	B0P4						137,5						1,0
	1,1	B0P7	2	96	108	140	154	5	5	58	-	-	1,5	
	1,5	B1P5					163						1,5	
	2,2	B2P2					128						2,1	
	4,0	B4P0					In fase di sviluppo							
Trifase 200 V	0,12	20P1	1	56	118	68	128	76	3	5	6,5	-	-	0,6
	0,25	20P2						108						0,6
	0,55	20P4						128						0,9
	1,1	20P7	2	96	108	140	129	5	5	58	-	-	1,1	
	1,5	21P5					137,5						1,3	
	2,2	22P2					143						1,4	
	4,0	24P0					128						2,1	
	5,5	25P5	3	122	248	140	254	140	-	6	55	13	6,2	3,8
	7,5	27P5												8
11	2011	7												5,5
15	2015	15												7,2
192	336	220												358
Trifase 400 V	0,37	40P2	2	96	118	108	128	81	5	5	10	-	-	0,8
	0,55	40P4						99						1,0
	1,1	40P7						137,5						1,4
	1,5	41P5						154						1,5
	2,2	42P2						143						1,5
	3,0	43P0	3	128	140	254	140	-	6	55	13	6	2,1	
	4,0	44P0											8	3,8
	5,5	45P5											7	3,8
	7,5	47P5											15	6,2
	11	4011											143	5,2
	15	4015											163	5,5

V1000 + scheda opzionale

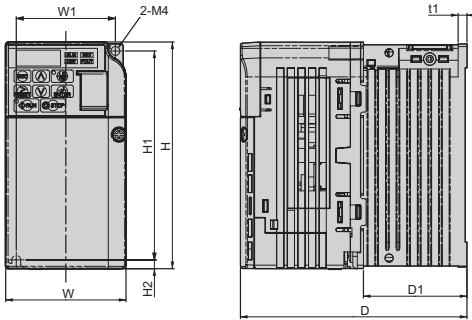
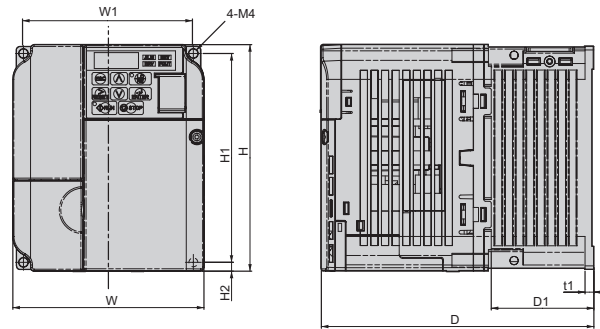
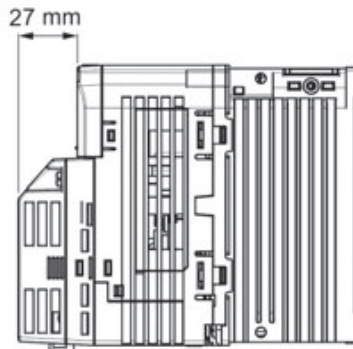

Dimensioni filtro integrato

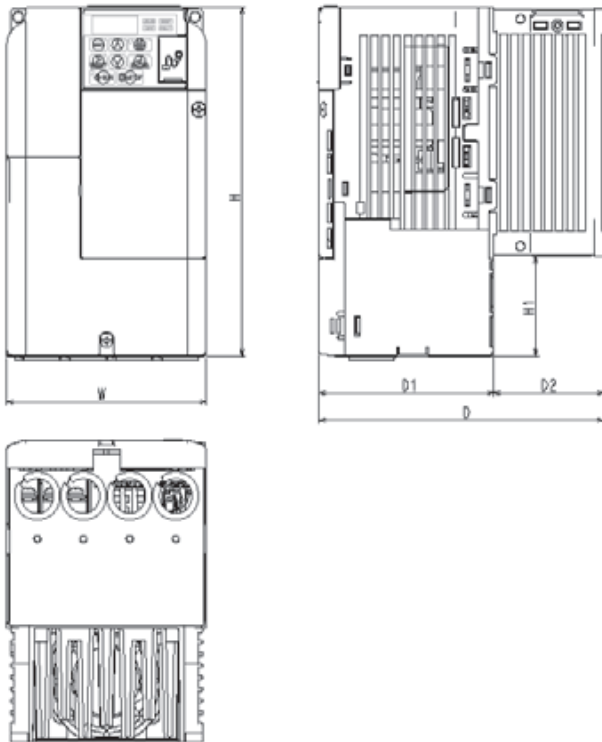

VZA-	Dimensioni in mm					
	W	H	H1	D1	D2	D
B0P1	68	178	50	69,5	6,5	76
B0P2				79,5	38,5	118
B0P4				77,9	59,6	137,5
B0P7	108			89,4	64,6	154
B1P5						
B2P2	140	183	55	96,4	66,6	163
B4P0	In fase di sviluppo					
40P2	108	178	50	69,4	11,6	81
40P4					29,6	99
40P7				77,9		137,5
41P5						
42P2				94,4	59,6	154
43P0						
44P0	140	183	55	76,4	66,6	143
45P5	In fase di sviluppo					
47P5						
4011						
4015						

Filtri footprint Schaffner

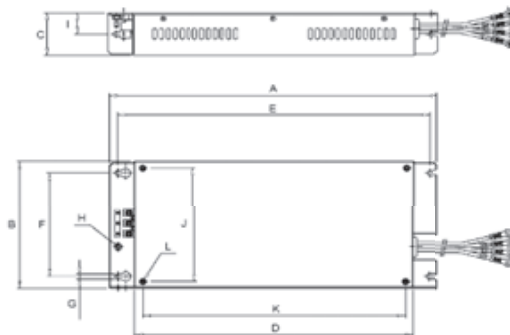

Modello Schaffner		Dimensioni											
		A	B	C	D	E	F	G	H	I	J	K	L
Trifase 200 V	A1000-FIV2010-SE	194	82	50	160	181	62	5,3	M5	25	56	118	M4
	A1000-FIV2020-SE	169	111	50	135	156	91	5,5	M5	25	96	118	M4
	A1000-FIV2030-SE	174	144	50	135	161	120	5,3	M5	25	128	118	M4
	A1000-FIV2050-SE	In fase di sviluppo											
	A1000-FIV2100-SE	In fase di sviluppo											
Monofase 200 V	A1000-FIV1010-SE	169	71	45	135	156	51	5,3	M5	22	56	118	M4
	A1000-FIV1020-SE	169	111	50	135	156	91	5,3	M5	25	96	118	M4
	A1000-FIV1030-SE	174	144	50	135	161	120	5,3	M5	25	128	118	M4
	A1000-FIV1040-SE	174	144	50	135	161	150	5	M5	25	158	118	M4
Trifase 400 V	A1000-FIV3005-SE	169	111	45	135	156	91	5,3	M5	22	96	118	M4
	A1000-FIV3010-SE	169	111	45	135	156	91	5,3	M5	22	96	118	M4
	A1000-FIV3020-SE	174	144	50	135	161	120	5	M5	25	128	118	M4
	A1000-FIV3030-SE	304	184	56	264	288	150	6	M5	28	164	244	M5
	A1000-FIV3050-SE	In fase di sviluppo											

## Filtri footprint Rasmi

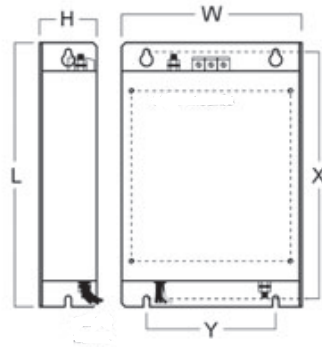

Modello Rasmi		Dimensioni						Peso
		W	H	L	X	Y	M	Kg
Trifase 200 V	A1000-FIV2010-RE	82	50	194	181	62	M4	0,8
	A1000-FIV2020-RE	111	50	194	181	62	M4	1,1
	A1000-FIV2030-RE	144	50	174	161	120	M4	1,3
	A1000-FIV2060-RE	150	52	320	290	122	M5	2,4
	A1000-FIV2100-RE	188	62	362	330	160	M5	4,2
Monofase 200 V	A1000-FIV1010-RE	71	45	169	156	51	M4	0,6
	A1000-FIV1020-RE	111	50	169	156	91	M4	1,0
	A1000-FIV1030-RE	144	50	174	161	120	M4	5,3
	A1000-FIV1040-RE	In fase di sviluppo						
Trifase 400 V	A1000-FIV3005-RE	111	45	169	156	91	M4	1,1
	A1000-FIV3010-RE	111	45	169	156	91	M4	1,1
	A1000-FIV3020-RE	144	50	174	161	120	M4	1,3
	A1000-FIV3030-RE	150	52	306	290	122	M5	2,1
	A1000-FIV3050-RE	182	62	357	330	160	M5	2,9

## Staffa per montaggio su guida DIN

EZZ08122A

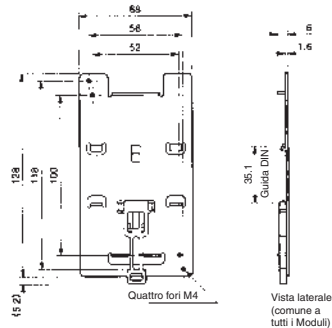

EZZ08122B

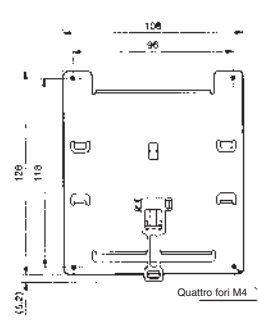

EZZ08122C

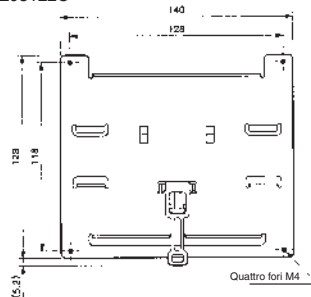

EZZ08122D

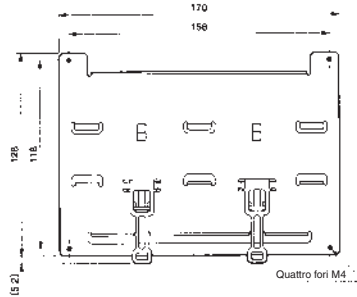

	Inverter	Staffa per montaggio su guida DIN
Trifase 200 V	VZ - 20P1/ 20P2 / 20P4/ 20P7	EZZ08122A
	VZ - 21P5/ 22P2	EZZ08122B
	VZ - 24P0	EZZ08122C
Monofase 200 V	VZ - B0P1/ B0P2/ B0P4	EZZ08122A
	VZ - B0P7/ B1P5	EZZ08122B
	VZ - B2P2	EZZ08122C
	VZ - B4P0	EZZ08122D
Trifase 400 V	VZ - 40P2/ 40P4/ 40P7/ 41P5/ 42P2	EZZ08122B
	VZ - 44P0	EZZ08122C

**Dimensioni della dima di foratura e del dissipatore**

Accessorio per il montaggio esterno del dissipatore

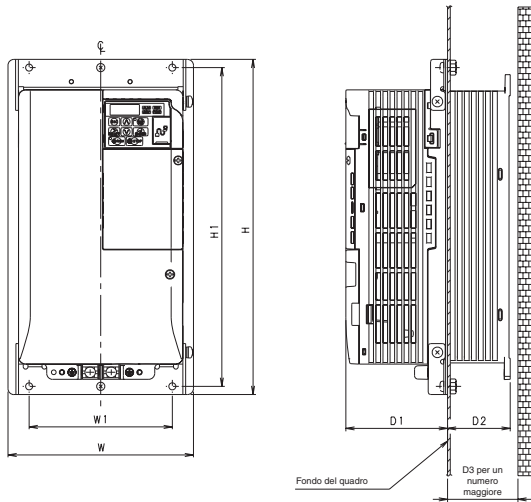

Dima di foratura per il montaggio esterno del dissipatore

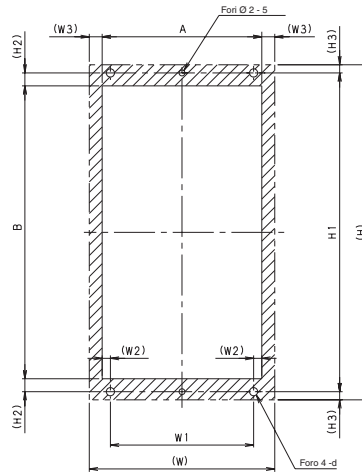

Fig. 1

VZA	Riferimento	Frame							Dima di foratura							
		W	H	W1	H1	D1	D2	D3	Fig.	(L2)	(L3)	(H2)	(H3)	A	B	
3x200 V	20P1	100-034-075	68	128	56	118	69,2	12	30	2						
	20P2							42	50							
	20P4							62	70							
	20P7	100-034-077	108	96	71	79,5	58	70	3							
	21P5															
	22P2															
	24P0	100-034-080	140	128	86,5	53,5	60	4								
	25P5	100-036-300	158	286	122	272	86,6	53,4	60	1	9	9	8,5	7	140	255
	27P5										10	10,5	180	287		
	2011	100-036-301	198	322	160	308	89,6	73,4	80		14	10,5	10,5	9	220	341
2015	100-036-302	241	380	192	362	110,6	76,4	85								
1X200 V	B0P1	100-034-075	68	128	56	118	69,2	12	30	2						
	B0P2															
	B0P4							42	50							
	B0P7	100-035-418	108	96	79,5	96	58	70	3							
	B1P5															
	B2P2	100-034-080	140	128	98	65	4									
B4P0	100-036-357	In fase di sviluppo														
3x400 V	40P2	100-034-078	108	128	96	118	71	13,2	30	3						
	40P4						28	40								
	40P7						79,5	58	70							
	41P5	100-034-079	140	128	78	65	4									
	42P2															
	43P0	100-034-080	158	286	122	272	86,6	53,4	60	1	9		8,5		140	255
	44P0										10	9	10,5	7	180	287
	45P5										100-036-300	198	322	160	308	73,4
	47P5	100-036-301	198	322	160	308	86,6	53,4	60	1	9		8,5		140	255
	4011										10	9	10,5	7	180	287
4015																

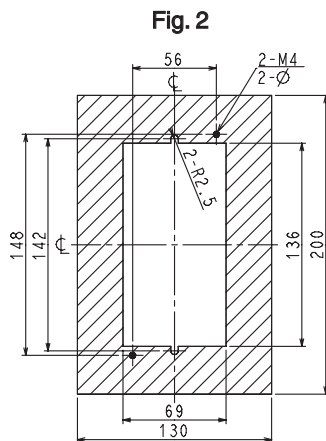

Fig. 2

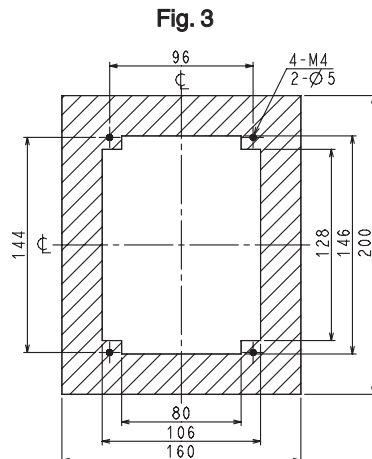

Fig. 3

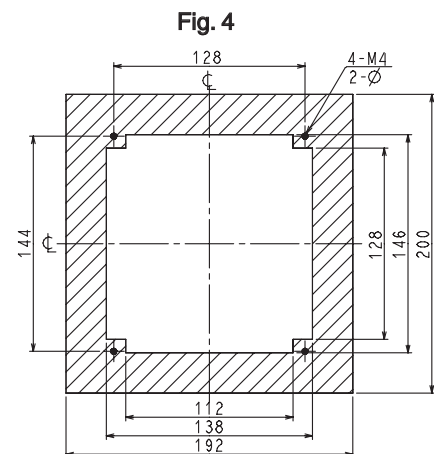
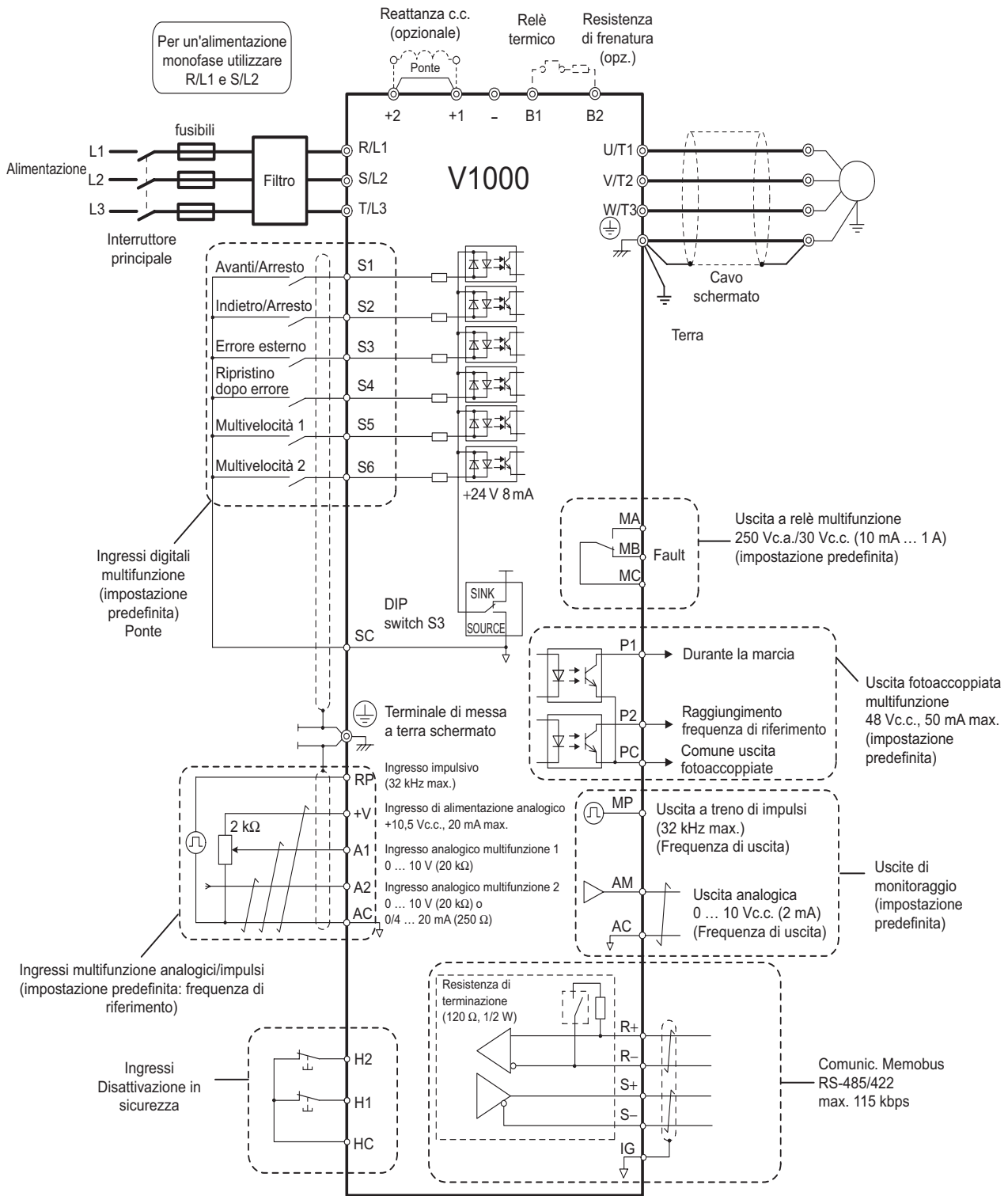

Fig. 4

Collegamenti standard



Simboli:

- Utilizzare cavi a doppini intrecciati
- Utilizzare cavi schermati a doppini intrecciati
- Indica un terminale del circuito di potenza.
- Indica un terminale del circuito di controllo.

**Circuito principale**

Terminali	Nome	Funzione (livello del segnale)
R/L1, S/L2, T/L3	Ingresso alimentatore circuito principale	Utilizzato per collegare la linea di alimentazione all'inverter. Gli azionamenti con ingresso monofase da 200 V utilizzano solo terminali R/L1 e S/L2 (T/L3 non è collegato)
U/T1, V/T2, W/T3	Uscita inverter	Utilizzato per il collegamento al motore
B1, B2	Collegamento resistenza di frenatura	Disponibile per il collegamento a una resistenza di frenatura o al modulo resistenza di frenatura opzionale.
+2, +1	Collegamento reattanza c.c.	Rimuovere la barra di cortocircuito tra +2 e +1 quando si collega una reattanza c.c. (opzionale).
+1, -	Ingresso alimentazione c.c.	Per l'ingresso di alimentazione (+1: positivo; - : negativo).*
⊕	Messa a terra	Per la messa a terra (la messa a terra deve essere conforme alle normative locali in materia).

**Circuito di controllo**

Tipo	N.	Nome segnale	Funzione	Livello segnale	
Segnali di ingresso digitale	S1	Selezione ingresso multifunzione 1	Impostazione di fabbrica: marcia se chiuso, arresto se aperto.	Isolamento fotoaccoppiatore 24 Vc.c., 8 mA	
	S2	Selezione ingresso multifunzione 2	Impostazione di fabbrica: marcia se chiuso, arresto se aperto.		
	S3	Selezione ingresso multifunzione 3	Impostazione di fabbrica: errore esterno (NA)		
	S4	Selezione ingresso multifunzione 4	Impostazione di fabbrica: ripristino dopo errore		
	S5	Selezione ingresso multifunzione 5	Impostazione di fabbrica: comando 1 velocità multistep		
	S6	Selezione ingresso multifunzione 6	Impostazione di fabbrica: comando 2 velocità multistep		
	SC	Selezione ingresso multifunzione comune	Comune per segnale di controllo		
Segnali di ingresso analogico	RP	Ingresso a treno di impulsi per comando velocità principale	32 kHz max.		
	FS	Alimentazione per impostazione frequenza	+10 V (corrente massima consentita 20 mA)		
	FR1	Freq. di rif. velocità principale	Ingresso tensione o ingresso corrente		0 ... +10 Vc.c. (20 kΩ) (risoluzione 1/1000) 4 ... 20 mA (250 Ω) o 0 ... 20 mA (250 Ω) Risoluzione: 1/500
	FR2				
	FC	Comune frequenza di riferimento	0 V		
Comando di arresto rapido	HC	Comando di arresto rapido alimentazione	+24 V (corrente massima consentita 10 mA)		
	H1	Ingresso digitale speciale	Aperto: arresto rapido Chiuso: funzionamento normale		
	H2	Ingresso digitale speciale			
Uscite digitali	MA	Uscita a contatto NA	Impostazione di fabbrica: "errore"	Capacità contatto 250 Vc.a., 1 A o inferiore 30 Vc.c., 1 A o inferiore	
	MB	Uscita NC			
	MC	Comune uscita a relè			
	P1	Uscita fotoaccoppiata 1	Impostazione di fabbrica: Durante la marcia	Uscita fotoaccoppiata: +48 Vc.c., 50 mA o inferiore	
	P2	Uscita fotoaccoppiata 2	Impostazione di fabbrica: Raggiungimento frequenza		
	PC	Comune uscita fotoaccoppiata	0 V		
Segnali delle uscite analogiche	PM	Uscita a treno di impulsi	33 kHz max.	0 ... 10 V, 2 mA o inferiore Risoluzione: 8 bit	
	AM	Uscita monitoraggio analogico	Impostazione di fabbrica: "frequenza di uscita" 0 ... +10 V Risoluzione di uscita: 1/1000		
	AC	Comune monitoraggio analogico	0 V		
RS-485/422	R+	Ingresso (+)	Per comunicazione MEMOBUS Disponibilità di funzionamento mediante comunicazione RS-485 o RS-422	Protocollo MEMOBUS RS-485/422	
	R-	Ingresso (-)			
	S+	Uscita (+)			
	S-	Uscita (-)			

a: lo spazio richiesto differisce in base al modello:  
 Fino a 3,7 kW: 30 mm minimo  
 5,5 kW e superiore: 50 mm minimo

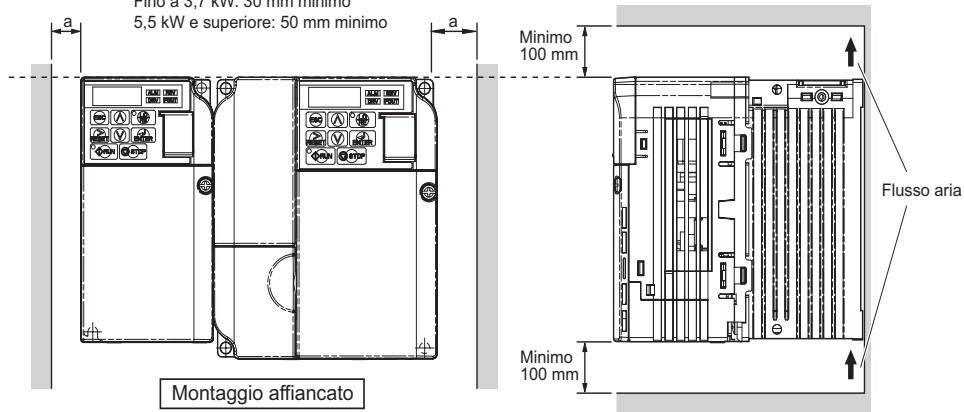

Dissipazione termica inverter

Classe 200 V trifase

Modello VZ		20P1	20P2	20P4	20P7	21P5	22P2	24P0	25P5	27P5	2011	2015
Capacità inverter kVA		0,3	0,6	1,1	1,9	3,0	4,2	6,7	9,5	13	18	23
Corrente nominale (A) con HD		0,8	1,6	3	5	8	11	17,5	25	33	47,0	60,0
Corrente nominale (A) con ND		1,2	1,9	3,5	6,0	9,6	12,0	21,0	30,0	40,0	56,0	69,0
Dissipazione di calore (W) HD	Dissipatore	4,3	7,9	16,1	27,4	54,8	70,7	110,5	231,5	239,5	347,6	437,7
	Interna	7,3	8,8	11,5	15,9	23,8	30,0	43,3	72,2	81,8	117,6	151,4
	Totale	11,6	16,7	27,7	43,3	78,6	100,6	153,8	303,7	321,3	465,2	589,1
Dissipazione di calore (W) ND	Dissipatore	4,7	7,2	14,0	35,6	48,6	57,9	93,3	236,8	258,8	342,8	448,5
	Interna	7,9	9,4	13,4	16,9	25,0	29,6	45,0	87,2	11,4	149,1	182,2
	Totale	12,6	16,6	28,5	43,1	73,6	87,5	138,2	324,0	370,3	491,9	630,7
Metodo di raffreddamento		Autoraffreddato					Raffreddato a ventola					

Classe 200 V monofase

Modello VZ		B0P1	B0P2	B0P4	B0P7	B1P5	B2P2	B4P0
Capacità inverter kVA		0,3	0,6	1,1	1,9	3,0	4,2	6,7
Corrente nominale (A) con HD		0,8	1,6	3	5	8	11	17,5
Corrente nominale (A) con ND		1,2	1,9	3,5	6,0	9,6	12,0	21,0
Dissipazione di calore (W) HD	Dissipatore	4,3	7,9	16,1	42,5	54,8	70,7	110,5
	Interna	7,4	8,9	11,5	19,0	25,9	34,1	51,4
	Totale	11,7	16,7	27,7	61,5	80,7	104,8	161,9
Dissipazione di calore (W) ND	Dissipatore	4,7	7,2	15,1	26,2	48,6	57,9	93,3
	Interna	8,4	9,6	14,3	20,8	29,0	36,3	58,5
	Totale	13,1	16,8	28,3	56,5	77,6	94,2	151,8
Metodo di raffreddamento		Autoraffreddato			Raffreddato a ventola			

Classe 400 V trifase

Modello VZ		40P2	40P4	40P7	41P5	42P2	43P0	44P0	45P5	47P5	4011	4015
Capacità inverter kVA		0,9	1,4	2,6	3,7	4,2	5,5	7,2	9,2	14,8	18	24
Corrente nominale (A) con HD		1,2	1,8	3,4	4,8	5,5	7,2	9,2	14,8	18,0	24	31
Corrente nominale (A) con ND		1,2	2,1	4,1	5,4	6,9	8,8	11,1	17,5	23	31	38
Dissipazione di calore (W) HD	Dissipatore	19,2	28,9	42,3	70,7	81,0	84,6	107,2	166,0	207,1	266,9	319,1
	Interna	11,4	14,9	17,9	26,2	30,7	32,9	41,5	62,7	78,1	105,9	126,6
	Totale	30,6	43,7	60,2	96,9	111,7	117,5	148,7	228,7	285,2	372,7	445,8
Dissipazione di calore (W) ND	Dissipatore	8,2	15,5	26,4	37,5	49,7	55,7	71,9	170,3	199,5	268,6	298,7
	Interna	9,2	13,1	15,8	20,0	26,3	29,4	43,6	78,1	105,3	142,8	152,2
	Totale	17,4	28,6	42,2	57,5	76,0	85,1	115,5	248,4	304,8	411,4	450,9
Metodo di raffreddamento		Autoraffreddato					Raffreddato a ventola					

Collegamenti per resistenze di frenatura

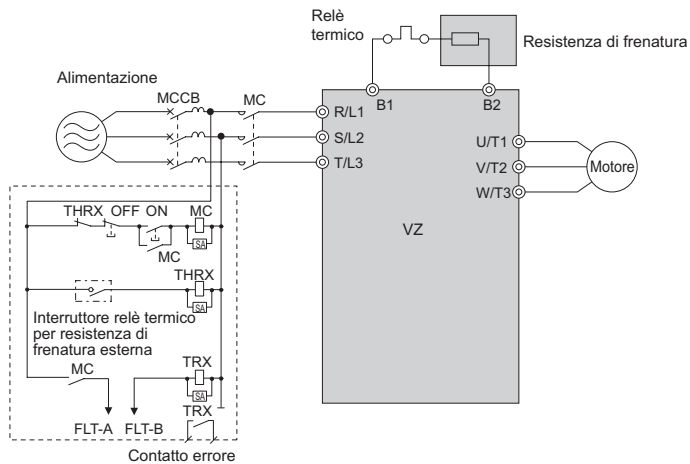

Reattanza c.a.

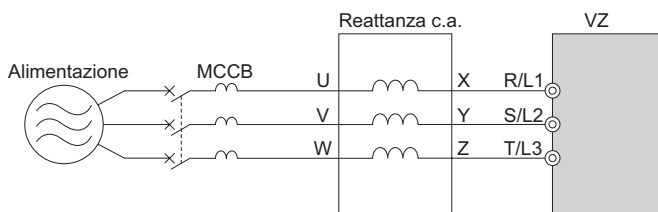

Classe 200 V			Classe 400 V		
Uscita massima applicabile del motore (kW)	Valore di corrente (A)	Induttanza (mH)	Uscita massima applicabile del motore (kW)	Valore di corrente (A)	Induttanza (mH)
0,12	2,0	2,0			
0,25	2,0	2,0	0,2		
0,55	2,5	4,2	0,4	1,3	18,0
1,1	5	2,1	0,75	2,5	8,4
1,5	10	1,1	1,5	5	4,2
2,2	15	0,71	2,2	7,5	3,6
4,0	20	0,53	4,0	10	2,2
5,5	30	0,35	5,5	15	1,42
7,5	40	0,265	7,5	20	1,06
11	60	0,18	11	30	0,7
15	80	0,13	15	40	0,53

Reattanza c.c.

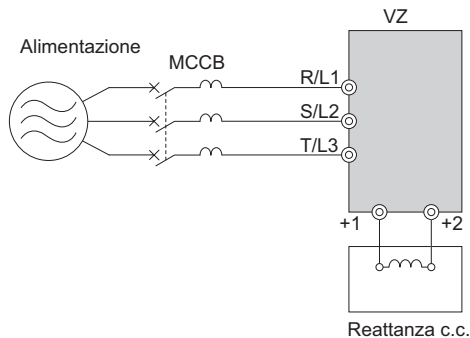

Classe 200 V			Classe 400 V		
Uscita massima applicabile del motore (kW)	Valore di corrente (A)	Induttanza (mH)	Uscita massima applicabile del motore (kW)	Valore di corrente (A)	Induttanza (mH)
0,12					
0,25			0,2		
0,55	5,4	8	0,4	3,2	28
1,1			0,75		
1,5			1,5		
2,2	18	3	2,2	5,7	11
4,0			4,0		
5,5			5,5		
7,5	36	1	7,5	23	3,6
11			11		
15			15		
	72	0,5		33	1,9
			15		

Applicazione arresto di sicurezza V1000 tramite l'uso del modulo di sicurezza a relè G9SB di Omron conforme alla categoria di sicurezza 3 in base alla normative EN 954-1/Categoria di arresto 0 conforme a EN60204

Verificare che il V1000 e il relè di sicurezza siano installati all'interno dello stesso quadro per escludere un incrocio di circuiti tra H1 e H2

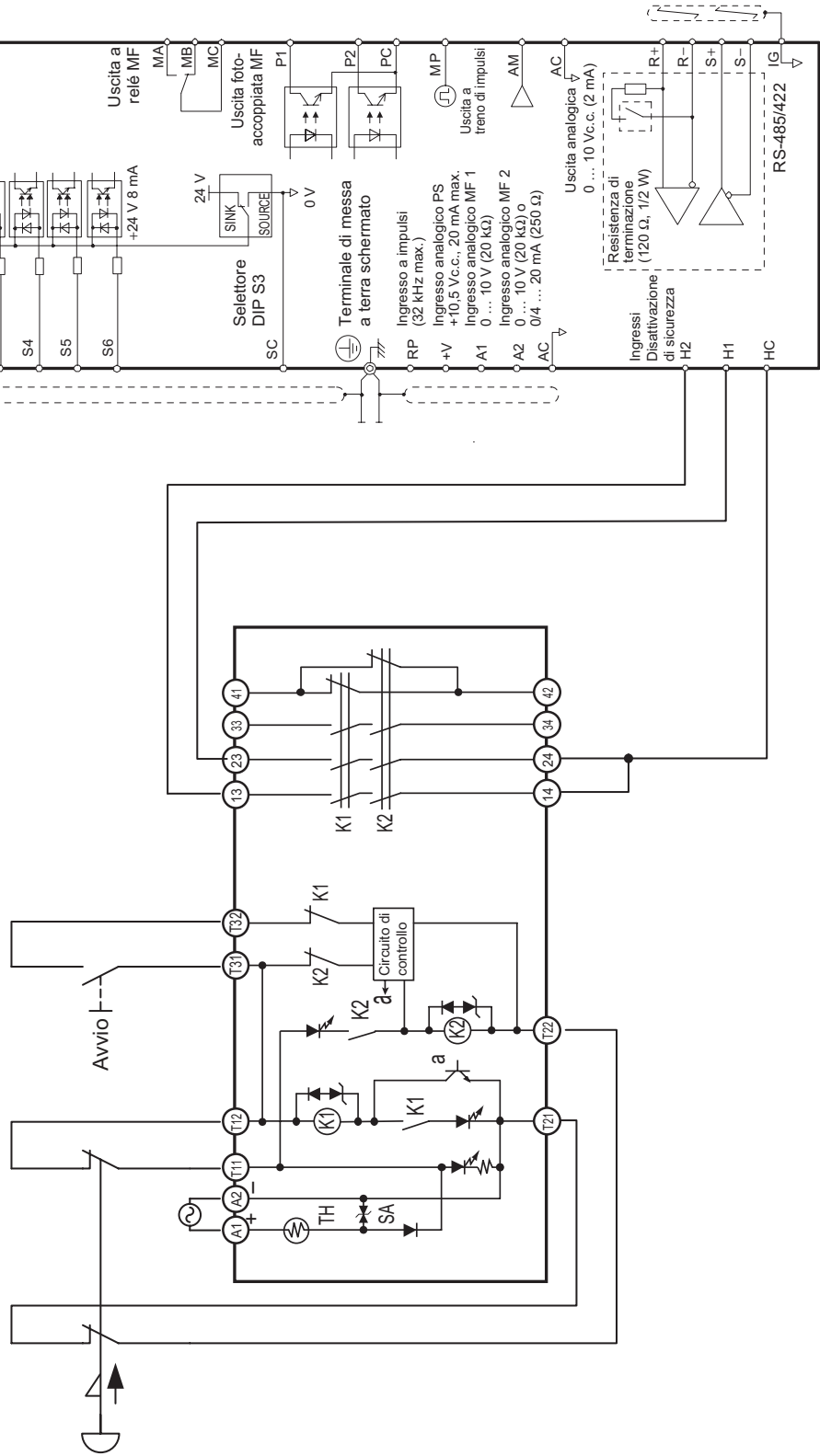

Modelli disponibili

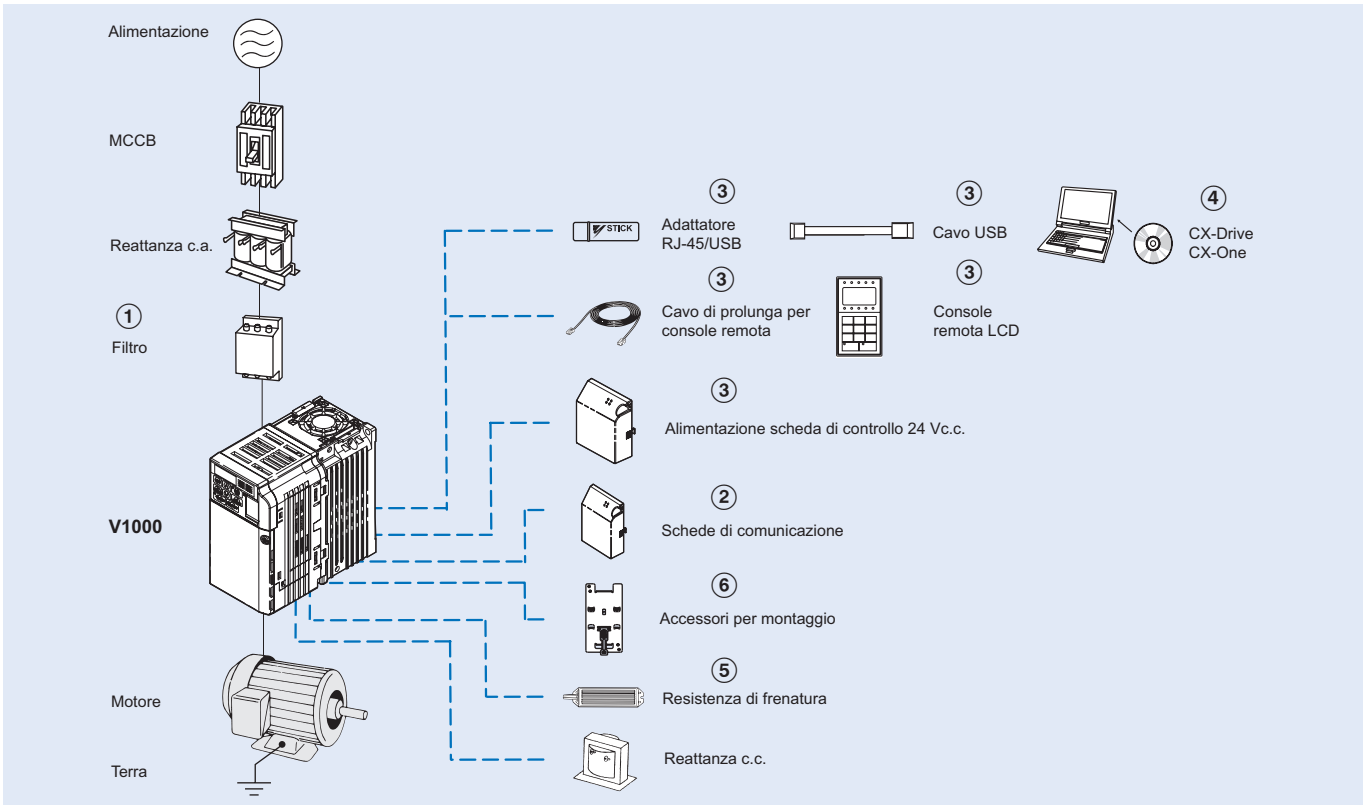

Inverter

V1000

	Caratteristiche				Modello	
	Carico di lavoro pesante		Carico di lavoro normale		Standard	Filtro integrato
1x200 V	0,12 kW	0,8 A	0,18 kW	0,8 A	VZAB0P1BAA	VZAB0P1HAA
	0,25 kW	1,6 A	0,37 kW	1,6 A	VZAB0P2BAA	VZAB0P2HAA
	0,55 kW	3,0 A	0,75 kW	3,5 A	VZAB0P4BAA	VZAB0P4HAA
	1,1 kW	5,0 A	1,1 kW	6,0 A	VZAB0P7BAA	VZAB0P7HAA
	1,5 kW	8,0 A	2,2 kW	9,6 A	VZAB1P5BAA	VZAB1P5HAA
	2,2 kW	11,0 A	3,0 kW	12,0 A	VZAB2P2BAA	VZAB2P2HAA
3x200 V	4,0 kW	17,5 A	5,5 kW	21,0 A	VZAB4P0BAA	VZAB4P0HAA
	0,12 kW	0,8 A	0,18 kW	0,8 A	VZA20P1BAA	VZA20P1HAA
	0,25 kW	1,6 A	0,37 kW	1,6 A	VZA20P2BAA	VZA20P2HAA
	0,55 kW	3,0 A	0,75 kW	3,5 A	VZA20P4BAA	VZA20P4HAA
	1,1 kW	5,0 A	1,1 kW	6,0 A	VZA20P7BAA	VZA20P7HAA
	1,5 kW	8,0 A	2,2 kW	9,6 A	VZA21P5BAA	VZA21P5HAA
	2,2 kW	11,0 A	3,0 kW	12,0 A	VZA22P2BAA	VZA22P2HAA
	4,0 kW	17,5 A	5,5 kW	21,0 A	VZA24P0BAA	VZA24P0HAA
	5,5 kW	25,0 A	7,5 kW	30,0 A	VZA25P5FAA	VZA25P5HAA
	7,5 kW	33,0 A	11,0 kW	40,0 A	VZA27P5FAA	VZA27P5HAA
3x400 V	11 kW	47,0 A	15,0 kW	56,0 A	VZA2011FAA	VZA2011HAA
	15 kW	60,0 A	18,5 kW	69,0 A	VZA2015FAA	VZA2015HAA
	0,2 kW	1,2 A	0,37 kW	1,2 A	VZA40P2BAA	VZA40P2HAA
	0,4 kW	1,8 A	0,75 kW	2,1 A	VZA40P4BAA	VZA40P4HAA
	0,75 kW	3,4 A	1,5 kW	4,1 A	VZA40P7BAA	VZA40P7HAA
	1,5 kW	4,8 A	2,2 kW	5,4 A	VZA41P5BAA	VZA41P5HAA
	2,2 kW	5,5 A	3,0 kW	6,9 A	VZA42P2BAA	VZA42P2HAA
	3,0 kW	7,2 A	3,7 kW	8,8 A	VZA43P0BAA	VZA43P0HAA
	4,0 kW	9,2 A	5,5 kW	11,1 A	VZA44P0BAA	VZA44P0HAA
	5,5 kW	14,8 A	7,5 kW	17,5 A	VZA45P5FAA	VZA45P5HAA
	7,5 kW	18,0 A	11,0 kW	23,0 A	VZA47P5FAA	VZA47P5HAA
11 kW	24,0 A	15,0 kW	31,0 A	VZA4011FAA	VZA4011HAA	
15 kW	31,0 A	18,5 kW	38,0 A	VZA4015FAA	VZA4015HAA	

① Filtri di linea

Inverter		Filtro di linea Schaffner			Filtro di linea Rasmi		
Tensione	Modello VZ	Riferimento	Corrente nominale (A)	Peso (kg)	Riferimento	Corrente nominale (A)	Peso (kg)
Trifase 200 V	20P1 / 20P2 / 20P4 / 20P7	A1000-FIV2010-SE	10	0,7	A1000-FIV2010-RE	10	0,8
	21P5 / 22P2	A1000-FIV2020-SE	20	0,9	A1000-FIV2020-RE	20	1,1
	24P0	A1000-FIV2030-SE	30	1,0	A1000-FIV2030-RE	30	1,3
	25P5 / 27P5	A1000-FIV2050-SE	In fase di sviluppo		A1000-FIV2060-RE	58	2,4
	2011 / 2015	A1000-FIV2100-SE			A1000-FIV2100-RE	96	4,2
Monofase 200 V	B0P1 / B0P2 / B0P4	A1000-FIV1010-SE	10	0,5	A1000-FIV1010-RE	10	0,6
	B0P7 / B1P5	A1000-FIV1020-SE	20	0,7	A1000-FIV1020-RE	20	1,0
	B2P2	A1000-FIV1030-SE	30	1,0	A1000-FIV1030-RE	30	1,1
	B4P0	A1000-FIV1040-SE	40	1,1	A1000-FIV1040-RE	40	-
Trifase 400 V	40P2 / 40P4	A1000-FIV3005-SE	5	0,5	A1000-FIV3005-RE	5	1,1
	40P7/41P5/42P2/43P0	A1000-FIV3010-SE	10	0,75	A1000-FIV3010-RE	10	1,1
	44P0	A1000-FIV3020-SE	15	1,0	A1000-FIV3020-RE	20	1,3
	45P5 / 47P5	A1000-FIV3030-SE	In fase di sviluppo		A1000-FIV3030-RE	29	2,1
	4011 / 4015	A1000-FIV3050-SE			A1000-FIV3050-RE	48	2,9

② Schede di comunicazione

Tipo	Modello	Descrizione	Funzione
Scheda di comunicazione opzionale	SI-N3/V	Scheda opzionale DeviceNet	• Utilizzata per avviare e arrestare l'inverter, impostare o fare riferimento a parametri, e monitorare la frequenza di uscita, la corrente di uscita o elementi simili attraverso la comunicazione con un master DeviceNet.
	SI-P3/V	Scheda opzionale PROFIBUS-DP	• Utilizzata per avviare e arrestare l'inverter, impostare o fare riferimento a parametri, e monitorare la frequenza di uscita, la corrente di uscita o elementi simili attraverso la comunicazione con un master PROFIBUS-DP.
	SI-S3/V	Scheda opzionale CANopen	• Utilizzata per avviare e arrestare l'inverter, impostare o fare riferimento a parametri, e monitorare la frequenza di uscita, la corrente di uscita o elementi simili attraverso la comunicazione con un master CANopen.
	A1000 - CRT1	Scheda opzionale CompoNet	• In fase di sviluppo

③ Accessori

Tipi	Modello	Descrizione	Funzioni
Console di programmazione	JVOP-180	Console remota LCD	Console di programmazione LCD con supporto multilingua
	72606-WV001	Cavo per console remota (1 m)	
	72606-WV003	Cavo per console remota (3 m)	Cavo per il collegamento alla console remota
Accessori	JVOP-181	Convertitore USB/cavo USB	Convertitore USB con funzione di copia e backup
	PS-UDC24	Scheda opzionale 24 Vc.c.	Alimentazione scheda di controllo 24Vc.c. opzionale

④ Software per computer

Tipi	Modello	Descrizione	Installazione
Software	CX-Drive	Software per PC	Strumento software di configurazione e monitoraggio per tutti i sistemi Omron
	CX-One	Software per PC	Strumento software di configurazione e monitoraggio per tutti i sistemi Omron

⑤ Circuito di frenatura, resistenza di frenatura

Tensione	Inverter				Resistenza di frenatura			
	Uscita massima applicabile del motore (kW)	Modello inverter VZ		Resistenza min. collegabile Ω	Tipo installato sull'inverter (3% ED, 10 s max.)			
		Trifase	Monofase		ERF-150WJ_	Resistenza Ω	Numero utilizzati	% coppia frenante
200 V (monofase/trifase)	0,12	20P1	B0P1	300	401	400	1	220
	0,25	20P2	B0P2	300	401	400	1	220
	0,55	20P4	B0P4	200	201	200	1	220
	1,1	20P7	B0P7	120	201	200	1	125
	1,5	21P5	B1P5	60	101	100	1	125
	2,2	22P2	B2P2	60	700	70	1	120
	4,0	24P0	B4P0	32	620	62	1	100
	5,5	25P5	-	16	---			
	7,5	27P5	-	9,6				
	11	2011	-	9,6				
15	2015	-	9,6					
400 V (trifase)	0,37	40P2	-	750	751	750	1	230
	0,55	40P4	-	750	751	750	1	230
	1,1	40P7	-	510	751	750	1	130
	1,5	41P5	-	240	401	400	1	125
	2,2	42P2	-	200	301	300	1	115
	3,0	43P0	-	100	401	400	2	105
	4,0	44P0	-					
	5,5	45P5	-	32	---			
	7,5	47P5	-	32				
	11	4011	-	20				
15	4015	-	20					

⑥ Montaggio accessori

Tipi	Modello	Descrizione	Modelli applicabili
Guida DIN	EZZ08122A	Necessario per l'installazione dell'inverter su una guida DIN	VZ-20P1/20P2/20P4/20P7 VZ-B0P1/B0P2/B0P4
	EZZ08122B		VZ-21P5/22P2 VZ-B0P7/B1P5 VZ-40P2/40P4/40P7/41P5/42P2
	EZZ08122C		VZ-24P0 VZ-B2P2 VZ-44P0
	EZZ08122D		VZ-B4P0
Accessorio per il montaggio esterno del dissipatore	100-034-075	Elementi aggiuntivi per il montaggio dell'inverter con dissipatore esterno al quadro.	VZ-20P1/20P2 VZ-B0P1/B0P2
	100-034-076		VZ-20P4 VZ-B0P4
	100-034-077		VZ-20P7
	100-034-078		VZ-40P2
	100-034-079		VZ-21P5/22P2 VZ-B1P5 VZ-41P5/42P2/43P0
	100-034-080		VZ-24P0 VZ-B2P2 VZ-44P0
	100-036-357		VZ-B4P0
	100-036-418		VZ-B0P7 VZ-40P2/40P4
	100-036-300		VZ-25P5/27P5 VZ-45P5/47P5
	100-036-301		VZ-2011 VZ-4011/4015
	100-036-302		VZ-2015

TUTTE LE DIMENSIONI INDICATE SONO ESPRESSE IN MILLIMETRI.

Per effettuare la conversione da millimetri a pollici, moltiplicare per 0,03937. Per effettuare la conversione da grammi a once moltiplicare per 0,03527.