

Caratteristiche tecniche

Codice modello

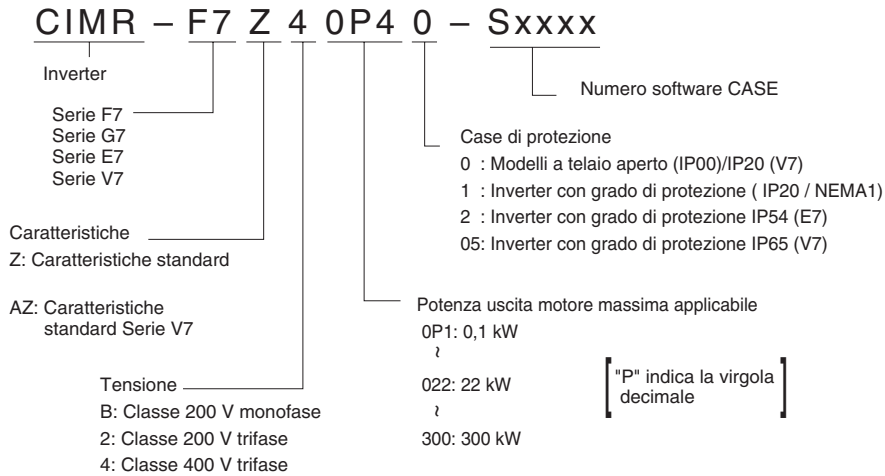

Software CASE

Inverter compatibili	Software CASE	Descrizione	Modalità d'uso
Varispeed F7Z	S7071	Applicazioni software Crane dedicate	Gru
	S8161	Software dedicato per applicazioni in inseguitori di posizione e velocità	Movimenti sincronizzati
	S8180	Software dedicato per applicazioni di riavvolgimento e svolgimento	Riavvolgimento & Svolgimento
	S8795	Software dedicato per applicazioni di posizionamento punto a punto	Applicazioni di movimento punto a punto
Varispeed E7Z	S8801	Software dedicato per applicazioni in sequenziatori pompa	Erogazione idrica, impianti di climatizzazione in edifici.
Varispeed V7AZ	S9381	Software dedicato per applicazioni di avvolgimento di fili tessili.	Avvolgimento tessile

Software CRANE (S7071)

- Applicazioni software Crane dedicate.
- Consente funzionalità di sicurezza specifiche.
- La sequenza di frenatura dedicata garantisce un movimento senza carico.
- Fluidità di funzionamento, grazie alle funzioni di controllo del movimento a strappi.
- Livelli di rilevamento flessibile di sovraccarico/sovraccoppia.
- Funzionamento con ritenuta del carico tramite la funzione "zero servo" (vettoriale ad anello chiuso)
- Funzione di limitazione fine corsa per una maggiore sicurezza.
- Elevata coppia motore e precisione della velocità anche ai bassi regimi.
- Funzione di ottimizzazione della velocità di sollevamento verticale adattabile al carico.
- Inverter compatibili: Serie F7

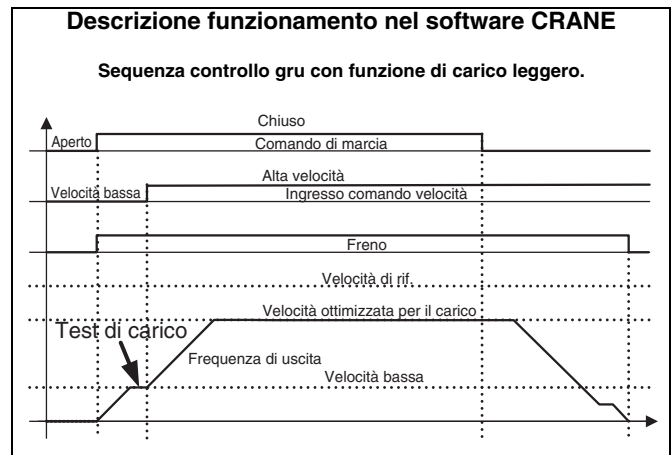

ELS - software electronic line shaft - S8161

- Software dedicato per applicazioni di inseguitori di posizione e velocità.
- Tale funzionalità consente a un inverter slave di seguire esattamente un encoder master.
- Gli inverter inseguitori possono far corrispondere la propria posizione (angolo di fase) con il master.
- Il rapporto di velocità o posizione tra il master e l'inseguitore può essere regolato infinitamente.
- Tale funzione viene utilizzata quando la macchina da azionare richiede due meccanismi azionati a motore e isolati meccanicamente per mantenere un rapporto di posizione costante.
- È possibile aggiungere una regolazione del rapporto di riduzione alla velocità di riferimento tramite un parametro, un ingresso analogico o una comunicazione seriale.
- Sia il segnale di encoder master che quello slave vengono diretti verso la scheda opzionale doppio encoder dell'inverter inseguitore (PG-Z2).
- Anticipo/ritardo dell'offset di posizione tramite parametro digitale o comunicazione.
- Inverter compatibili: Serie F7

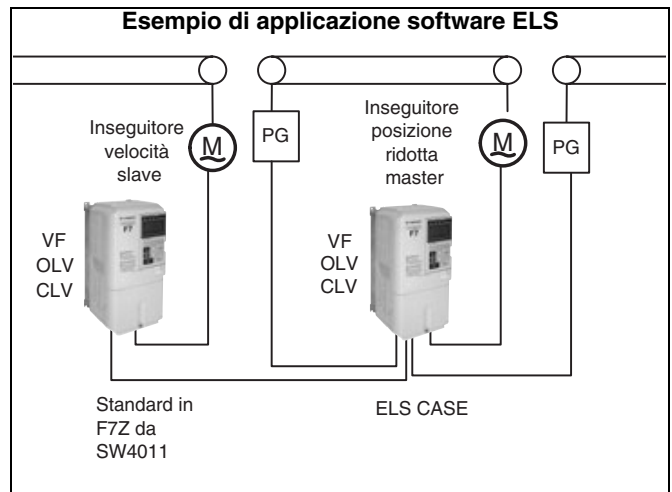

Software Winder (S8180)

- Software dedicato per applicazioni di riavvolgimento e svolgimento.
- Il software consente un calcolo specifico della coppia di riferimento e del limite di velocità nel controllo di coppia per gli inverter delle ribobinatrici.
- Nella compensazione del diametro (con o senza sensore esterno), la velocità del servozionamento di riavvolgimento (frequenza di riferimento) viene modificata in base alla velocità materiale in ingresso, al diametro e alla tensione per garantire la stessa velocità lineare del diametro.
- La coppia di riavvolgimento viene controllata per garantire un controllo della tensione costante, la tensione necessaria che deve essere impostata da un potenziometro (ingresso analogico) o da una comunicazione seriale.
- È disponibile anche un controllo diretto della tensione basato sul PID (bracci mobili, celle di carico e così via).
- Funzione di compensazione dell'inerzia e compensazione dell'attrito statico e dinamico
- Inverter compatibili: Serie F7

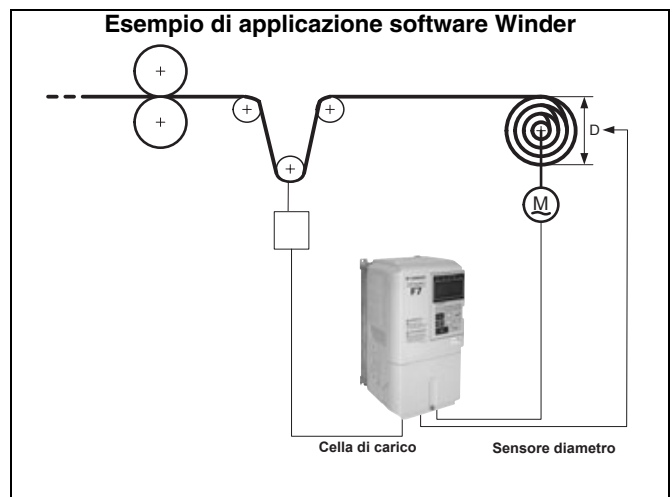

Software di controllo della posizione punto a punto (S8795)

- Software dedicato per applicazioni di posizionamento punto a punto.
- Posizionamento assoluto o relativo.
- Funzionalità di ricerca di zero (tramite sensore).
- Impostazione della posizione di riferimento "al volo".
- 8 posizioni in memoria con impostazioni di velocità, accelerazione o decelerazione differenti.
- Possibilità di selezionare la posizione di riferimento dagli ingressi digitali, dall'ingresso analogico o tramite comunicazioni.
- Controllo di frenatura.
- Sequenza arresto di emergenza.
- Interruttori di finecorsa.
- Semplicità di utilizzo.
- Inverter compatibili: Serie F7

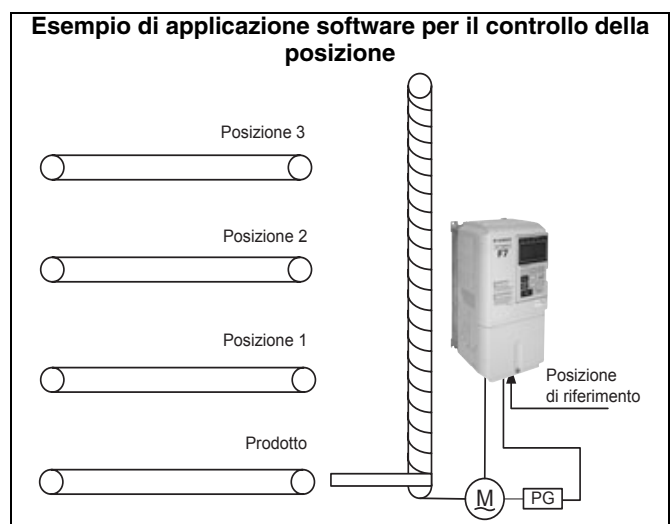

Software Pump Sequencer

- Software dedicato per applicazioni in sequenziatori pompa.
- Unità fisiche = Kg/L, bar, litro.
- Selezione della modalità di controllo tramite macro: pressione, portata, temperatura,...
- Pompa modulata con PID avanzato.
- Controllo pompe ausiliari per un massimo di 2 pompe.
- Segnale di retroazione della pressione: 0 ... 10 V, 0 ... 20 mA, 4 ... 20 mA o sensore inverter.
- Pompa gestita con modulazione automatica della frequenza.
- Errori e allarmi specifici: rilevamento funzionamento a secco, rottura sensore della pressione...
- Pompa funzionante con totalizzatori
- Azionamento automatico/manuale della modalità emergenza con override della pompa.
- Funzione di test.
- Inverter compatibili: Serie E7

Esempio di applicazioni software in sequenziatori pompa

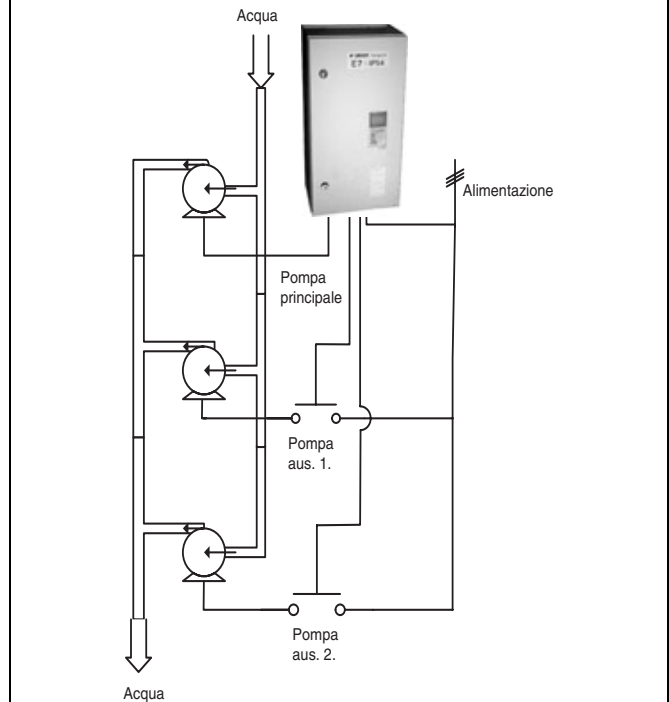

Software Traverse

- Software dedicato per applicazioni di avvolgimento di fili tessili.
- La forma d'onda distorta consente un posizionamento perfetto dei cavi durante il processo di avvolgimento, garantendo un svolgimento perfetto e graduale.
- L'ampiezza e i periodi di tempo sono completamente personalizzabili
- Inverter compatibili: Serie V7AZ

Descrizione funzionamento nel software Traverse

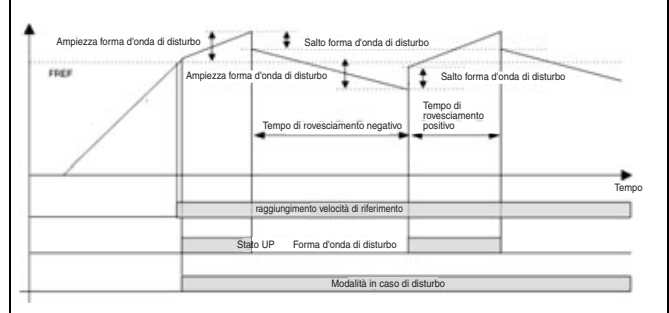

Codici di ordinazione

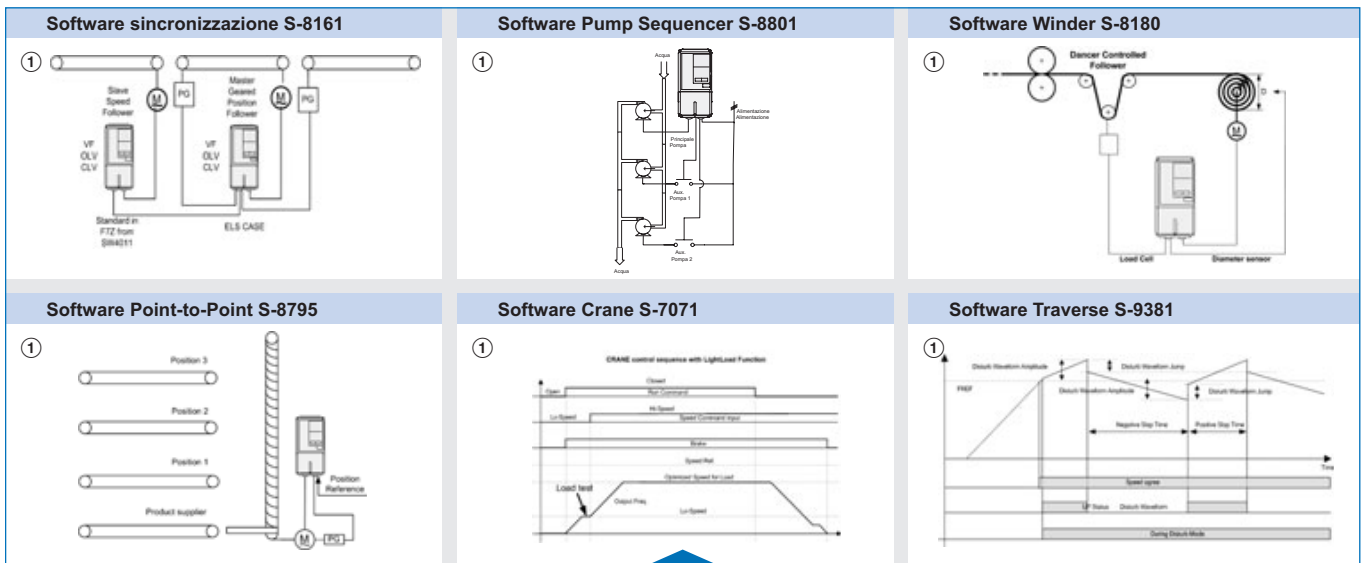

Nota:

① **Software CASE**

Tipo	Software CASE	Descrizione	Modalità d'uso
CIMR-F7Zxxxx-S	7071	Applicazioni software Crane dedicate	Gru
	8161	Software dedicato per applicazioni in inseguitori di posizione e velocità	Movimenti sincronizzati
	8180	Software dedicato per applicazioni di riavvolgimento e svolgimento	Riavvolgimento & Svolgimento
	8795	Software dedicato per applicazioni di posizionamento punto a punto.	Applicazioni di movimento punto a punto
	7061	Software dedicato per frequenza di output di 1.000 Hz	Alta velocità
	8091	Software dedicato per decelerazione di posizionamento	Posizionamento all'arresto.
CIMR-E7Zxxxx-S	8600	Software dedicato per commutazione graduale in locale / a distanza	Controllo in locale / a distanza
	8801	Software dedicato per applicazioni in sequenzatori pompa	Erogazione idrica, impianti di climatizzazione in edifici.
CIMR-V7AZxxxx-S	8810	Software dedicato per limitazione dinamica della corrente	Pompaggio industriale
	9381	Software dedicato per applicazioni di avvolgimento di fili tessili	Avvolgimento tessile
	5167	Software dedicato per backup dell'energia cinetica	Controllo in condizioni di perdita di potenza
	9640	Software dedicato per cambiamento PID dinamico	Carico variabile
	9646	Software dedicato per modifica i output di 1.000 Hz	Regolazioni di precisione della velocità
	9662	Software dedicato per sequenze di pulitori valvole con unità filtro	Valvole
	9666	Software dedicato per funzionalità personalizzate ceramica	Lavorazione ceramica
	9676	Software dedicato per funzionalità personalizzate tessile	Tessile
9683	Software dedicato per funzionalità personalizzate tessile	Tessile	

Nota:

1. Per altri esempi e per informazioni di ordinazione sul software CASE, contattate il vostro rappresentante OMRON.
2. Per richiedere un nuovo software CASE personalizzato in grado di soddisfare specifiche funzionalità applicative, contattate il rappresentante OMRON di zona.

② **Varispeed**

Caratteristiche	Modello
Inverter con controllo a 3 livelli	Varispeed G7
Inverter con controllo vettoriale di flusso	Varispeed F7
Inverter per ascensori	Varispeed L7
Inverter per pompe e ventole	Varispeed E7
Inverter con controllo vettoriale sensorless	Varispeed V7

Nota: Per informazioni dettagliate, fare riferimento alla sezione relativa alle serie Varispeed G7/F7/L7/E7/V7.

TUTTE LE DIMENSIONI INDICATE SONO ESPRESSE IN MILLIMETRI.

Per effettuare la conversione da millimetri a pollici, moltiplicare per 0,03937. Per effettuare la conversione da grammi a once moltiplicare per 0,03527.