



# maier

**Rotary joints**  
**Solutions for safe transfer of fluids**







**DZ**

Serie di giunti rotanti multipassaggio per aria compressa a pressioni diverse, volumi grandi e piccoli. Versione in acciaio inossidabile con anelli di tenuta speciali e superfici di contatto con riporto ceramico o temprati a induzione. Estremamente resistente.

**H**

Giunto rotante universale con anelli di tenuta e cuscinetti radenti in grafite, esente da manutenzione. Anelli di tenuta ad impregnazione metallica per olio diatermico ed elevate pressioni di acqua calda e vapore. Valvola rompivuoto integrata nella versione H3 per cilindri vapore. Grande scelta di versioni speciali.

**K**

Serie per elevate prestazioni adatta per il convogliamento di fluido refrigeranti in macchine utensili. Adatto per funzionamento a secco continuo. Utilizzabile con lubrificazione minimale. Regolazione termica interna. Sistema brevettato.

**M**

Robusto giunto rotante per fluidi sporchi a basse velocità.

**MP**

Giunto rotante multipassaggio per il convogliamento contemporaneo di fluidi diversi o di un unico fluido. Per tavole rotanti, macchine utensili, macchine automatiche, ecc.

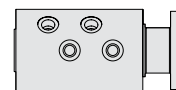
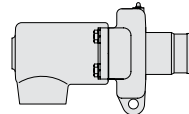
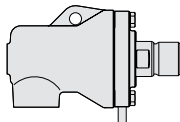
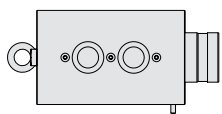

DX			DZ	H		K	M	MP
DX	DXS	DX-Special		H	HW			
●	●	●		●	●		●	●
	●			●	●		●	
				●	●		●	
			●			●		●
	●	●	●					●
		●			●			
						●		
						●		
8	10	8	40	20	40	80/120	20	200
80	150	120	20	250	320	40	160	80
<u>50000</u> DN	<u>55000</u> DN	a richiesta	30	<u>50000</u> DN*PN	<u>100000</u> DN*PN	16000/24000 /36000	<u>8000</u> DN	200
10-80	10-200	...150	200	15-100	25-300	3-10	15-100	
D146	D146	D146		D145	D145	D147	D144	D142

● adatto

# Prima scelta in molti settori



Gentili clienti e partners,

Prodotti e servizi di prima qualità, sicurezza e affidabilità, abbinate a un tesoro di esperienza acquisita nel corso di una storia aziendale di oltre 80 anni, costituiscono il fondamento della nostra posizione di leader tecnologico nella produzione di giunti rotanti. Il segreto del successo dei nostri giunti rotanti: un' intenso lavoro di ricerca e sviluppo abbinato a severi collaudi in laboratorio e in produzione – per ottenere macchine e impianti capaci di prestazioni di punta nei settori industriali più vari.

Il gran numero di serie con modelli di base, oltre mille versioni standard e numerose soluzioni speciali prodotte dalla nostra azienda, collegano affidabilmente tubazioni in pressione a sistemi rotanti. Sia per il riscaldamento o raffreddamento con acqua, vapore o olio diatermico, per il convogliamento di fluidi lubrorefrigeranti o per il comando di processi produttivi tramite olio o aria compressa. I nostri prodotti sono disponibili presso le nostre filiali e una rete di rivenditori ampiamente ramificata.

Con questo depliant vogliamo invitarvi a visitare la nostra azienda e darvi una panoramica della nostra gamma di prodotti e servizi. Se ciò non vi dovesse bastare e volete sapere di più su di noi, visitate il nostro sito internet [www.maier-heidenheim.de](http://www.maier-heidenheim.de).

*Erich Maier.*

Erich Maier  
CEO Christian Maier GmbH & Co. KG

Maier Rotary Joints – Solutions for safe transfer of fluids.

Industria delle materie plastiche  
Industria della carta  
Industria chimica e farmaceutica  
Industria alimentare  
Ingegneria meccanica in genere  
Industria tessile  
Macchine utensili

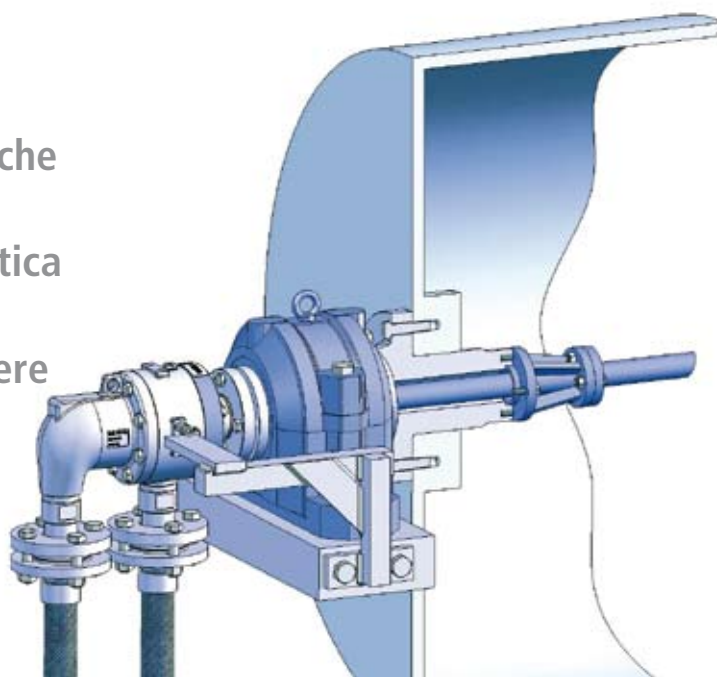

# Giunti rotanti diversi per applicazioni diverse

Che si tratti di materie plastiche, carta o generi alimentari, di velocità di rotazione ridotte o elevate – con la nostra ampia gamma di giunti rotanti siamo in grado di soddisfare un gran numero di requisiti. Le nostre esecuzioni con cuscinetti in robusta grafite, ad esempio, sono esenti da manutenzione, ma sono adatti soltanto a velocità di rotazione limitate. Le soluzioni con tenute meccaniche e cuscinetti volventi – come i giunti rotanti delle serie DX e DP – invece permettono velocità di rotazione notevolmente superiori. Le serie DQ e DC vantano tecnologie di tenuta speciali che oltre alle alte velocità sono adatte anche a temperature elevate.

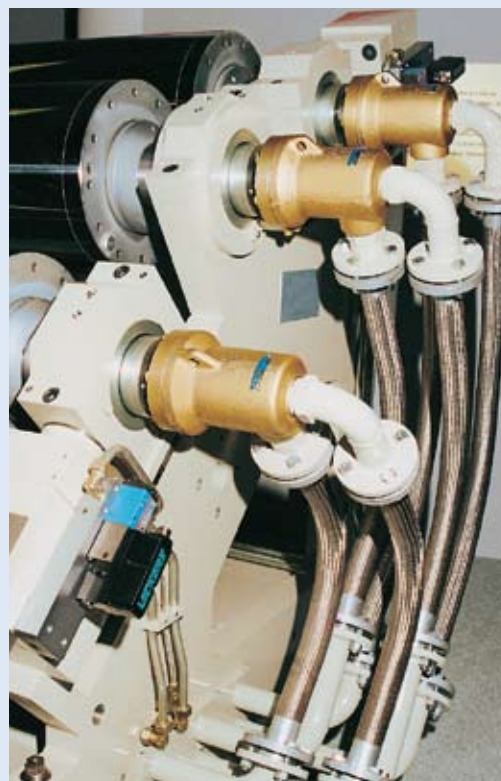
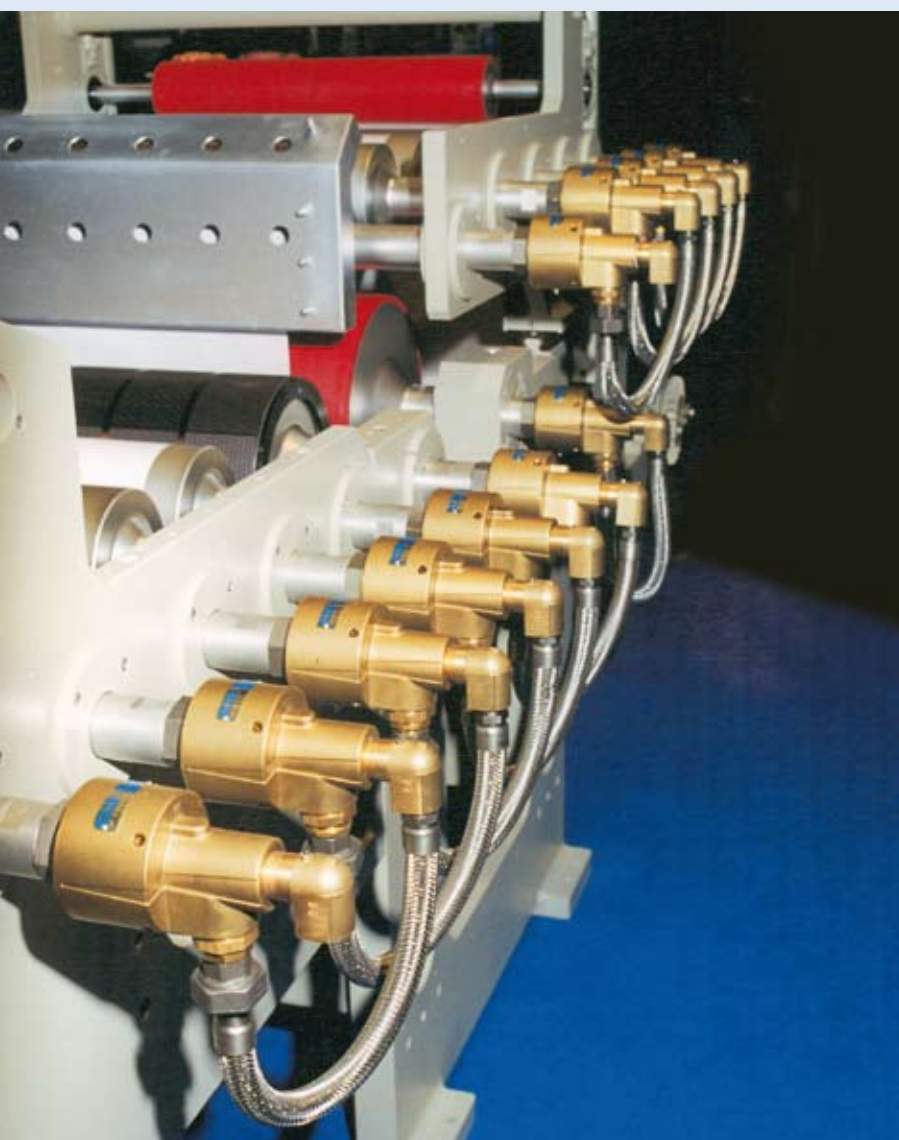

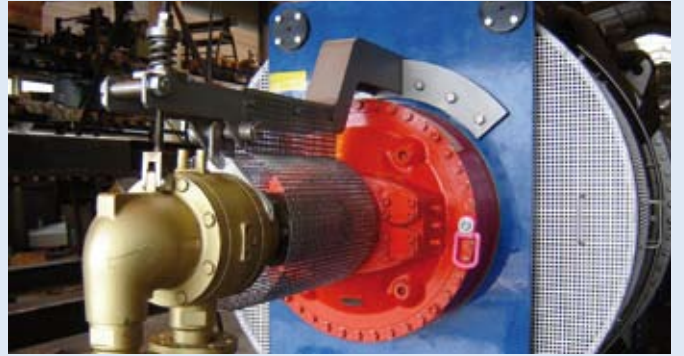
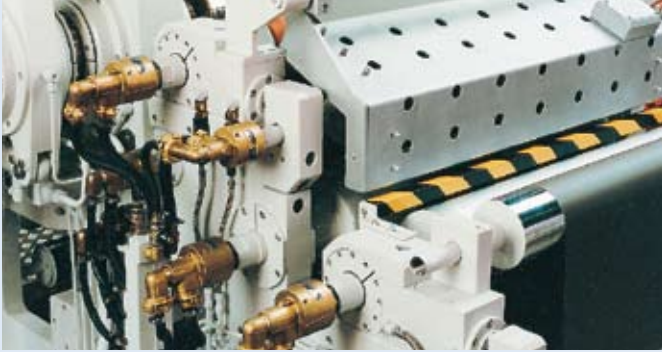

# Competenza da ogni punto di vista

Dietro la competenza del nostro personale si cela l'esperienza di decenni nello sviluppo e nella produzione di giunti rotanti. La competenza è palese ovunque: nei collaboratori, nei prodotti, nei servizi. Con l'installazione dei nostri giunti rotanti una parte della nostra competenza viene trasferita nella vostra azienda – per contribuire al vostro successo.

## Qualità

L'utilizzo di materiali di prima qualità per acciaio, ghisa, pezzi fucinati a stampo, cuscinetti e materiali di tenuta, abbinati all'impiego di moderni macchinari di produzione, misurazione, linee di montaggio e impianti di collaudo risultano nella qualità superiore dei giunti rotanti Maier.



## Omologazioni e certificazioni

Più sicurezza nell'utilizzo dei nostri prodotti grazie alla conformità ad un ampio corpo di normative nazionali e internazionali.

## Affidabilità

I nostri clienti possono fidarsi dei nostri prodotti e dei nostri collaboratori. Ne sono prova la durata utile, ben oltre la media, dei nostri giunti rotanti e la fedeltà più che decennale dei nostri clienti.

## Pronta consegna

Un buon prodotto è sempre sufficiente per soddisfare il cliente? Non in ogni caso. Anche la disponibilità è di prima importanza. In Maier Heidenheim tutti i processi sono improntati ad una fornitura rapida. Se è necessario, anche entro 24 ore.



## Servizio in tutto il mondo

I nostri committenti lodano il nostro comprensivo servizio di assistenza – su richiesta lo mettiamo a disposizione anche sul sito della vostra azienda.

# Dall' esperienza della prassi – lo sviluppo

Prestiamo la massima attenzione ai vostri suggerimenti e ai requisiti che ci comunicate. Dallo sviluppo iniziale al servizio di assistenza. Nella nostra concezione, lo sviluppo mirato alla prassi in laboratori propri, in stretta collaborazione con il reparto di progettazione, costituisce la base, ed è garanzia, di un'attività di sviluppo e di adattamento che risulta in prodotti che calzano come un guanto sui requisiti del committente.

Nel nostro attrezzatissimo centro di sviluppo numerosi banchi di prova svolgono continui programmi di simulazione controllati da PC per il collaudo di lunga durata dei giunti rotanti: con acqua e vapore fino a 40 bar e 250°C, con olio diatermico fino a 350°C, con olio per comandi idraulici fino a 200 bar e aria compressa fino a 80 bar, con lubrorefrigeranti fino a 120 bar e 40.000 giri al minuto. Programmi di analisi statistica verificano e confermano i dati di prova. Per la vostra azienda ciò significa massima sicurezza nell'impiego dei nostri giunti rotanti.

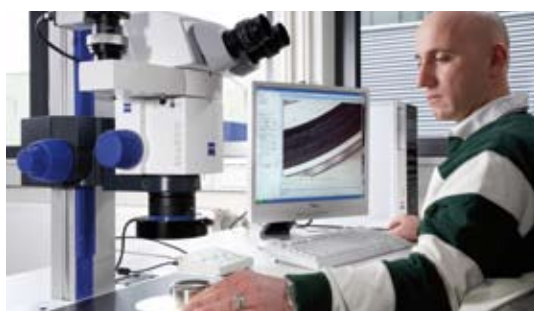

*Tenuta meccanica sotto il microscopio*





*Centro di sviluppo –  
gruppo di riscaldamento per fluidi caldi*



# Qualità di lavorazione di prim'ordine – la produzione

Volgiamo l'attenzione alla qualità di lavorazione di Maier Heidenheim. È eccellente grazie a diversi fattori: da un lato disponiamo di un macchinario di lavorazione meccanica di prim'ordine dotato di centri di lavorazione moderni. Il gruppo di operatori specializzati e di esperti CNC è ottimamente addestrato e sfrutta al meglio il potenziale tecnologico del macchinario. Le nuove leve vengono addestrate in proprio nell'azienda.

Dall'altro lato tutti i dati dimensionali di importanza critica vengono verificati su banchi di misura e le superfici di tenuta vengono lappate per ottenere una planarità che va da 0,8 a 0,2 micrometri. Il montaggio avviene su linee di montaggio appositamente equipaggiate. Al termine di questo processo viene verificata la tenuta di ogni giunto rotante.



*Linea di montaggio finale*



*Banco di misura per prove di riferimento*

*Lappatura delle superfici di tenuta*





*Lavorazione per asportazione di truciolo*

*Centro di lavorazione*

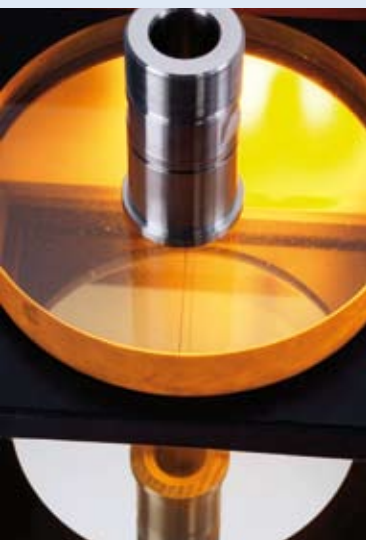

# La rapidità ha la massima priorità – la fornitura

Specialmente nel campo dei ricambi, la fornitura immediata riveste grande importanza. In conseguenza della nostra vasta gamma di prodotti è necessario un magazzino di grandi dimensioni per ridurre al minimo i tempi di fornitura. Il magazzino tiene sempre pronta alla spedizione un gran numero di versioni diverse di giunti rotanti di tutte le dimensioni, con diverse combinazioni di tenute e di materiali. I pezzi di grandi dimensioni sono stoccati in uno spazioso magazzino a scaffale alto per pallet, i componenti piccoli in scaffali alti a controllo computerizzato. Tutta la composizione ordini avviene mediante PC e codici a barra. Così i pezzi sono disponibili rapidamente e vi vengono recapitati per tempo, che si tratti di ricambi o di pezzi destinati al montaggio.



*Magazzino computerizzato a scaffale alto*



# Tutto torna a posto – il servizio d'assistenza

Come tutti i pezzi soggetti a sollecitazione meccanica anche i giunti rotanti devono essere sottoposti a regolari interventi di manutenzione. Il nostro team di assistenza, eccellentemente addestrato, è sempre pronto a svolgere lavori di manutenzione in tutto il mondo. In particolare modo per le soluzioni custom e di alto livello tecnologico si consiglia di fare uso del nostro servizio di assistenza presso il vostro sito di produzione. Perché i nostri specialisti sono in grado di risolvere anche i problemi più complessi. Approfittate della flessibilità del nostro servizio di assistenza per assicurarvi una lunga durata dei nostri giunti rotanti.

Dopo anni di funzionamento continuo i componenti esposti a sollecitazione meccanica dotati di guarnizioni a contatto e cuscinetti possono richiedere interventi di riparazione. Il servizio riparazioni Maier Heidenheim include la determinazione anticipata dei costi in forma di offerta e lo svolgimento preciso ed affidabile della riparazione. Gli ordini di riparazione vengono introdotti nel normale processo di montaggio. Ciò garantisce un controllo al 100% del prodotto finito. E inoltre: su ogni giunto rotante riparato diamo la stessa garanzia che offriamo per i prodotti nuovi.



*Il nostro team di assistenza*



*Riparazione in sito*



# Sicurezza garantita – la certificazione

Dei nostri prodotti potete fidarvi pienamente – perché tutti i giunti rotanti Maier Heidenheim sono conformi per progetto e produzione alla Direttiva 97/23 CE per gli apparecchi e impianti a pressione. Come azienda di produzione siamo riconosciuti in base alla normativa AD2000-HP0 e TRD201, in abbinamento a DIN EN 729-3. Condizione per tale omologazione è l'esistenza comprovata di un sistema di gestione di qualità secondo ISO 9001. I prodotti fino alla Categoria 3 inclusa vengono forniti con collaudo TÜV e certificato di conformità.

Su richiesta possiamo fornire soluzioni conformi alla normativa della Canadian Standards Association (CSA) – ne fa parte anche la nostra omologazione in base allo standard canadese "Boiler, Pressure Vessel and Pressure Piping Code".



La normativa ATEX consiste di direttive CE per la protezione anti-esplosione. Specialmente nell'industria chimica per determinati impianti è richiesta non soltanto una protezione anti-esplosione elettrica, ma anche meccanica secondo la direttiva ATEX 94/9 CE. Le soluzioni di tenuta Maier Heidenheim soddisfano anche questi requisiti: alcune delle serie standard, ad esempio le serie DX e DP, sono omologate per la direttiva ATEX EX II 2GT3. Su richiesta possiamo progettare per voi giunti speciali che soddisfano i requisiti del Gruppo di protezione EX D (polvere). Naturalmente con la relativa certificazione.

**maier**  
heidenheim



Type

HW 260 K

DN(mm) 80

PS(bar) 20(10)

PT(bar) 30.5

TS(°C)

Fabr.-Nr.

Baujahr

CHRISTIAN MAIER GMBH & CO  
D-89520 HEIDENHEIM  
www.maier-heidenheim.de



**Christian Maier GmbH & Co. KG  
Maschinenfabrik**

Wuerzburger Straße 67-69  
D-89520 Heidenheim, Germania

P.O.Box 1609  
D-89506 Heidenheim, Germania

Tel. +49 7321 317-0  
Fax +49 7321 317-139 (Export)  
Fax +49 7321 317-239

[vkd@maier-heidenheim.de](mailto:vkd@maier-heidenheim.de)  
[www.maier-heidenheim.de](http://www.maier-heidenheim.de)

**Filiali & Servizi assistenza:**

**Maier Italia Srl**

Via Enrico Toti 3  
I-21040 Gerenzano (VA), Italia

Tel. +39 02 96248288  
Fax +39 02 96369695

[info@maier-italia.com](mailto:info@maier-italia.com)  
[www.maier-italia.com](http://www.maier-italia.com)

**Maier America LLC**

6669 Peachtree Industrial Blvd., Suite L/M  
Norcross, GA 30092 - USA

Tel. +1 770 4090022  
Fax +1 770 4090069

[info@maieramerica.com](mailto:info@maieramerica.com)  
[www.maieramerica.com](http://www.maieramerica.com)

